



# SCION<sup>TM</sup>

## PAINTBALL LOADER SYSTEM



**Empire Scion Loader Instructions**  
**Chargeur Empire Scion: Instructions**  
**Instrucciones para el Cargador del Empire Scion**

[EMPIREPAINTBALL.COM](http://EMPIREPAINTBALL.COM)

## EMPIRE® SCION™ LOADER INSTRUCTIONS

### Battery Installation

- Remove the toolless battery door by sliding the tab toward the nose and lift the door up and out of the loader.
- Remove the battery holder, by first removing the battery wire connector.
- Install (6) AA batteries following the polarity markings on the holder. Batteries not included.
- Connect battery wire connector to the battery pack.
- Reinstall the battery pack. Make sure the wire is not between the battery pack and compartment. Wire should be to the side.
- Reinstall the toolless battery door.

### Attaching the Loader

Straight feedneck application: the loader will load directly into the feedneck (the loader neck can be shaped with sandpaper if the neck is too wide to fit into your marker). Press the Scion™ loader into the feedneck until it stops: align the loader parallel with the marker with the lid towards the rear of the marker.

### Loading the Loader

- Hold the loader from the back, with your thumb under the lip of the lid.
- Sweeping your thumb upward will pop the lid open.
- Load paintballs and close the lid. Leave space for the balls to move about.

## OPERATING THE EMPIRE® SCION™

Your Empire® Scion™ loader uses a series of sensors and control systems to give fast, consistent feeding speeds while being very gentle on paintballs. When the loader is turned on it will immediately start feeding paintballs. If the loader is empty it will continue to run, but at a slower speed to allow paintballs to organize within the carrier. The loader uses the Break Beam Infrared Sensor in the feed neck to detect shots fired and quickly deliver paintballs to the marker. The Drive Sensor System makes sure that regardless of the battery voltage, the loader will feed at the same speed so the user will not see a gradual decrease in performance as the battery is discharged. The loader will indicate to the user when the battery has been discharged and needs to be changed. The Empire® Scion™ also uses these systems to detect a jam in the system (explained below) and to clear the jam efficiently.

## ACTIVATING THE LOADER:

### Turning On:

Press and hold the Power Button, the LED will turn RED. Release the Power Button when the LED turns GREEN.

### Turning Off:

Press and hold the Power Button until the LED glows RED. Release Power Button, loader is now OFF.

### Low Battery Indication:

If the Battery is low, the LED will blink RED while the loader is idling (not spinning). If the Battery is OK the LED will blink GREEN.

### Auto Anti-jam:

If the loader sees more than 2 consecutive shots fired and does not feed a ball, the loader will attempt to clear a jam. The loader will try to clear the jam up to 5 times before resuming normal operation. The LED will turn ORANGE when attempting to clear a jam.

### Quick Activate:

If the loader is ON and idle it may be started again by quickly pressing and releasing the Power Button.

## PROGRAMMING:

### To Enter Programming Mode:

With the loader OFF, press and hold the Power Button until the LED rapidly alternates RED and GREEN, then release. The loader will stop on the GREEN light. Release the Power Button and the loader is now ready to program.

### To Exit Programming Mode:

After approximately 5 seconds of inactivity the loader will shut OFF.

## Settings in Programming Mode:

- Your Empire® Scion™ loader system has 6 Motor Speeds (1 = slowest, 6 = fastest). To change the Motor Speed settings, first enter Programming Mode (directions noted above), the LED will turn GREEN. This will indicate you have selected the Motor Speed setting. Press and hold Power Button. The LED will begin blinking a number of times and will be equal to the current setting. Once finished blinking, press and release the Power Button a number of times equal to the new desired setting, then wait. After a short time of inactivity the LED will rapidly flash GREEN and RED to indicate the setting has been saved.
- Self Test - indicated by an ORANGE LED. **IMPORTANT: WHEN RUNNING SELF TEST, THE LOADER SHOULD NOT BE INSTALLED ON A MARKER AND THERE SHOULD BE NO PAINTBALLS PRESENT IN THE LOADER.** This setting will activate the loader's self testing feature to calibrate the onboard sensors and help the user identify problems. (To start self-test, first enter the Programming Mode as described above. Tap and release Power Button until ORANGE LED is displayed. Press and hold the Power Button, the LED will turn OFF, release the Power Button and the self test will start. (See "Self Test" section for full explanation)

## SELF TEST:

**IMPORTANT: WHEN RUNNING A SELF-TEST THE LOADER SHOULD NOT BE INSTALLED ON A MARKER AND THERE SHOULD BE NO PAINTBALLS PRESENT IN THE LOADER.** The self-test is meant as a way the user can diagnose any issue with the loader quickly. The self-test feature will perform 3 tests described below. Note - always check that fresh, brand name alkaline or lithium batteries are installed when running self-test. For best results use 6AA's during self test.

### Test 1 - Drive Sensor Test

This diagnostic tests the Drive Sensor System which controls the speed of the loader and detects jams in the system. The LED will blink ORANGE one time to indicate Test #1 has started. The loader will then spin for a short amount of time to test the drive sensor. After the loader stops spinning the LED will turn either GREEN or RED to indicate the test has passed or failed respectively. A GREEN LED equals passing and RED equals failing. This test will run up to 3 times. If it fails after 3 times it will move onto the next test. If all 3 attempts fail, the LED will blink RED 3 times after the last attempt.

### Test 2 - Feedneck Break Beam Sensor Test

This diagnostic tests that the Feedneck Break Beam Sensor System is working. The LED will blink ORANGE two times to indicate Test #2 has started. During Test #2 the loader will not spin. When the test is finished the LED will indicate GREEN or RED if the test passes or fails respectively. This test will only attempt one time.

### Test 3 - Motor Control System Test

This diagnostic test indicates to the user whether or not the Motor Control System is functioning properly. The LED will blink ORANGE three times to indicate Test #3 has started. During the test the loader should spin first forward, then in reverse for equal amounts of time. After the test the LED will indicate GREEN or RED if the test passes or fails respectively. This test will only attempt one time. After Test #3 the LED and loader will turn OFF.

## NOTE:

- The battery wire connector is a 9V-type connector, but 9V batteries do not have sufficient power. Only use 6-AA batteries installed in the supplied battery holder. 4-AA battery adapter sold separately.
- NEVER use unauthorized rechargeable battery packs in place of the supplied 6-AA battery holder. The electronic components are not designed to handle the high output of some rechargeable battery packs. The use of unauthorized rechargeable packs poses a fire hazard and risk of injury, and will void your warranty.
- Do not use rechargeable AA batteries. They have less voltage than alkaline batteries and do not provide enough power.
- NEVER attempt to modify the electronic components, wiring, or battery connector. Doing so poses a fire hazard and risk of injury, and will void your warranty.

## CHARGEUR EMPIRE® SCION™: INSTRUCTIONS

### Mise en place des piles

- Enlevez la porte toolless de batterie en glissant l'étiquette vers le nez et soulevez la porte vers le haut et hors du chargeur.
- Retirez le support en ayant pris soin d'avoir retiré les fils connecteurs auparavant.
- Installez les batteries 6AA suivant les inscriptions de polarité sur le support.
- Reconnectez les fils connecteurs sur le bloc pile.
- Réinstallez le paquet de batterie. Assurez-vous que le fil n'est pas entre le paquet de batterie et le compartiment. Le fil devrait être au côté.
- Réinstallez la coque manuellement.

### Installation du chargeur

Le chargeur se monte directement sur le goulot (le goulot du chargeur peut être poncé à l'aide de papier abrasif si celui-ci est trop large. Enfoncez le chargeur Scion™ à fond; alignez le marqueur et le chargeur de façon parallèle, couvercle dirigé vers l'arrière du marqueur.

### Chargement des billes

- Tenez le chargeur par l'arrière, avec votre pouce sur le bord de la coque.
- Tout en appuyant, faites glisser votre pouce vers le haut; le couvercle et il sautera et restera ouvert.
- Chargez les billes et fermez le couvercle. Laissez de la place pour que les billes puissent se déplacer.

## MISE A FEU DE L'EMPIRE® SCION™

Votre chargeur Empire® Scion™ est équipé de plusieurs systèmes de contrôle et de capteurs afin de permettre une alimentation rapide et régulière tout en préservant les billes. L'alimentation en billes se déclenche dès l'activation du chargeur. Si le chargeur est vide, celle-ci continue mais à une vitesse moindre afin de permettre aux billes de se mettre en place. Le chargeur est équipé du système Break Beam Infrared Sensor au niveau du coude d'alimentation qui permet de détecter les tirs mettre ainsi rapidement en place les prochaines billes dans le marqueur. Le système Drive Sensor permet de bénéficier d'une alimentation régulière en bille, quelle que soit le niveau de charge des piles. Le chargeur avertira l'utilisateur du faible niveau de charge des piles et de la nécessité de leur remplacement. Ces systèmes permettent également à l' Empire® Scion™ de détecter et éviter tout enrayage (voir ci-après).

## ACTIVATION DU CHARGEUR:

### Activation:

Maintenez le bouton Power enfoncé, la LED s'allume en ROUGE. Relâchez le bouton une fois la LED passée au VERT.

### Désactivation:

Maintenez le bouton Power enfoncé jusqu'à ce que la LED soit ROUGE. Relâchez le bouton, le chargeur est désactivé (OFF).

### Indications de niveau de charge des piles:

Si le niveau de charge de la pile est faible, la LED clignotera ROUGE lorsque le chargeur est en attente (pas de rotation). Si la charge de la pile est OK, la LED clignotera VERT.

### Auto Anti-enrayage:

Si le chargeur capte plus de deux tirs consécutifs et n'alimente pas de bille. Un dispositif anti-enrayage se mettra en place afin de tenter de dégager les billes. Cette tentative peut se répéter jusqu'à cinq fois avant de fonctionner à nouveau normalement. La LED passera à l'ORANGE lors d'une tentative de dégagement de billes.

### Activation rapide:

Si le chargeur est activé (mode ON) et qu'aucune alimentation n'a lieu, vous pouvez le réactiver rapidement en pressant puis relâchant rapidement le bouton Power.

## PROGRAMMATION:

### Pour accéder au mode de Programmation:

Chargeur désactivé, maintenez le bouton Power enfoncé jusqu'à ce que la LED alterne rapidement du ROUGE au VERT, puis relâchez. La LED du chargeur reste VERTE. Relâchez le bouton Power et le chargeur est maintenant prêt à être programmé.

### Quitter le Mode de Programmation:

Après approximativement 5 secondes d'inactivité, le chargeur se désactive complètement.

## Réglage du Mode de programmation:

- Votre chargeur Empire® Scion™ loader possède 6 vitesses moteur (1 = la plus basse, 6 = la plus élevée). Pour passer d'une vitesse à une autre, accédez tout d'abord au Mode de Programmation (voir consignes ci-dessus), la LED passe au VERT. Ceci indique que vous venez de sélectionner le Mode de Réglage de Vitesse. Maintenez le bouton Power enfoncé. La LED commencera à clignoter un certain nombre de fois et sera égale à l'arrangement courant. Une fois les clignotements terminés, pressez puis relâchez le bouton Power autant de fois que le niveau de vitesse que vous désirez, puis patientez. Après quelques secondes d'inactivité, la LED clignotera rapidement VERT et ROUGE pour indiquer que le nouveau réglage a été sauvegardé.
- Diagnostic - LED ORANGE. **IMPORTANT: LORSQUE VOUS PROCEDEZ A UN DIAGNOSTIQUE, LE CHARGEUR NE DOIT PAS ETRE FIXE A UN MARQUEUR ET DOIT ETRE VIDE.** Ce réglage active les caractéristiques de diagnostic du chargeur et permet à l'utilisateur de d'identifier certains problèmes. (Pour procéder au diagnostic, accédez d'abord au Mode de Programmation, comme indiqué précédemment). Appuyez brièvement du le bouton Power jusqu'à ce que la LED soit ORANGE. Maintenez le bouton Power enfoncé et la LED s'éteint, relâchez le bouton Power et le diagnostic commencera. (voir la partie « Diagnostic » pour plus d'explications).

## DIAGNOSTIQUE:

**IMPORTANT: LORSQUE VOUS PROCEDEZ A UN DIAGNOSTIQUE, LE CHARGEUR NE DOIT PAS ETRE FIXE A UN MARQUEUR ET DOIT ETRE VIDE.** Le diagnostic permet à l'utilisateur de réparer rapidement son chargeur. Le diagnostic permet de réaliser trois tests décrits ci-dessous. Remarque - vérifiez toujours que les piles (alcaline ou lithium) sont neuves et de qualité lorsque vous procédez à un diagnostic. Pour de meilleurs résultats, utilisez 6AA's lors du diagnostic.

### Test 1 - Test du Drive Sensor (Système de capteur de guide)

Ce diagnostic teste le système Drive Sensor qui contrôle la vitesse du chargeur et détecte les enrayages dans le système. La LED clignote une fois ORANGE pour indiquer que le test 1 a débuté. Le chargeur tourne pendant quelques instants pour tester le Drive Sensor. Une fois que le chargeur s'arrête de tourner, la LED passe soit au VERT, soit au ROUGE pour indiquer que le test s'est déroulé, respectivement, avec succès ou pas. Une LED VERTE signifie que le test est un succès, une ROUGE, que le test est un échec. The test se fait répète 3 fois. S'il échoue à la troisième tentative, il passe au test suivant. Si les 3 tests échouent, la LED clignote 3 fois après le dernier essai.

### Test 2 - Test du Feedneck Break Beam Sensor (Système de capteur anti-coupe)

Ce diagnostic vérifie que le système Feedneck Break Beam Sensor fonctionne. La LED clignote ORANGE deux fois pour indiquer que le test a débuté. Pendant le test 2, le chargeur ne tourne pas. Quand le test est terminé, la LED passe au VERT ou au ROUGE pour indiquer que le test s'est déroulé, respectivement, avec succès ou pas. Ce test ne se répète pas.

### Test 3 - Test du Motor Control System (système de contrôle moteur)

Ce diagnostic permet à l'usager de vérifier que le Motor Control System fonctionne correctement. La LED clignote ORANGE trois fois pour indiquer que le test 3 a débuté. Pendant ce test, le chargeur tourne d'abord en avant puis en arrière, pendant la même durée. Quand le test est terminé, la LED passe au VERT ou au ROUGE pour indiquer que le test s'est déroulé, respectivement, avec succès ou pas. Ce test ne se répète pas. Une fois le test 3 réalisé, le chargeur se désactive.

## REMARQUE:

- Le connecteur de pile est un connecteur de type 9V, mais les piles 9V ne sont pas assez puissantes. N'utilisez que des piles 6-AA batteries installées dans le support. Adapteur de la batterie 4-AA vendu séparément.
- N'utilisez JAMAIS de blocs piles rechargeables à la place du support de piles 6-AA qui vous est fourni. Les composants électroniques ne sont pas compatibles avec les blocs piles rechargeables. Leur utilisation représente un risque d'incendie ou de blessure sure et annule votre garantie.
- N'utilisez pas de piles rechargeables AA. Elles ont un voltage plus faible que les piles alcalines et ne fournissent pas assez de puissance.
- Ne tentez JAMAIS de modifier les composants électroniques, connecteurs ou autres câbles. Ceci représente un risque d'incendie ou de blessure et annule votre garantie.

## INSTRUCCIONES PARA EL CARGADOR DEL EMPIRE® SCION™

### Instalación de la Batería

- Quite la puerta toolless de la batería deslizando la lengüeta hacia la nariz y levante la puerta encima y fuera del cargador.
- Extraiga el soporte de las baterías desconectando primero el cable conector.
- Instale las baterías 6AA que siguen las marcas de la polaridad en el sostenedor.
- Conecte el cable de la batería al paquete de baterías.
- Reinstale el paquete de la batería. Cerciórese de que el alambre no esté entre el paquete de la batería y el compartimiento. El alambre debe estar al lado.
- Volver a instalar la compuerta del paquete de baterías (no se requieren herramientas).

### Instalando el Cargador

Instalación directa en el cuello de alimentación: el cargador se colocará directamente al cuello de alimentación (al cuello del cargador se le puede dar forma con papel de lija si es muy ancho para caber en la entrada de su marcador). Presione el cargador Scion™ dentro del cuello de alimentación hasta que se detenga: alinee el cargador en paralelo con el marcador con la tapa hacia la parte posterior del cargador.

### Cargando el Cargador

- Sujete el Cargador por la parte posterior, con su dedo pulgar bajo la pestaña de la tapa.
- Al deslizar su dedo pulgar hacia arriba se abrirá la tapa.
- Cargue las paintball y cierre la tapa. Deje suficiente espacio para que las paintball puedan moverse dentro del cargador.

## UTILIZANDO EL EMPIRE® SCION™

Tu Cargador Empire® Scion™ utiliza una serie de sensores y sistemas de control para proporcionar velocidades de alimentación rápidas y consistentes, a la vez que maneja las paintball con suavidad. Cuando se enciende el marcador comenzará a alimentar paintballs de forma inmediata. Si el cargador está vacío, continuará funcionando pero a una menor velocidad para permitir que las paintball se organicen dentro del cargador. El cargador utiliza el Sensor Infrarrojo de Interrupción de Haz en el cuello de alimentación para detectar los tiros descargados y enviar paintballs rápidamente al marcador. El Sistema Sensor de Accionamiento asegura que el cargador alimenta a la misma velocidad, independientemente del voltaje de la batería, de manera que el usuario no vea un descenso gradual de rendimiento al irse descargando la batería y necesite ser reemplazada. El Empire® Scion™ también utiliza estos

sistemas para detectar atascamiento en el sistema (descrito a continuación) y para desbloquearlo de manera eficiente.

## ENCENDIENDO EL CARGADOR:

### Encendido:

Presione y mantenga presionado el botón de potencia 'POWER', el indicador LED se encenderá en ROJO. Libere el botón cuando el indicador LED se encienda en VERDE.

### Apagado:

Presione y mantenga presionado el botón de potencia 'POWER' hasta que el indicador LED se encienda en ROJO. Libere el botón de potencia 'POWER', el cargador está ahora desactivado 'OFF'.

### Indicación de Bacteria Descargada:

Si a la batería le queda poca carga, el indicador LED se encenderá en ROJO de forma intermitente mientras el cargador está inactivo 'IDLE' (no cuando está girando). Si la batería está bien de carga 'OK' el indicador LED se encenderá en VERDE de forma intermitente.

### Anti-atascamiento Automático:

Si el cargador experimenta dos (2) tiros consecutivos y no alimenta una paintball, el cargador intentará desbloquear un atascamiento. El cargador intentará desbloquear el atascamiento hasta cinco (5) veces antes de reanudar su operación normal. El indicador LED se encenderá en NARANJA cuando intente desbloquear un atascamiento.

### Activación Rápida:

Si el cargador está encendido 'ON' pero inactivo 'IDLE' puede reanudar su operación presionando y liberando rápidamente el botón de potencia 'POWER'.

## PROGRAMACIÓN:

### Para Entrar en Modo de Programación:

Con el cargador apagado 'OFF', presione y mantenga presionado el botón de potencia 'POWER' hasta que el indicador LED alterne rápidamente entre ROJO y VERDE, entonces libere el botón. El cargador se detendrá con el indicador LED en VERDE. Libere el botón de potencia y el cargador está ahora listo para ser programado.

### Para Salir de Modo de Programación:

Luego de aproximadamente cinco (5) segundos de inactividad, el cargador se apagará 'OFF'.

## Para Salir de Modo de Programación:

Luego de aproximadamente cinco (5) segundos de inactividad, el cargador se apagará 'OFF'.

## Ajustes en Modo de Programación:

- Su Sistema Cargador Empire® Scion™ tiene 6 velocidades de motor (1 = la más lenta, 6 = la más rápida). Para cambiar el ajuste de Velocidad del Motor primero entre en Modo de Programación (conforme indicado arriba), el indicador LED se encenderá en VERDE. Esto le indica que ha seleccionado ajuste de Velocidad del Motor. Presione y mantenga presionado en Botón de Potencia 'POWER'. El LED comenzará a centellar un número de veces y será igual al ajuste actual. Una vez que ha cesado la luz intermitente, presione y libere el botón de potencia el número de veces igual al nuevo ajuste deseado, entonces espere. Luego de poco tiempo de inactividad el indicador LED se encenderá rápidamente en VERDE y ROJO para indicar que el ajuste ha sido guardado.
- Autodiagnóstico - señalado por un indicador LED NARANJA. **IMPORTANTE: AL HACER FUNCIONAR EL AUTODIAGNÓSTICO, EL CARGADOR NO DEBE ESTAR INSTALADO EN EL MARCADOR Y NO DEBEN HABER PAINTBALLS DENTRO DEL CARGADOR.** Este ajuste pondrá en funcionamiento la característica de autodiagnóstico del cargador para calibrar los sensores a bordo y ayudar al usuario a identificar problemas. (Para iniciar el autodiagnóstico, primero entre en el Modo de Programación como es descrito arriba. Presione y libere el botón de potencia 'POWER' hasta que se encienda el indicador LED NARANJA. Presione y mantenga presionado del botón de potencia, el indicador LED se apagará, libere el botón de potencia y se iniciará el autodiagnóstico. (Ver la sección "Auto diagnóstico" para una explicación completa).

## AUTOPRUEBA:

**IMPORTANTE: AL HACER FUNCIONAR EL AUTODIAGNÓSTICO, EL CARGADOR NO DEBE ESTAR INSTALADO EN EL MARCADOR Y NO DEBEN HABER PAINTBALLS DENTRO DEL CARGADOR.** El propósito del autodiagnóstico es para proporcionar al usuario una manera de diagnosticar rápidamente cualquier problema con el cargador. La función de autodiagnóstico efectuará tres pruebas conforme se describen a continuación. Nota - siempre verifique tener instaladas baterías alcalinas o de litio nuevas y de marca reconocida durante el autodiagnóstico.

## Prueba 1 - Prueba del Sensor de Accionamiento

Este autodiagnóstico prueba el Sistema Sensor de Accionamiento que controla la velocidad del cargador y detecta atascamientos en el sistema. El indicador LED se encenderá en NARANJA una vez para indicar que la Prueba #1 se ha iniciado. El cargador luego girará

el indicador LED se tornará VERDE o ROJO para señalar que la prueba ha sido exitosa o existe mal funcionamiento respectivamente. El indicador LED VERDE indica que ha pasado la prueba y el indicador ROJO indica que ha fallado la prueba respectivamente. Esta prueba se efectuará hasta tres (3) veces. Si continúa fallando después de tres (3) veces continuará con la siguiente prueba. Si los tres intentos de prueba fracasan, el indicador LED ROJO se encenderá de forma intermitente tres veces luego del último intento de la prueba.

## Prueba 2 - Prueba del Sensor del Haz de Rotura del Cuello de Alimentación

Esta prueba diagnóstica examina si el Sistema Sensor del Haz de Rotura del Cuello de Alimentación está funcionando bien. El indicador LED parpadeará dos veces en NARANJA para indicar que se ha iniciado la Prueba #2. Durante la Prueba #2 el cargador no girará. Cuando termine la prueba el indicador LED se encenderá en VERDE o en ROJO si ha pasado la prueba exitosamente o no, respectivamente. Esta prueba se efectuará en un solo intento.

## Prueba 3 - Prueba del Sistema de Control del Motor

Esta prueba diagnóstica le indica al usuario si el Sistema de Control del Motor está funcionando debidamente. El indicador LED se encenderá de forma intermitente en NARANJA tres veces para indicar que se ha iniciado la Prueba #3. Durante la prueba el cargador girará primeramente hacia adelante, luego en retroceso por mismas duraciones de tiempo. Cuando termine la prueba el indicador LED se encenderá en VERDE o en ROJO si ha pasado la prueba exitosamente o no, respectivamente. Esta prueba se efectuará en un solo intento. Luego de la Prueba #3 el cargador se apagará 'OFF'.

## NOTA:

- El conector de cable para la batería es del tipo 9V, pero las baterías de 9V no tienen suficiente potencia. Utilice solo 6 baterías AA instaladas en el soporte de baterías proporcionado. Adaptador de la batería 4-AA vendido por separado.
- **NUNCA** utilice paquetes de baterías recargables no autorizados en lugar del cargador 6-AA proporcionado. Los componentes electrónicos no están diseñados para manejar la alta salida de algunos paquetes de baterías recargables. El uso de tales paquetes de baterías recargables no autorizados constituyen riesgo de incendio y/o de lesiones e invalidarán su garantía.
- No utilice baterías AA recargables. Tienen menor voltaje que las baterías alcalinas y no proporcionan suficiente potencia.
- **NUNCA** intente modificar los componentes electrónicos, el cableado o el conector de baterías. El hacerlo supone riesgo de incendio y/o de lesiones e invalidarán su garantía.



PAINTBALL LOADER SYSTEM



REF#	DESCRIPTION	PART#
1	RIP WHEEL	31023
2	SPROCKET GEAR	31074
3	GEAR BOX COVER	38496
4	SENSOR COVER	38497
5	BALL BEARING R188	38803
6	BATTERY PACK 6AA	38804
7	SCREW 4-40	38805
8	SCREW 4-40 x 1/4	38809
9	SCREW 4-40 x 2	38810
10	DRIVE BELT O-RING 028	38820
11	E-RING	38823
12	SELF TAP SCREW # 2 x 1/4	38825
13	SCREW 4-40 x 5/8	38827
14	GEAR PIN	38828
15	LID	38831
16	LID HINGE PIN	38832
17	LID SPRING	38833
18	MOTER WITH HARNESS	38836
19	PULLEY GEAR	38837
20	SHELL RH	38905
21	SHELL LH	38904
22	BATTERY DOOR	38922
23	BATTERY DOOR ADAPTER	38930
24	BATTERY DOOR SWITCH	38937
25	BATTERY DOOR RETAINER	38938
26	BATTERY DOOR SPRING	38939
27	CIRCUIT BOARD	38940
28	SENSOR WITH HARNESS	38941
29	CATCH CUP	38942
30	UPPER FEEDNECK	38943
31	FEEDNECK SENSOR WINDOW	38944
32	DRIVE CARRIER	38945
33	DRIVE CARRIER SCREW	38982
34	DRIVE SHAFT	38983
35	BACK PLATE WITH DECAL	38984
36	DRIVE SENSOR	38985

REF#	DESCRIPTION	PIECE#
1	RIP WHEEL	31023
2	PIGNON	31074
3	COUVERCLE BOITE DE VITESSES	38496
4	COUVERCLE CAPTEUR	38497
5	ROULEMENT A BILLES R188	38803
6	BLOC PILES 6AA	38804
7	VIS 4-40	38805
8	VIS 4-40 x 1/4	38809
9	VIS 4-40 x 2	38810
10	JOINT TORIQUE COURROIE D'ENTRAINEMENT 028	38820
11	BAGUE DE SERRAGE E	38823
12	VIS AUTO TARAUDEUSE # 2 x 1/4	38825
13	VIS 4-40 x 5/8	38827
14	GOUPILLE PIGNON	38828
15	COQUE	38831
16	GOUPILLE CHARNIERE DE COUVERCLE	38832
17	RESSOR COQUE	38833
18	MOTOR AVEC HARNAIS	38836
19	PIGNON POULIE	38837
20	COUSSINET RH	38905
21	COUSSINET LH	38904
22	COQUE DE PILES	38922
23	ADAPTATEUR COQUE DE PILES	38930
24	INTERRUPTEUR COQUE DE PILES	38937
25	COLLIER COQUE DE PILES	38938
26	RESSOR COQUE DE PILES	38939
27	CARTE CIRCUIT	38940
28	CAPTEUR AVEC HARNAIS	38941
29	RECIPIENT COLLECTEUR	38942
30	GOULOT SUPERIEUR	38943
31	FENETRE CAPTEUR GOULOT	38944
32	SYSTEME D'ENTRAINEMENT	38945
33	VIS SYSTEME D'ENTRAINEMENT	38982
34	ARBRE MOTEUR	38983
35	PLAQUE NOIRE AVEC DECALCOMANIE	38984
36	CAPTEUR GUIDE	38985

REF#	DESCRIPCIÓN	PARTE#
1	RIP WHEEL- RUEDA DE CORTE	31023
2	ENGRANAJE DE PIÑÓN	31074
3	TAPA DE CAJA DE ENGRANAJES	38496
4	CUBIERTA DE SENSOR	38497
5	RODAMIENTO R188	38803
6	PAQUETE DE BATERÍAS 6AA	38804
7	TORNILLO 4-40	38805
8	TORNILLO 4-40 x 1/4	38809
9	TORNILLO 4-40 x 2	38810
10	AROSSELLO CORREA DE ACCIONAMIENTO 028	38820
11	AROSSELLO-E	38823
12	TORNILLO AUTOROSCANTE # 2 x 1/4	38825
13	TORNILLO 4-40 x 5/8	38827
14	PERNO DE ENGRANAJE	38828
15	TAPA	38831
16	EJE BISAGRA DE TAPA	38832
17	RESORTES DE TAPA	38833
18	MOTOR CON ARNÉS	38836
19	ENGRANAJE DE POLEA	38837
20	CAPARAZÓN DERECHO RH	38905
21	CAPARAZÓN IZQUIERD LH	38904
22	COMPUERTA BATERÍAS	38922
23	ADAPTADOR COMPUERTA BATERÍAS INTERRUPTOR COMPUERTA BATERÍAS	38930
24	RETÉN COMPUERTA BATERÍAS	38937
25	RESORTE DE COMPUERTA BATERÍAS	38938
26	CIRCUITO IMPRESO	38939
27	SENSOR CON ARNÉS	38940
28	COPA DE RECEPCIÓN	38941
29	UPPER FEEDNECK	38942
30	VENTANA DEL SENSOR DEL CUELLO DE ALIMENTACIÓN	38943
31	PORTADOR DE TRANSMISIÓN	38944
32	TORNILLO DEL PORTADOR DE TRANSMISIÓN	38945
33	ÁRBOL DE TRANSMISIÓN	38982
34	PLACA CON CALCOMANÍA	38983
35	SENSOR DE ACCIONAMIENTO	38984
36	SENSOR DE ACCIONAMIENTO	38985



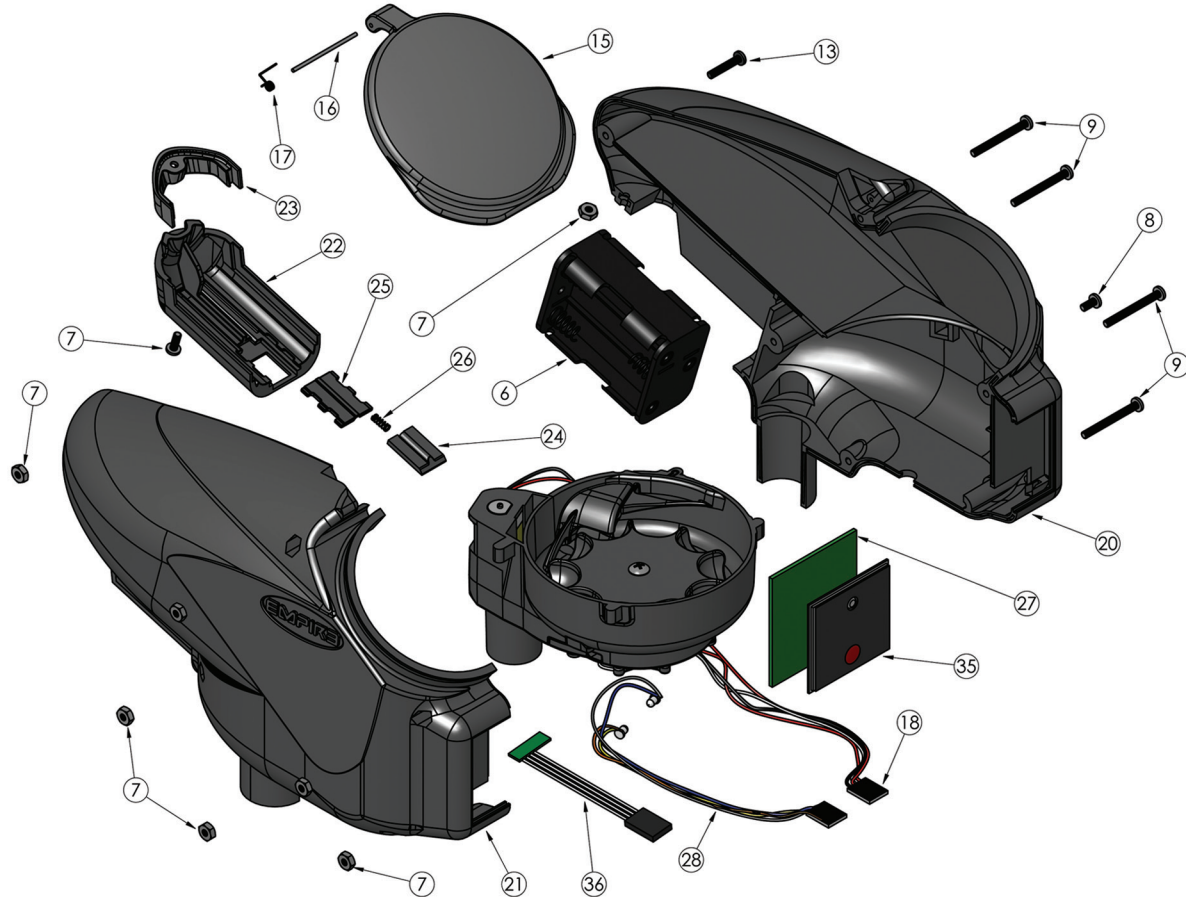
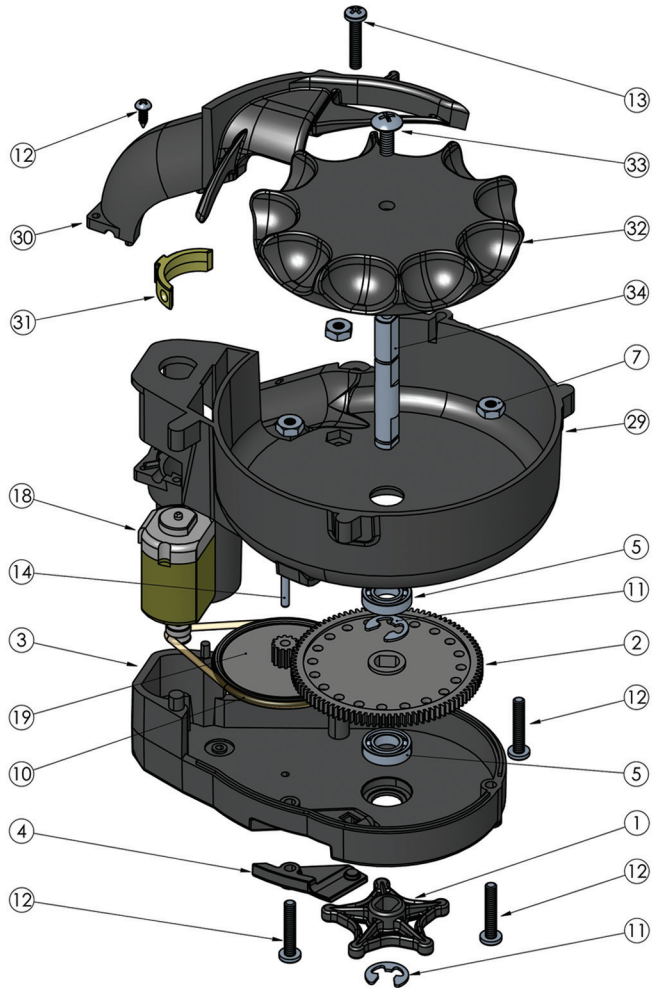

## ⚠️ WARNING! PAINTBALL GUNS AND PAINTBALL GUN ACCESSORIES ARE NOT TOYS!

- Careless use or misuse may result in serious bodily injury or death!
- Eye protection designed for paintball must be worn by the user and all persons within range.
- Must be 18 years of age or older to operate or handle any paintball gun and paintball gun accessories without adult or parental supervision.
- Read and understand all cautions, warnings, and operating manuals before using any paintball gun or paintball gun accessory.
- Do not aim paintball gun at eyes or head of people or at animals.
- Paintball guns are to be used with Paintballs only.
- To prevent fire or shock hazard, do not expose unit to rain or moisture.
- To prevent fire or shock hazard, do not immerse unit in liquids.
- To prevent fire or shock hazard, do not disassemble any electronic paintball device.
- The disposal of the battery used to power this product may be regulated in your area.
- Please conform to all local or state regulations with regard to battery disposal.
- Use common sense and have fun.

Any tampering with the unit voids your warranty. There are no consumer serviceable parts inside the unit. The use of non factory authorized components within this product may cause a critical failure, fire or shock hazard.

IN NO EVENT SHALL SELLER BE LIABLE FOR ANY DIRECT, INCIDENTAL OR CONSEQUENTIAL DAMAGES OF ANY NATURE, OR LOSSES OR EXPENSES RESULTING FROM ANY DEFECTIVE PRODUCT OR THE USE OF ANY PRODUCT.

WARNING: This product contains one or more chemicals that are known to the State of California to cause cancer and birth defects or other reproductive harm. *Wash hands after handling.*

## ⚠️ ¡ATENCIÓN! ¡LAS ARMAS DE PAINTBALL Y SUS ACCESORIOS NO SON JUGUETES!

- Su uso sin cuidado o de manera inadecuada puede provocar heridas graves o la muerte.
- Los usuarios y todas las personas situadas en el radio de alcance deben llevar puestos protectores oculares diseñados específicamente para paintball.
- Se deben tener 18 años o más para manejar un arma de paintball sin la supervisión de los padres o de un adulto.
- Lea y comprenda todas las precauciones, advertencias y manuales de funcionamiento antes de usar un arma de paintball o uno de sus accesorios.
- No apunte con el arma a los ojos o a la cabeza de una persona o animal.
- Las armas de paintball se deben usar únicamente con bolas de pintura.
- Para evitar riesgos de fuego o de descargas eléctricas, no exponga la unidad a la lluvia o a la humedad.
- Para evitar riesgos de fuego o de descargas eléctricas, no sumerja la unidad en líquidos.
- Para evitar riesgos de fuego o de descargas eléctricas, no desmonte ningún dispositivo electrónico de paintball.
- Es posible que la eliminación de la batería usada para proporcionar energía a este producto esté regulada en su zona.
- Cumpla con toda la normativa local y estatal respecto a la eliminación de la batería.
- Use el sentido común y diviértase.

Cualquier alteración de la unidad anula su garantía. No hay piezas dentro de la unidad que puedan ser reparadas por el usuario. El uso de componentes no autorizados de fábrica en este producto puede provocar riesgos de fuego o de descarga eléctrica.

EN NINGÚN CASO EL VENDEDOR SERÁ REPOSABLE DE CUALQUIER DAÑO DIRECTO, ACCIDENTAL O CONSECUENTE DE CUALQUIER NATURALEZA O DE CUALQUIER PÉRDIDA O GASTO RESULTANTE DE UN PRODUCTO DEFECTUOSO O DEL USO DE CUALQUIER PRODUCTO.

ATENCIÓN: Este producto una o más sustancias químicas conocidas en el Estado de California por producir cáncer y defectos congénitos u otros problemas relacionados con la reproducción. *Lávese las manos después de manipularlo.*

## ⚠️ AVERTISSEMENT ! LES ARMES DE PAINTBALL ET LES ACCESSOIRES DES ARMES DE PAINTBALL NE SONT PAS DES JOUETS

- Une manipulation sans précaution ou une mauvaise utilisation peut provoquer des lésions ou la mort !
- La protection oculaire conçue pour le paintball doit être portée par l'utilisateur et par toutes les personnes qui se trouvent à distance de tir.
- Il faut avoir 18 ans ou plus pour manipuler ou utiliser une arme de paintball et les accessoires des armes de paintball sans contrôle parental ou la supervision d'un adulte.
- Lisez et comprenez toutes les précautions, avertissements et manuels d'utilisation avant d'utiliser toute arme de paintball ou tout accessoire d'arme de paintball.
- Ne visez pas les yeux ou la tête de personnes ou d'animaux avec l'arme de paintball.
- Les armes de paintball doivent être utilisées avec des billes de peinture.
- Pour éviter les risques d'incendie ou d'électrocution, n'exposez pas les unités à la pluie ou à l'humidité.
- Pour éviter les risques d'incendie ou d'électrocution, ne plongez pas les unités dans des liquides.
- Pour éviter les risques d'incendie ou d'électrocution, ne démontez aucun dispositif électronique de l'équipement de paintball.
- Le traitement et l'élimination de la batterie utilisée pour fournir l'énergie nécessaire à ce produit doivent être réglementés dans votre région.
- Veuillez respecter tous les règlements locaux ou gouvernementaux concernant le traitement et l'élimination des batteries.
- Faites preuve de bons sens et amusez-vous.

Toute modification non autorisée de l'unité annule votre garantie. L'unité ne contient aucune pièce réparable par l'utilisateur. L'utilisation, avec ce produit, de composants qui ne sont pas autorisés par le fabricant peut provoquer un incendie ou une électrocution.

DANS AUCUN CAS LE VENDEUR N'EST RESPONSABLE DE DOMMAGES DIRECTS, ACCIDENTELS OU CONSÉCUTIFS D'AUCUNE NATURE OU DE PERTES OU FRAIS ISSUS DE TOUT PRODUIT DEFECTUEUX OU DE L'UTILISATION DE TOUT PRODUIT.

AVERTISSEMENT : Ce produit contient une ou plusieurs substances chimiques connues dans l'État de Californie pour causer des cancers et des maladies congénitales ou d'autres troubles de la reproduction. *Lavez vos mains après toute manipulation.*



### Warranty/Repairs

### Garantie/Réparations

### Garantie/Réparations

Phone: U.S.: 1.800.220.3222 • Canada: 866-685-0030  
Website: [www.paintballsolutions.com](http://www.paintballsolutions.com)  
Email: [tech@paintballsolutions.com](mailto:tech@paintballsolutions.com)

Empire Paintball / US  
11723 Lime Klin Road  
Neosho, MO 64850

Empire Paintball Canada  
11723 Lime Klin Road  
Neosho, MO 64850

#### EMPIREPAINTBALL.COM

Empire Paintball is a brand of KEE Action Sports, LLC. All rights reserved. 2012©KEE Action Sports, LLC.

#### EMPIREPAINTBALL.COM

Le Paintball d'empire est une marque des sports d'action de KEE, LLC. Tous droits réservés. sports de l'action 2012©KEE, LLC.

#### EMPIREPAINTBALL.COM

El Paintball del imperio es una marca de fábrica de los deportes de la acción de KEE, LLC. Todos los derechos reservados. deportes de la acción 2012©KEE, LLC.

#### Patent Information

See [www.paintballsolutions.com/patents](http://www.paintballsolutions.com/patents) © 2011-2012 KEE Action Sports. All rights reserved. This KEE Action Sports product is protected by one or more United States and International patents. KEE Action Sports Trademarks, Designs and Copyrights are protected by one or more United States patents and International Law. For more information contact KEE Action Sports at [info@keeamotionsports.com](mailto:info@keeamotionsports.com)

#### Brevet(s):

Consultez [www.paintballsolutions.com/patents](http://www.paintballsolutions.com/patents) © 2011-2012 KEE Action Sports. Tous droits réservés. Ce produit KEE Action Sports est protégé par un ou plusieurs brevets aux États Unis. Les marques déposées, designs et droits d'auteur KEE Action Sports sont protégés par un ou plusieurs lois américaines ou internationales. Pour plus de renseignements, contactez KEE Action Sports sur [info@keeamotionsports.com](mailto:info@keeamotionsports.com)

#### Información sobre Patentes

Ver [www.paintballsolutions.com/patents](http://www.paintballsolutions.com/patents) © 2011-2012 KEE Action Sports. Todos los derechos reservados. Este producto de KEE Action Sports está protegido por uno o más patentes de los Estados Unidos de América e Internacionales. Las Marcas Registradas, Diseños y Derechos de Propiedad son protegidos por uno o más patentes de los Estados Unidos de América y el Derecho Internacional. Para mayor información contacte a KEE Action Sports al correo electrónico [info@keeamotionsports.com](mailto:info@keeamotionsports.com)



[EMPIREPAINTBALL.COM](http://EMPIREPAINTBALL.COM)  
11723 Lime Kiln Road, Neosho, MO 64850

Empire is a brand of KEE Action Sports, LLC.  
Empire est une marque de KEE Action Sports, LLC.  
Empire es una marca de fábrica de KEE Action Sports, LLC.