



Návod pro AK 20 – automat kulíkový



1. Bezpečnostní pravidla

- Se značkovačem VŽDY zacházejte tak, jako by byl nabitý a připravený vystřelit.
- Značkovač není hračka! Nedbalé používání může způsobit vážné zranění, nebo i smrt.
- Nikdy se nedívejte do hlavně značkovače.
- Značkovač mějte vždy zajištěný až do začátku hry. Zajištěním se myslí páka režimu střelby v poloze 1 – „SAFE“ a nasazený návlek na hlavni.
- Nedotýkejte se spouště, dokud nebudete střílet.
- Při střelbě pozor. Značkovač má zpětná ráz!
- Nikdy nemiřte na nic, na co nehodláte vystřelit.
- Nikdy nestřílejte na zvířata!
- Nikdy nestřílejte na křehké věci (např. Okna atd.)
- Před rozebráním značkovače z něj nejdříve sundejte vzduchový systém a vyndejte z něj všechny kulíčky - zásobník.
- Značkovač skladuje vždy vybitý (bez kulíček) a bez nasazené vzduchové lahve.
- Používejte pouze kulíčky určené pro spodní podávání.
- Vždy dodržujte bezpečnostní pravidla pro manipulaci, používání a skladování vzduchových systémů.
- Značkovač nikdy nepoužívat s CO2.
- Na tento značkovač se musí používat pouze výstupní tlak regulátoru vzduchové systému mezi 800 až max. 900 PSI.
- Každá osoba v dostřelu značkovače musí mít nasazenou paintballovou masku chránící oči, uši a obličej.
- Před každou hrou změřte ústovou rychlost značkovače. Rychlost značkovače NIKDY nenastavujte na hodnotu vyšší než 300 stop za vteřinu (91,44 metrů za minutu)
- Prodej je regulován pouze pro osoby straší 18let.

Před použitím si důkladně přečtěte návod na použití a ujistěte se, že všemu rozumíte!

Pokud Vám není něco jasné, ihned kontaktujte odbornou pomoc či prodejce/výrobce.

Opravy: Nezkoušejte opravovat značkovač sami, vždy vyhledejte odborný servis. Zbraň, která nefunguje správně je nebezpečná!

Na tento výrobek je stanovena záruční doba **24 měsíců** ode dne prodeje. Pokud je výrobek používán pro komerční využití (paintballové hřiště a půjčovny), tak se záruční doba snižuje na 6 měsíců. Na těsnící válec a podavač projektilů je poskytována záruční doba 6 měsíců. Záruka se vztahuje na výrobní vady, či vady materiálu.

Záruka se nevztahuje na závady způsobené:

- Mechanické poškození
- Dopravou
- Neodvratnou událostí (živelnou pohromou), působením vody
- Zásahem nepovolané osoby (včetně uživatele)
- Jinými neodbornými zásahy
- Špatným nastavením od uživatele, nevhodnou nebo nedostatečnou údržbou
- Použitím nevhodných prostředků pro údržbu (oleje, lubrikanty)
- Opatřením spotřebního materiálu (náplně, pružinku, těsnění)

Všechny záruční práce jsou uplatňovány přímo u výrobce nebo jím prověřených společností.

2. Specifikace značkovače

Kalibr68.....
Závit hlavněbez závitu – na zajišťovací čep...
Délka základní hlavně400mm.....
Módy střelby zamčeno, full auto, semi střelba.....
Pohonný systémHPA vzduchový systém.....
Materiálkov, dřevo, plast.....

3. Sestavení značkovače

***Před použitím si pozorně přečtěte návod a ujistěte se, že je Vám vše srozumitelné.
Dodržujte všechny pravidla.***

Návlek na hlavěň

Nasadte návlek na hlavěň a zajistěte jej stáhnutím jeho šňůry, kterou provlékneme kroužkem a konec šňůrky zatáhneme a zajistíme za přední mířidlo nebo za zásobník.

Pojistka – páka režimu střelby (15)

Pojistku značkovače naleznete na těle nad spouští,

- Pokud je páka režimu střelby nastavena v poloze 1 („SAFE“-zamčeno) značkovač je zajištěn a nelze vystřelit.
- Jakmile je páka režimu střelby nastavena v poloze 2 („FULL AUTO – automat) značkovač je připraven ke střelbě.
- Pokud je páka režimu střelby nastavena v poloze 3 („SEMI“-jednotlivé střely), značkovač je připraven ke střelbě.

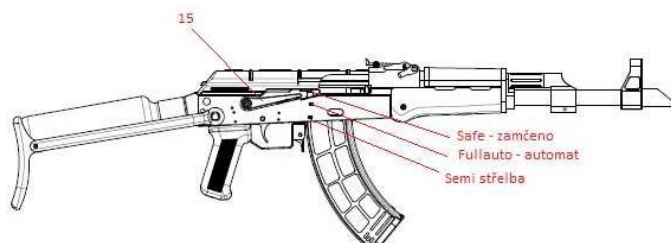

15 - páka režimu střelby a její pozice

V návodu se víckrát setkáte s výrazem „ZAJISTĚTE ZNAČKOVAČ“. Tímto výrazem se myslí nejen posunutí páky režimu střelby do pozice 1 „SAFE - zamčeno“, ale také nasazení bezpečnostního návleku na hlaveň!!

Instalace hlavně

- Zajistěte značkovač, ujistěte se, že není pod tlakem a že v něm nejsou kuličky.
- Namiřte značkovač bezpečným směrem a nasadte hlaveň do značkovače, dokud nenarazíte vzadu a zajistěte ji čepem hlavně (57).
- Nasadte na hlaveň bezpečnostní návlek.



57- Čep hlavně

Instalace vzduchového systému

Pro pohon značkovače se používá vysokotlaký vzduchový systém (800 až max. 900 PSI výstupní tlak regulátoru).

- Nikdy nepoužívat CO2 systémy.
- Před instalací pohonného systému se ujistěte, že všichni v dostřelu značkovače mají nasazenou paintballovou masku.
- Zkontrolujte, zda není malý (21) a velký (20) čep zadního dílu špatně docvaknutý. Případně je zacvakněte správně do těla (1).
- Ujistěte se, že ve značkovači nejsou kuličky.
- Zajistěte značkovač a nasadte na hlaveň bezpečnostní návlek.
- Namiřte značkovač bezpečným směrem a zašroubujte pohonný systém do zadního dílu (3) značkovače.

- Točte pohonný systém ve směru hodinových ručiček a plně ho zašroubujte do zadního dílu (3).
- Sklopnou pažbu – opěrku (16) nyní můžeme sklopit tak, že zamáčkneme čep pažby a tím uvolníme celou opěrku, kterou sklopíme k lahvi, a tam se zajistí. Podkovku pažby narovnáme.
- Nyní je značkovač pod tlakem a připraven na střelbu.

VAROVÁNÍ

- Vzduchové systémy mohou způsobit vážná zranění, nebo i smrt, pokud nejsou používány správně. Používejte pouze systémy s platným atestem.
- Nikdy nerozebírejte a nijak neupravujte vzduchový systém, pokud nejste osoba k tomu kvalifikovaná.
- Do plnicího pinu na vzduchovém systému nikdy nelijte žádný olej, ani do něj neaplikujte vazelínu.
- Při manipulaci, používání a skladování pohonného systému vždy dodržujte příslušná bezpečnostní pravidla.
- Výše uvedené varování, které byste nedodrželi, by mohlo zničit vnitřní díly značkovače.



Nabití a vložení zásobníku do značkovače

- Nabíjení zásobníku začíná zmáčknutím a držením odjišťující kostičky (73), v tu dobu se roztáhne pravá svorka (71) a levá svorka (72) a směrem nahoru se posune tlačný váleček pružiny (78), který je na hlavní pružině (77). Odjišťující kostička (73) společně s levou (72) a pravou (71) svorkou jsou součástí domečku (70).
- Natahovačem zásobníku, který vložíme na tlačný váleček pružiny (78) začneme stlačovat hlavní pružinu (77) do vnitř zásobníku. Natahovač tlačíme, dokud se tlačný váleček pružiny (78) nezajistí o spodní páčku (69). Nyní můžeme natahovač vytáhnout, stále ale musíme držet zamáčknutou odjišťující kostičku (73), a to nám umožní plynulé vytažení natahovače ze zásobníku.
- V tuto chvíli je zásobník připraven na nabití projektily. Do zásobníku lze vložit 21 paintballových kuliček nebo 20 First Strike – registrovaná munice.
- Nyní je zásobník připraven k vložení do těla (1) značkovače, kde se spustí vnitřní systém.
- Zásobník se vkládá do těla (1) značkovače zespoda. V těle (1) značkovače jsou dvě odjišťující kostičky, které při vložení zásobníku odjistí odjišťující kostičku (73). To umožní otevření levé (72) i pravé (71) svorky, a horní páčku zásobníku (68), která odjistí spodní páčku zásobníku (69).
- Při odjištění spodní páčky zásobníku (69) se posune tlačný váleček pružiny (78). Ten tlačí na projektily nabité v zásobníku, a za pomoci hlavní pružiny (77), která se roztahuje, a tak posouvá projektily ze zásobníku do značkovače. Ve chvíli kdy se vyprázdní nabitý zásobník, se tlačný váleček pružiny (78) zastaví o horní díl (67) zásobníku, který zadržuje tlačný váleček pružiny (78) i hlavní pružinu (77) uvnitř zásobníku.
- Při vkládání zásobníku do značkovače uchopíme zásobník a horní díl (67) vložíme do těla (1) předním zobáčkem směrem k hlavni (5), kde se zachytne a půlkruhovým pohybem zajistíme zadní zobáček za záchyť zásobníku (18).

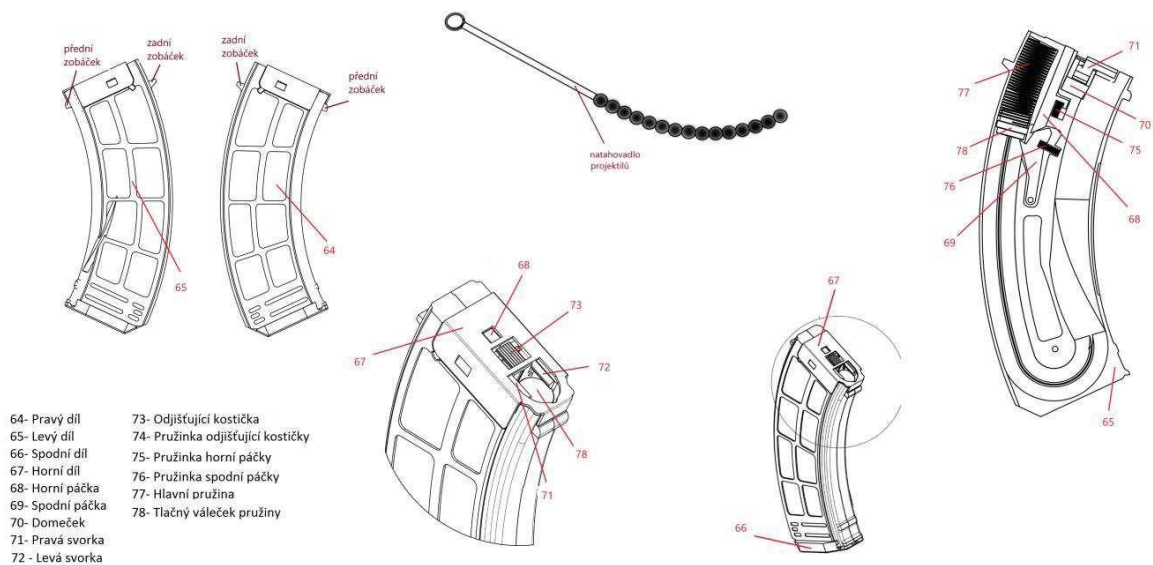

4. Střelba ze značkovače

Před tím, než začnete střílet ze značkovače, nechte značkovač zajištěný a na hlavní mějte nasazený bezpečnostní návlek. Ujistěte se, že všichni účastníci hry v dostřelu mají nasazenou paintballovou masku.

- Sestavte značkovač dle návodu výše.
- Připojte vzduchový systém (lahev) a vložte plně nabitý zásobník.
- Sundejte z hlavní bezpečnostní návlek a páku režimu střelby (15) dejte na polohu 2 („FULL AUTO“) nebo na polohu 3 („SEMI“).
- Natahovací páku z pozice 1 (uprostřed) přetáhneme dozadu na polohu 2 (vzadu), která není stálá, a vypustíme ji směrem dopředu, na polohu 3 (vpředu). To signalizuje, že je vnitřní systém nabitý a připraven ke střelbě.
- Namiřte na cíl a zmačkněte spoušť. V poloze 2 („FULL AUTO“) spoušť držíte stále, v poloze 3 („SEMI“ střelba) se musí po každém výstřelu dělat reset spouště (pustit a znovu zmačknout spoušť).
- Zásobník lze vyjmout z těla (1) i když není zcela vyprázdněn a vyměnit jej za plně nabitý, aniž by vypadl projektil z těla (1) značkovače či ze zásobníku.

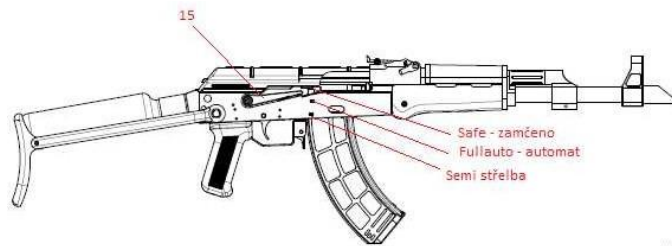

15 - páka režimu střelby a její pozice

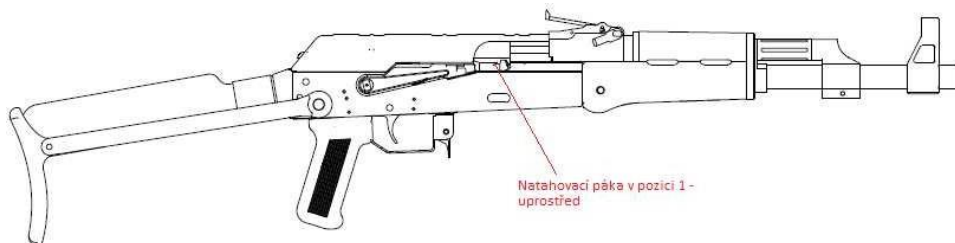

4 - Natahovací páka

5. Nastavení rychlosti

Rychlost značkovače se musí kontrolovat před každou hrou. **RYCHLOST ZNAČKOVAČE NESMÍ NIKDY PŘEKROČIT RYCHLOST 300 STOP ZA VTEŘINU (91,44 METRŮ ZA MINUTU)**

- Při kontrole a změně nastavení rychlosti si nasadte paintballovou masku a ujistěte se, že jí mají nasazenou všichni v dostřelu značkovače. **DODRŽUJTE BEZPEČNOSTNÍ PRAVIDLA!**
- Zkontrolujte rychlost kuliček po výstřelu pomocí paintballového radaru na měření rychlosti.
- Regulační červ ústové rychlosti (**60**), kterým se mění rychlost, je na levé straně těla (**1**) značkovače, pod ocelovým krytem (**14**). Ke změně rychlosti budete potřebovat přiložený plochý šroubovák.
- Pokud chcete rychlost snížit, otočte regulačním červem po směru hodinových ručiček.

- Pokud chcete rychlost vystřelené kuličky zvýšit, otočte regulačním červem proti směru hodinových ručiček.
- Po každé změně nastavení regulačního červu, 3-5x odstřelte a pak znovu zkontrolujte rychlost.

Šroub na regulaci rychlosti NIKDY zcela nevyndavejte!!! Pokud nechcete udělat údržbu vnitřního systému.

6. Vybití značkovače

- Při vybití značkovače mějte nasazenou paintballovou masku a ujistěte se, že ji mají nasazenou všichni v dostřelu.
- Ujistěte se, že je zásobník vybitý. Tím, že natahovací páku (4) přetáhneme do pozice 2 (vzadu) a pokud se zastaví na pozici 1 (uprostřed) není projektil ani v komoře ani v zásobníku.
- Vyjměte zásobník z těla značkovače. Při vyjmutí zásobníku z těla značkovače nejprve musíme zmáčknout záchyt zásobníku (18), který je vedle spouště (25). Tím dojde k vysunutí zadního zobáčku zásobníku a půlkruhovým pohybem vyjmeeme i přední zobáček zásobníku z těla (1) značkovače.
- Přepněte páku režimu střelby (15) na polohu 1 („SAFE“-zamčeno) a nasadte na hlaveň bezpečnostní návlek.
- Vyjmutím zásobníku z těla (1) značkovače dojde uvnitř zásobníku k uzavření levé (72) a pravé (71) svorky.
- Nyní nic nezajišťují a čekají na opětovné nabití zásobníku.

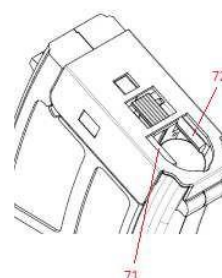

1- Tělo
18- Záchyt zásobníku
25- Spoušť
71- Pravá svorka
72- Levá svorka

Sundání pohonného systému

- Nasadíte si paintballovou masku a ujistěte se, že ji mají nasazenou všichni v dostřelu.
- Zkontrolujte, jestli máte na hlavni nasazený bezpečnostní návlek a zajištěno.
- Zmáčknutím čepu opěrky (16) ji sklopíme k tělu (1) značkovače, podkovku pažby také sklopíme.
- Pomalým točením začnete vyšroubovávat pohonný systém ze zadního dílu (3) značkovače.
- Značkovač je nyní připraven na běžnou údržbu, uschování či transport.



7. Mazání a údržba značkovače i zásobníku

POZOR: před jakoukoliv údržbou se nejdříve ujistěte, že ve značkovači nezůstali žádné kuličky a že jste ze značkovače sundali pohonný systém.

Z venku tělo značkovače očistěte pomocí vlhčeného kusu látky. Po očištění značkovač osušte, nenechávejte ho vlhký. Pak můžete přejít k promazání značkovače. K namazání značkovače používejte pouze přiložené mazivo.

Čistění hlavně a komory

Špinavá hlaveň a komora může snižovat přesnost značkovače a způsobovat další problémy.

- Při rozebrání značkovače musíme nejprve odpojit vzduchový systém / vyšroubovat lahev. Poté odjistíme hlaveň (5) zatlačením čepu hlavně (57), který nám umožní vysunutí hlavně (5) z těla značkovače. Zamáčknutím držáku krytu (53) odjistíme ocelový kryt (14). Natahovací páku (4) společně s vodící tyčí (55) a táhlem (56) vyndáme z těla (1) značkovače.
- Rukou nadzvedneme pojistku podavače projektilů (34) a inbusem posuneme podavač projektilů (35) přední části ven ze značkovače.
- V tuto chvíli můžeme značkovač vyčistit, od zbytků barvy, vodou a čistým hadrem.

- Po vyčištění vložíme zpět podavač projektilů (35) do těla (1) značkovače tak, aby nám otvor v podavači směřoval k horní části těla = otvor v podavači musí být přesně ve drážce na těle= kvůli uchycení táhla (56). Poté nasadíme hlaveň (5), která se zajistí čepem hlavně (57). Pak nasadíme táhlo (56), které spojuje podavač projektilů (35) a natahovací válec (46), vodící tyč (55) s natahovací pákou (4) a ocelový kryt (14) a zacvakneme za držák krytu (53). Nyní je značkovač vyčištěn a můžeme připojit vzduchový systém a pokračovat ve střelbě.
- Hlaveň a komoru vyčistíte pomocí suchého kusu látky nebo protahovadlem.

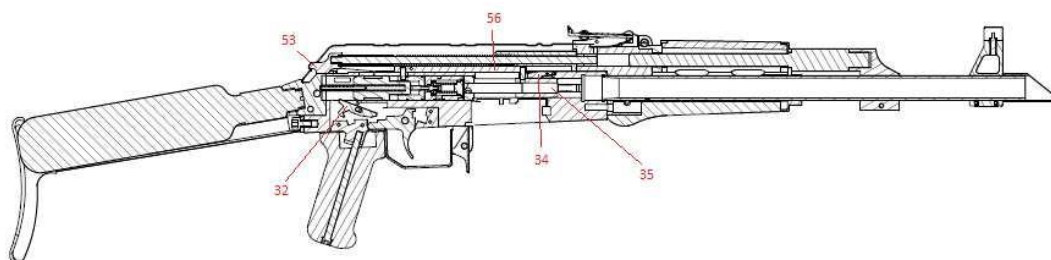

- 1- Tělo
- 4- Natahovací páka
- 5- Hlaveň
- 14- Ocelový kryt
- 25- Spoušť
- 32- Záchyt klaviva
- 34- Pojistka podavače projektilů
- 35- Podavač projektilů
- 53- Držák krytu
- 56- Táhlo
- 57- Čep hlavně



Čištění vnitřního systému

Po vyčištění přední části značkovače, popis viz výše, přejdeme na čištění vnitřního systému od zadní části značkovače.

- Při rozebrání značkovače musíme nejprve odpojit vzduchový systém / vyšroubovat lahev a vyjmout hlaveň (5) a podavače projektilů (35), popis viz výše. Z horní části sundáme ocelový kryt (14), který odjistíme držákem krytu (53). Natahovací páku (4) společně s vodící tyčí (55) a táhlo (56) vyjme ven.
- Pro uvolnění malého (21) a velkého (20) čepu zadního dílu musíme zatlačit na zadní díl (3) a zmáčknutím čepů je můžete vyjmout ze zadního dílu (3) značkovače. Tak uvolníme zadní (3) díl z těla (1) značkovače. Uvolní se nám kladivový čep pružinky (49) s kladivovou pružinkou (48), kterou vyjme z těla (1) značkovače. Poté úzkým předmětem vysuneme ze zadní části kladivo (47) a natahovací válec (46).
- Ventil (38) s jehlou (39) uvnitř, uvolníme zajišťujícím červem ventilu (59), který je pod ocelovým krytem (14) v horní části těla (1) značkovače, vedle regulačního červu ústové rychlosti (60).
- Vyšroubováním zajišťujícího červu ventilu (59) a regulačního červu ústové rychlosti (60) umožníme posunutí ventilu (38) společně se spojovací trubičkou (36) z těla (1) značkovače. Ventil (38) se spojovací trubičkou (36) vysuneme z těla (1) tak, že

vezmeme například čistidlem hlavně = kocour= a zatlačením je vysuneme přední části do zadní části těla (1) a ven.

- V tuto chvíli můžeme vyčistit vnitřek těla značkovače od prachu, nečistot a promazat přidaným mazivem.

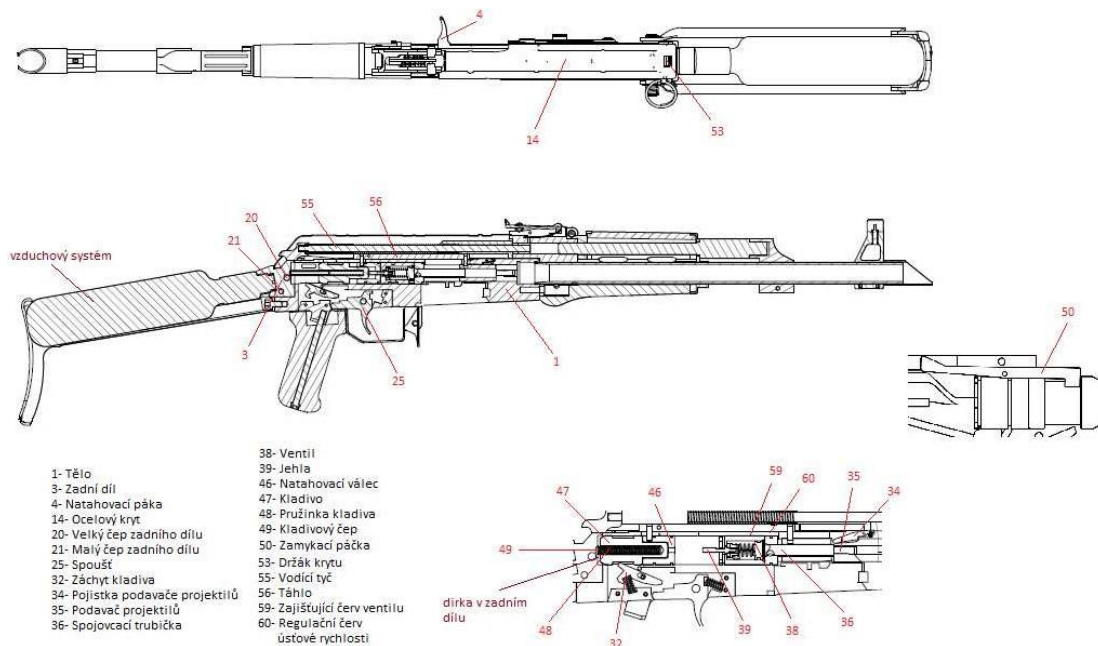

Zpětné složení značkovače

Po vyčištění přední i zadní části značkovače, popis viz výše, přejdeme na složení značkovače zpět do původního stavu. Vždy postupujeme zpětně, než začíná rozborka značkovače. Složení značkovače z přední části je popsán výše.

- Při skládání do původního stavu musíme zajistit záchyt kladiva (32) do těla (1). Páku režimu střelby (15) přepneme do polohy 2 („FULL AUTO“) a zmáčkneme spoušť (25). Tím se nám záchyt kladiva (32) zajistí v těle (1) a umožní nám plynulé složení dílů vnitřního systému. Spoušť (25) držíme po celou dobu skládání značkovače.
- Nejprve ze zadu do těla (1) značkovače vložíme podavač projektilů (35) otvorem směrem k horní části =otvor v podavači musí být přesně ve drážce na těle=.
- Před vložením spojovací trubičky (36) musíme zamáčknout zamykací páčku (50) do těla (1) a po celou dobu skládání ji držíme. Pak vložíme spojovací trubičku (36) = otvorem se spojovací trubičky směrem k pravému hornímu rohu těla značkovače=, kterou zajistíme regulačním červem ústové rychlosti (60), aby se nám neposouvala. Poté ventil (38) s jehlou (39). Ventil (38) do těla (1) musíme vložit otvorem ve ventilu

k pravému hornímu rohu těla značkovače opatrně, aby se nám nepoškodil či neposunul o-kroužek. Poté zajistíme zajišťujícím červem ventilu (59).

- Po vložení a zajištění ventilu (38) vsuneme do těla (1) značkovače natahovací válec (46) otvorem k horní části= musíte si dát pozor, aby se Vám válec nepřetočil, otvor slouží k zachycení táhla= a jako poslední vložíme kladivo (47). Nyní vyjměte drátek z otvoru v těle (1), tím odjistíte záchyt kladiva (32).
- Do otvoru v zadní části kladiva (47) vložíme pružinku (48) společně s čepem pružinky (49), který umístíme do otvoru v zadním díle (3) značkovače.
- Zadní díl (3) přitlačíme a zasuneme do otvorů v zadní části těla (1) kde jej zajistíme malým (21) a velkým (20) čepem zadního dílu.
- V tuto chvíli nasadíme táhlo (56) do otvoru v natahovacím válci (46) a v podavači projektilů (35) a potom vodící tyč (55), spojenou s natahovací pákou (4), kterou zajistíme za držák krytu (53) a nasadíme ocelový kryt (14).
- Nyní je značkovač složen a připraven na připojení vzduchového systému a další manipulaci.

Pokud by se Vám stalo, že při našroubování vzduchového systému uslyšíte únik vzduchu, povolíte zajišťovací červ ventilu (59) o čtvrt otáčky přiloženým ibusem. Tím docílíte utěsnění o-kroužku na ventilu (38) a opět utáhnete zajišťovací červ ventilu (59).

Nabíjení zásobníku

Návod pro správné nabíjení zásobníku je popsán výše.

Čištění zásobníku

- A. Vyčistěte nejdříve vnějšek zásobníku jemným, ve vodě namočeným hadříkem, nepoužívejte žádné chemikálie.
- B. Ujistěte se, že hlavní pružina (77) není natažená.
- C. Zásobník má odnímatelný horní (67) i spodní (66) díl.
- D. Zbytek zásobníku můžete také rozebrat, ale řiďte se pokyny níže.
- E. Pro složení zásobníku postupujte pozpátku podle manuálu níže.

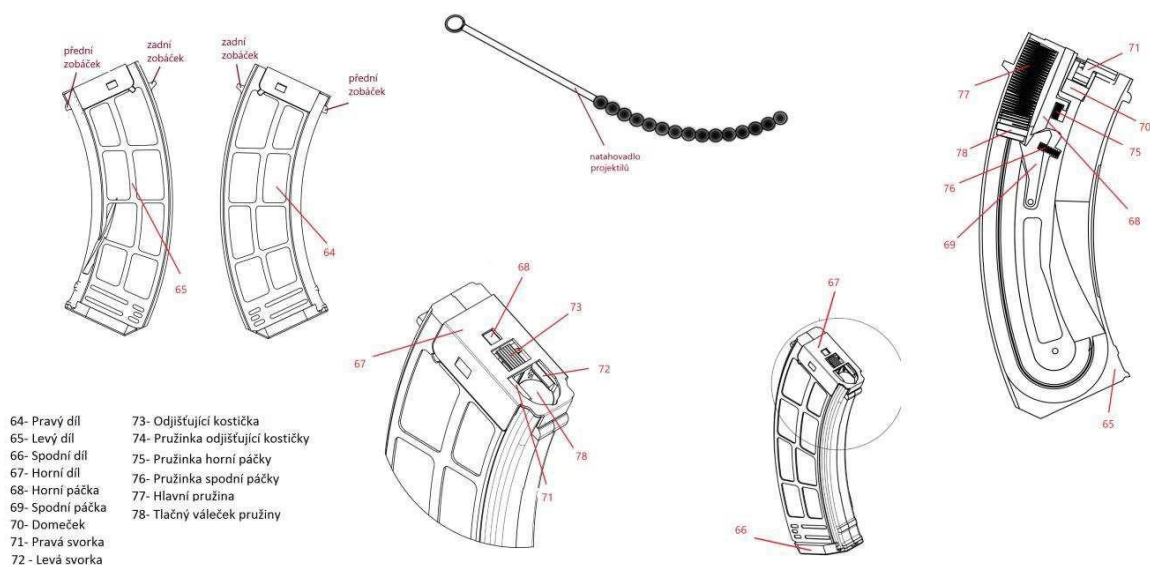

Rozborka zásobníku

- Před rozebráním zásobníku musíme mít odjištěnou hlavní pružinu (**77**). Rozebrání zásobníku začneme od shora.
- Horní díl zásobníku (**66**) z levé i pravé strany nadzvedneme přiloženým šroubovákem, aby se odjistil ze zobáčků, které jsou na pravém (**64**) a levém (**65**) dílu zásobníku. Horní díl (**64**) sundáme, zamáčkneme a držíme odjišťující kostičku (**73**). Tím si odjistíme tlačný váleček pružiny (**78**) s hlavní pružinou (**77**), která nám vyjede ven ze zásobníku, a vyndáme ji celou ven.
- Pokud by hlavní pružina (**77**) zůstala zachycena v těle zásobníku, je třeba ještě zamáčknout horní páčku (**68**), která uvolní zachycenou pružinu.
- Poté vyndáme spodní díl (**66**) zásobníku vysunutím směrem dopředu. Což nám umožní od sebe oddělit pravý (**64**) a levý (**65**) díl zásobníku. Pro oddělení pravého (**64**) a levého (**65**) dílu musíme postupovat opatrně, abychom neztratily pružinky. Vyjmeme spodní páčku (**69**) společně s pružinkou spodní páčky (**76**). Stejně vyjmeme horní páčku (**68**) s pružinkou horní páčky (**75**). Nyní vyndáme domeček (**70**) z těla zásobníku, který lze rozebrat vyndáním dvou malých pinů (na levé a pravé straně) a tím se domeček rozloží na pravou (**71**) a levou (**72**) svorku a její pružinky. V tuto chvíli máme zásobník rozebraný a připravený na běžnou údržbu či odstranění nečistot jako např. zbytky barvy z projektilů.
- Složení zásobníku začíná domečkem (**70**), kde do spodní části vložíme pružinky s pravou (**71**) a levou (**72**) svorkou a zajistíme celý domeček (**70**) malými piny. Složení domeček (**70**) nejprve vyzkoušíme, zda při zmáčknutí odjišťující kostičky (**73**) pravá (**71**) a levá (**72**) svorka, pracují správně a domeček (**70**) opět vložíme do pravého (**64**) dílu zásobníku. Poté vložíme horní páčku (**68**) s pružinkou horní páčky (**75**) a pružinku spodní páčky (**76**) se spodní páčkou (**69**).

- F. Levý díl (65) zásobníku přiložíme k pravému (64) dílu, ve kterém jsou složeny ostatní díly zásobníku. Mírným tlakem levý (65) a pravý (64) díl zacvakneme do sebe a pak je zajistíme spodním dílem (66), který vsuneme a zacvakneme.
- G. Opět musíme zamáčknout a držet odjišťující kostičku (73), abychom mohli vsunout hlavní pružinu (77) s tlačným válečkem pružiny (78) dovnitř zásobníku. Tlačný váleček pružiny (78) se zajistí o levou (72) a pravou (71) svorku.
- H. Nyní nasadíme horní díl (67), který docvaknutím zajistí celý zásobník. V tuto chvíli máme složený a připravený zásobník.

Promazání zásobníku

Zásobník nepromazáváme, jen vyčtřeme nebo vyfoukáme od prachu. Jediné co můžeme promazávat je domeček (70). Pokud by se nám zasekla levá (72) a pravá (71) svorka, můžeme jej promazat přidaným mazáním.

8. Závady značkovače a jejich odstranění

Závady i jejich odstranění opět simulují pravou zbraň. Pokud dojde munice v pravé zbrani, zajistí se vnitřní systém a nelze zmáčknout spoušť. Po vložení nabitého zásobníku, se natahovací páka (4) natáhne a pokračujeme ve střelbě.

Pokud se natahovací páka (4) nedostane až dopředu, musíte páku manuálně dorazit a tím podá municí do komory a vy můžete zmáčknout spoušť.

Totéž dělá náš systém.

- **Závada č. 1:**
Pokud máme vložený nabitý zásobník do značkovače, odjištěnou páku režimu střelby (15) a vypustíme natahovací páku (4) z pozice 2 – vzadu a přesto se nám zasekne v pozici 1 – uprostřed, mohlo dojít buď k nepodání projektilu do komory, jelikož nestihl zásobník podat projektil do podavače projektilů (35) a tím odjistit pojistku podavače projektilů (34).
Odstranění závady č. 1: Tato závada by se měla odstranit znovu natažením natahovací páky (4) na pozici 2 – vzadu a vypustit na pozici 3 – vpředu.
- **Závada č. 2:**
Jestliže nám natahovací páka (4) nedojede na pozici 3 – vpředu, jako je popsáno v **Závadě č. 1**, mohla by závada být v zásobníku. Po vyjmutí zásobníku z těla (1) značkovače zkontrolujeme, zda není vadná munice a některý z projektilů není poškozen a tím brání posunutí k podavači projektilů (35).
Odstranění závady č. 2: Tuto závadu odstraníme vyjmutím zásobníku z těla a vadné

munice za zásobníku. Zamáčknutím odjišťující kostičky (10) zásobníku odebereme zbylou municí a zásobník i municí očistíme nebo použijeme další zásobník během střelby. Rozebrání a čištění zásobníku, popis výše.

Vadná munice: velmi křehké paitnballové kuličky, naštípnutá strana First Strike.

- Závada č. 3:

Pokud by se nám stalo, že vystřelíme ale z hlavně (5) nevyjde munice, ale jen vystříkne barva, mohlo dojít k prasknutí projektilu v těle (1) značkovače.

Odstranění závady č. 3: Musíme tuto závadu odstranit vyjmutím zásobníku z těla (1) značkovače a vyčistit značkovač, popis výše.

- Závada č. 4:

Při nedojetí natahovací páky (4) až do pozice 3 – vpředu, se nám mohlo stát, že jsme o natahovací páku (4) mohli někde zavazit a proto se dostala až do pozice 3 - vpředu.

Odstranění závady č. 4: Tuto závadu odstraníme buď znovu natažením natahovací páky (4) nebo stačí natahovací páku (4) jen dorazit do pozice 3 - vpředu.

- Závada č. 5:

Při zadržení či zachycení natahovací páky (4) o nějaký předmět či větev (při hře), natahovací páka (4) jen poskočí, ale nedostane se na pozici 2 – dozadu, kde by natáhla celý systém znovu, a projektil by se mohl posunout do komory. Tudíž nelze zmáčknout ani spoušť (25) ani vystřelit.

Odstranění závady č. 5: Při nedojetí natahovací páky (4) na pozici 2 – dozadu se nenabije další projektil do komory. Musíme tedy vzít natahovací páku (4) a znova ji natáhnout do pozice 2 a vypustit ji na pozici 3 – vpředu. Tím dojde k posunutí projektilu do komory a můžeme začít střílet.

- Závada č. 6:

Pokud by se vám stalo, že slyšíte unikat vzduch po zpětném složení značkovače po rozborce a vyčištění vnitřního systému může se stát, že těsnění ventilu správně netěsní.

Odstranění závady č. 6: Tuto závadu odstraníme povolením zajišťovacího červu ventilu (59) o čtvrt otáčky přiloženým imbusem. To nám zajistí utěsnění ventilu a vzduch přestane ucházet a zajišťovací červ ventilu (59) utáhneme zpět.