



VANQUISH

EMPIRE MARKER SYSTEM

www.empirepaintball.com

⚠ AVERTISSEMENT!

Ceci n'est pas un jouet. Une mauvaise utilisation peut causer des blessures graves ou la mort. Les utilisateurs et personnes se trouvant à portée de tir doivent porter des lunettes de protection spécialement conçues pour le paintball. Les personnes qui achètent cet article devraient être âgées de 18 ans au moins. Les personnes âgées de moins de 18 ans doivent être sous la supervision d'adultes. **LIRE CE MANUEL AVANT L'EMPLOI.**

⚠ AVERTISSEMENT! LES ARMES DE PAINTBALL ET LES ACCESSOIRES DES ARMES DE PAINTBALL NE SONT PAS DES JOUETS

- Une manipulation sans précaution ou une mauvaise utilisation peut provoquer des lésions ou la mort!
- La protection oculaire conçue pour le paintball doit être portée par l'utilisateur et par toutes les personnes qui se trouvent à distance de tir.
- Ce produit n'est pas en vente pour les moins de 18 ans.
- Il faut avoir 18 ans ou plus pour manipuler ou utiliser une arme de paintball et les accessoires des armes de paintball sans contrôle parental ou la supervision d'un adulte.
- Lisez et comprenez toutes les précautions, avertissements et manuels d'utilisation avant d'utiliser toute arme de paintball ou tout accessoire d'arme de paintball.
- Ne visez pas les yeux ou la tête de personnes ou d'animaux avec l'arme de paintball.
- Les armes de paintball doivent être utilisées avec des billes de peinture.
- Pour éviter les risques d'incendie ou d'électrocution, n'exposez pas les unités à la pluie ou à l'humidité.
- Pour éviter les risques d'incendie ou d'électrocution, ne plongez pas les unités dans des liquides.
- Pour éviter les risques d'incendie ou d'électrocution, ne démontez aucun dispositif électronique de l'équipement de paintball.
- Le traitement et l'élimination de la batterie utilisée pour fournir l'énergie nécessaire à ce produit doivent être réglementés dans votre région.
- Veuillez respecter tous les règlements locaux ou gouvernementaux concernant le traitement et l'élimination des batteries.
- Faites preuve de bon sens et amusez-vous.

Toute modification non autorisée de l'unité annule votre garantie. L'unité ne contient aucune pièce réparable par l'utilisateur. L'utilisation, avec ce produit, de composants qui ne sont pas autorisés par le fabricant peut provoquer un incendie ou une électrocution.

DANS AUCUN CAS LE VENDEUR N'EST RESPONSABLE DE DOMMAGES DIRECTS, ACCIDENTELS OU CONSÉQUENTS D'AUCUNE NATURE OU DE PERTES OU FRAIS ISSUS DE TOUT PRODUIT DÉFECTUEUX OU DE L'UTILISATION DE TOUT PRODUIT.

AVERTISSEMENT : Ce produit contient des substances chimiques dont l'État de Californie reconnaît qu'elles peuvent provoquer des cancers et/ou des malformations congénitales ou d'autres effets néfastes sur la reproduction. Lavez vos mains après toute manipulation. Il faut être âgé de 18 ans au moins pour acheter ce produit. Le produit pourrait être confondu avec une arme à feu par les effectifs de la police ou autres agents de la loi. Altérer la couleur du produit ou le brandir en public peut être considéré comme un délit.

Règles pour la manipulation sécuritaire du marqueur

IMPORTANT : Ne jamais transporter votre Vanquish Empire en dehors de son étui lorsque vous n'êtes pas sur le terrain de jeu. Les agents de la sécurité publique non appliqués au paintball peuvent ne pas être en mesure de faire la distinction entre un marqueur de paintball et une arme à feu. Pour votre propre sécurité et ceux de la zone, et pour protéger l'image du sport, gardez toujours votre Vanquish Empire dans son étui ou un conteneur approprié.

La sécurité et la manipulation de marqueurs sont un des aspects les plus importants du sport de paintball. Veuillez suivre chacune des étapes suivantes avec un marqueur déchargé avant d'utiliser votre marqueur avec une source d'air et des billes de peinture. Veuillez lire ce manuel en entier avant de charger ou d'installer un cylindre d'air, ou d'essayer d'utiliser le marqueur.

LIRE LE MANUEL D'UTILISATION AVANT DE COMMENCER

- Ceci n'est pas un jouet, à utiliser avec précaution.
- Traiter chaque marqueur comme s'il était chargé.
- Ne jamais regarder dans le canon d'un marqueur de paintball.

- Garder votre doigt loin de la détente jusqu'au moment de tirer.
- Ne jamais pointer le marqueur vers quelque chose que vous ne voulez pas viser, notamment des objets fragiles comme les fenêtres
- Maintenir le marqueur éteint jusqu'au moment de tirer.
- Garder le dispositif de blocage du canon dans / sur le canon du marqueur en dehors des séances de tir.
- Toujours enlever les billes et la source d'air avant le démontage.
- Après avoir retiré la source d'air, diriger le marqueur dans une direction sécuritaire et le décharger jusqu'à ce qu'il soit bien vide.
- Stocker le marqueur déchargé et vidé dans un endroit sûr.
- Respecter les avertissements figurant sur la source d'air pour la manutention et le stockage.
- Toute personne à portée de tir doit porter des protections pour les yeux, le visage et les oreilles, conçues spécialement pour le paintball et répondant à la norme ASTM F1776.
- Toujours mesurer la vitesse de votre marqueur avant de jouer au paintball et ne jamais tirer à des vitesses supérieures à 300 pieds par seconde (91,44 mètres).
- Ne pas oublier que le dispositif de sécurité final est vous, l'utilisateur.

Pour obtenir des manuels dans d'autres langues et les détails de la garantie, rendez-vous sur: paintballsolutions.com





TABLE OF CONTENTS

INTRODUCTION.....	3
RÈGLES POUR LA MANIPULATION SÉCURITAIRE DU MARQUEUR.....	4
CONFIGURATION RAPIDE.....	5
Barillet Empire Super Freak.....	5
Allumer / Éteindre le Vanquish.....	6
Installation du réservoir.....	6
Installation d'un chargeur et des billes.....	7
Tirer avec le Vanquish Empire.....	7
CONFIGURATION ET RÉGLAGE du Vanquish.....	7
Remplacement de la batterie et indicateur de vie.....	7
Réglage de la pression et de la vitesse.....	8
Réglage de la gâchette.....	8
Comment Installer Le Vanquish Pour Les Températures Froides	9
FONCTIONS DE LA CARTE ÉLECTRONIQUE.....	10
Mode Live.....	10
Menu Principal.....	11
Menu de Configuration.....	11
Menu Systeme.....	13
Verrouillage Tournoi.....	16
VANQUISH MENU TREE.....	17
LOGICIEL PC Vanquish.....	19
Installation du logiciel.....	19
Utilisation du logiciel Outil Vanquish USB.....	20
Logiciel d'édition d'écran de démarrage Vanquish.....	22
Dépannage du logiciel PC Vanquish.....	22

ENTRETIEN GÉNÉRAL.....	23
Nettoyage extérieur.....	23
Canon.....	23
Assemblage du moteur de tir.....	23
Entretien du moteur de tir.....	24
Nettoyage des yeux / détentes de bille.....	25
Entretien de la gâchette.....	26
Régulateur.....	26
SÉPARER LE CORPS.....	26
TROUBLESHOOTING GUIDE.....	27
PART DESCRIPTION DIAGRAMS.....	30
WARRANTY INFO.....	33



INTRODUCTION

Empire Paintball a créé le meilleur des marqueurs de la glorieuse histoire des produits Empire. Vanquish est le summum des marqueurs au design intelligent, intégrant les technologies de pointe au sein d'une plate-forme de marqueur commune.

Caractéristiques

- Système de tir pneumatique avec régulateur de pression intégré Spool Valve
- Joystick de contrôle de navigation à 5 directions
- Ecran OLED 1 pouce super lumineux avec rapport de contraste 2000 :1, blanc sur fond noir
- Boulon "Soft-Shot" optionnel
- Capteur de pression de précision intégré pour compenser la température sur l'écran de lecture de pression. Aucun manomètre extérieur encombrant ou autre kit spécial pour tester la pression n'est nécessaire
- Double système de capteur de siège de l'oeil
- Commutateur à faible force de déclenchement avec déclencheur à double roulement avec 4 positions de réglage
- Ressort en caoutchouc à bout assistée Bolt est mou sur la peinture
- Informations par signal sonore 2.7KHz
- Microcontrôleur flash Nano Watt XLP intégré pouvant effectuer jusqu'à 16 MIPS (millions d'informations par seconde) permettant une synchronisation de haute précision tout en conservant une faible consommation de votre batterie
- Clé hexagonale unique pour tous les besoins d'entretien
- Vis à serrage rapide
- Système d'arrivée d'air intégré dans la poignée
- Feeder réglable ambidextre
- Système On/Off ASA avec régulateur

Caractéristiques du logiciel

- Le dispositif « Slick Assistant » système de surveillance de lubrification vous avertit lorsque vous avez besoin de lubrifier votre marqueur
- Connexion à un ordinateur par prise USB utilisable dès la sortie de boîte et sans accès spéciaux nécessaires. Mise à jour du logiciel, modification des paramètres, écrans de démarrage personnalisables avec le logiciel inclus
- Mise à jour RF pour une communication sans interruptions entre le marqueur et le chargeur
- Logiciel basé sur la gâchette donnant une sensation d'ultra-sensibilité lors du tir. Pratiquement aucun temps de latence entre le déclenchement et le temps de réponse
- Système de menu intuitif permettant la modification rapide et facile des paramètres
- 3 configurations personnalisables par l'utilisateur pour créer et modifier rapidement et facilement votre style de jeu en quelques secondes

- Mode entraînement avec retour sonore pour les utilisateurs qui souhaitent trouver leur
- vitesse de déclenchement sans avoir besoin d'air ni de billes
- Paramètres d'Anti-Bolt Stick réglables par l'utilisateur, permettant d'éviter une perte des premières billes
- Modes de tir en tournoi pour vous permettre de rester dans la légalité pendant de gros tournois
- Accélération personnalisable et modes complètement automatiques pour atteindre le maximum des performances de votre marqueur
- Compteur de tir réinitialisable
- Affichage des CDT moyennes et maximales

Spécifications

- Modèle : Empire Vanquish
- Canon : Driver XX 14 pouces porté, deux pièces en aluminium
- Calibre : .68
- Action : Électropneumatique
- Source d'air : Air comprimé ou Nitrogène (No CO2)
- Batterie : Une 9-Volt (Alcaline seulement)
- Matériau du corps : Aluminium Aerospace 6061
- Poids : 35.2 onces (998 grams)

INCLUS AVEC VOTRE EMPIRE VANQUISH:

- Kit Driver XX 5pc de canon avec alésages de commande 7,5" dans les tailles (0,682, 0,685, 0,688, 0,691)
- Boulon "Soft-Shot" optionnel
- Sac de transport en néoprène
- Clés hexagonales 3/32"- Manche conducteur, en forme de L
- Lubrifiant
- Sac baril Empire
- Autocollants Empire
- Une pile alcaline 9 Volt
- Manuel de démarrage rapide

CONFIGURATION RAPIDE

Canon Empire Driver XX

Le canon Empire Driver XX est inclus avec le marqueur Empire Vanquish. Le Driver XX est un canon en deux parties qui se compose d'une section avant (pointe), une section arrière (dosier) qui a quatre options de dimensionnement. Les dossiers de taille différente sont utilisés pour correspondre à la taille du paintball au canon et créer le système de canon le plus précis et efficace disponible.

Pour déterminer la taille de l'alésage correcte:

1. Assemblez le canon et choisissez un dossier de canon mesuré.
2. Sélectionnez 5 - 10 billes du même type que vous allez utiliser pour jouer
3. Placer une balle dans l'extrémité du canon
 - a. Inclinez le canon, si la balle roule à travers sans aucune force extérieure, passer à un alésage plus petit. Les dossiers de canon ont la taille gravée sur l'extrémité de chacun (taille 0,678, 0,683, 0,688, 0,693)
 - b. Si la balle s'adapte à peine dans le canon et vous ne pouvez pas la souffler (facilement), passer à une taille de plus gros calibre.
4. Lorsque la balle est soufflée hors du canon écoutez pour un petit bruit de pop. Si vous pouvez souffler la balle hors du canon sans souffler dur, vous devriez avoir une bonne correspondance balle à alésage.



INSTALLATION DU CANON

- Le Vanquish et le canon Driver XX fournis utilisent des fils autococker.
- Insérez l'extrémité fileté de la pointe du canon dans la section ouverte de l'arrière du cylindre.
- Assurez-vous que le Vanquish est dégazé, le chargeur enlevé, aucune bille dans le canal d'amenée ou la culasse, et le marqueur est éteint avant d'installer le canon.
- Tout en pointant le marqueur dans une direction sûre, placez l'extrémité fileté du canon dans l'ouverture avant du marqueur.
- Tournez le canon dans le sens horaire jusqu'à ce qu'il s'arrête (Ne serrez pas trop).
- Installez le dispositif de blocage du canon inclus. Ceci peut être le sac du canon ou tout autre dispositif du genre qui empêche le déversement accidentel de billes.

Allumer / Éteindre le Vanquish

- Allumer le marqueur - Appuyer et maintenir le CENTRE du pavé directionnel (le bouton / la manette noire située sous l'écran) jusqu'à ce que l'écran s'allume pour allumer le carte / le marqueur. L'écran de démarrage Splash sera affiché pendant 3 secondes. Vous êtes maintenant en mode LIVE (voir ci-dessous pour plus de détails) et le marqueur est prêt à tirer.
- Éteindre le marqueur - Appuyer et maintenir le CENTRE du pavé directionnel (D-pad) pour entrer dans le menu principal, lâcher le D-Pad, puis appuyer sur le CENTRE du D-Pad lorsque l'écran affiche OFF pour l'éteindre.
- Fonction d'arrêt automatique - Le Vanquish Empire possède également une fonction d'arrêt automatique. Si vous laissez accidentellement votre marqueur sous tension, il s'éteint automatiquement après environ 10 minutes d'inactivité.



Remarque : le délai de l'arrêt automatique et de l'affichage de l'écran de démarrage sont réglables dans le menu SYSTEM

Installation du réservoir

Le Vanquish Empire est conçu pour fonctionner avec de l'air / de l'azote comprimé. Ne pas utiliser de CO2, car cela endommagera votre marqueur. Le Vanquish Empire utilise un régulateur entièrement fonctionnel à la base de la poignée qui sert également d'ASA marche / arrêt (adaptateur de source d'air) ou de récepteur pour une source d'air comprimé au filetage standard. Si vous utilisez un système de régulation de sortie, la pression de sortie doit être de 500 à 650 psi.

AVERTISSEMENT

- Rappelez-vous que les systèmes d'air comprimé ou d'azote peuvent être extrêmement dangereux s'ils sont mal utilisés ou manipulés. Utilisez uniquement des cylindres répondant au DOT, au TC, ou aux spécifications définies régionalement.
- Ne jamais ajouter de lubrifiants ni de graisses dans l'adaptateur de remplissage de votre régulateur.
- Ne pas installer d'air comprimé ou de billes dans votre Vanquish Empire avant d'être complètement à l'aise avec votre capacité à utiliser votre empire Vanquish en toute sécurité.

AVANT DE PRESSURISER VOTRE EMPIRE VANQUISH

- S'assurer que vous et les personnes à portée de tir portent des lunettes de protection spécialement conçues pour le paintball.
- Vérifier que toutes les vis soient bien serrées et qu'aucune pièce ne soit desserrée avant d'installer votre réservoir.
- S'assurer que le système de mise à feu soit bien verrouillé en place.
- S'assurer d'avoir un bouchon de canon, un sac à canon, ou tout autre dispositif de blocage spécialement conçu pour les canons.
- S'assurer qu'il n'y ait pas de billes dans le marqueur et qu'il soit bien éteint.

PRESSURISER VOTRE EMPIRE VANQUISH

- Retourner le régulateur ASA de marche / arrêt vers l'avant afin qu'il soit dirigé vers l'avant du marqueur.
- Installer un réservoir d'air comprimé, en le vissant dans le sens horaire ; s'assurer qu'il est entièrement vissé dans l'ASA.
- Positionner l'interrupteur ASA de Marche / Arrêt vers l'arrière afin qu'il soit de niveau avec le régulateur et pointe vers l'arrière du marqueur. Le marqueur sera sous pression.



DEPRESSURISER VOTRE EMPIRE VANQUISH

- S'assurer qu'un dispositif de blocage de cylindre soit monté dans / sur l'extrémité du canon.
- Éteindre le Vanquish Empire en utilisant le D-Pad, comme expliqué ci-dessus.
- Retirer le chargeur et toutes les billes du marqueur.
- Positionner l'interrupteur ASA de Marche / Arrêt vers l'avant et permettre au gaz de s'échapper du régulateur.
- De l'air peut rester dans le marqueur dès que le régulateur est ventilé. Alors que le bouchon de canon est toujours installé, allumer le Vanquish, éteindre les yeux et appuyer sur la gâchette plusieurs fois pour épuiser tout l'air restant.
- Lire la pression nominale et s'assurer qu'elle soit sur «LOW».
- Retirer la bouteille d'air lentement et avec précaution en la dévissant dans le sens anti-horaire.

Installation d'un chargeur et des billes

Le Vanquish Empire utilise des billes de calibre 0.68 solubles dans l'eau, facilement disponibles dans les magasins de paintball, les terrains de jeux commerciaux et de nombreux magasins de sport. Les billes passent du chargeur jusqu'au col et la culasse du marqueur.

Le Vanquish Empire est équipé pour accepter les chargeurs d'alimentation de gravité standard ainsi que la plupart des chargeurs d'agitation et de force. Ouvrir le levier de serrage et placer le col du chargeur directement dans le tube d'alimentation du marqueur. Aligner le chargeur avec le marqueur afin que les extrémités pointent dans le même sens que le canon. Fermer le levier, en notant qu'il pourrait être nécessaire d'ajuster la vis de serrage du col d'alimentation pour obtenir un ajustement parfait sur votre chargeur.



Tirer avec le Vanquish Empire

Gardez votre doigt loin de la sécurité et loin de la détente, le canon de votre marqueur pointant dans une direction sûre à tout moment pendant le processus. Assurez-vous que vos lunettes soient bien en place et que le marqueur Vanquish soit éteint.

Attention : Tout le monde à portée de tir doit toujours porter une protection oculaire et faciale répondant à la norme ASTM en présence de marqueurs de paintball.

- Placer le chargeur vide sur le marqueur. S'assurer qu'il est solidement fixé en place
- Installer et appliquer le gaz sous pression, et mettre sous pression le marqueur
- Mettre les billes dans le chargeur
- Retirer le bouchon de canon ou la capote
- Diriger le Vanquish dans une direction sûre.
- Allumer le Vanquish : Appuyer et maintenir le CENTRE du D-Pad pour allumer la carte / le marqueur.
- Diriger le Vanquish vers la cible
- Appuyer sur la gâchette doucement

Attention: Lorsque le jeu auquel vous jouez est fini, n'oubliez pas de placer le dispositif de blocage du canon sur votre canon et d'éteindre le marqueur.

CONFIGURATION ET RÉGLAGE du Vanquish

Remplacement de la batterie et indicateur de vie

Le Vanquish Empire nécessite une seule pile de 9 volts comme source d'alimentation électronique. L'utilisation de batteries de marque est fortement recommandée. La batterie de 9 volts se trouve à l'intérieur de la poignée et est accessible en enlevant le panneau de la poignée à l'aide d'une clé Allen de 3/32 " pour retirer les vis de serrage. S'assurer que le marqueur soit éteint avant de changer ou d'installer la batterie.

S'il y a déjà une pile dans la poignée, bien débrancher la batterie, puis connecter une nouvelle pile de 9 volts au harnais. S'assurer qu'il n'y ait pas de fils brusques dans les fils et qu'ils soient bien mis en place. Ne pas forcer. Puis réinstaller la poignée et la fixer avec les vis de serrage. Le Vanquish Empire dispose également d'un indicateur de batterie visible sur l'écran en mode Live. L'icône de la batterie indique le niveau d'énergie restante dans la batterie.

Note: Certaines batteries rechargeables peuvent être trop grandes pour le compartiment de la batterie du Vanquish Empire. Si elles ne correspondent pas, veuillez ne pas forcer car cela pourrait entraîner des dommages.



Boulon tir-doux optionnel

Vous remarquerez que votre Vanquish est livré avec 2 boulons différents. Un boulon est installé sur votre marqueur et l'autre a été expédié comme un élément distinct. Le boulon anodisé rouge (pas installé dans le marqueur) est appelé boulon tir-doux. Ce boulon est conçu de telle sorte que si, dans le cycle de tir l'air est limitée de ventilation, lorsque le boulon retourne, il frappe un coussin d'air. Cela crée un tir plus doux, mais au détriment d'une vitesse de cyclisme inférieur et moins de balles par seconde (environ 13,5 bps). S'il vous plaît, noter qu'en raison des restrictions de la plupart des tournois, jouer avec ce taux de cycle inférieur ne représente pas un problème et certains joueurs préfèrent le tir plus doux. Pour assurer la satisfaction complète avec le Vanquish dans n'importe quelle condition de jeu, nous vous offrons les deux boulons.

Voir la section **ENTRETIEN GÉNÉRAL** pour les instructions d'installation

Adjustment de la pression et de la vitesse

La vitesse peut être ajustée en ajustant la pression. Localisez la vis de réglage de la pression et à l'aide de la clé hexagonale de 3/32", tourner la vis dans le sens horaire (vers l'intérieur) pour augmenter la pression (et la vitesse). Tourner la vis dans le sens antihoraire pour diminuer la pression.

Mettez en marche le Vanquish et entrez dans le mode **EN DIRECT** sur l'écran (voir ci-dessous pour plus de détails). Appuyez et maintenez la croix directionnelle vers la gauche ou la droite pendant 1 seconde à la fois pour modifier les informations affichées. Répétez ce processus jusqu'à ce que l'affichage tourne à la lecture de la pression. Cet indicateur visuel vous aidera à déterminer la pression / la vitesse correcte que vous désirez.



Réglage du déclencheur

Il existe quatre réglages qui peuvent être effectués sur la sur la gâchette. Utilisez la clé hexagonale de 3/32" pour faire tout ajustement souhaité:

- A. Tension magnétique - Cela affecte la « durité » de la pression sur la gâchette
- En tournant les vis de réglage « in » ou dans le sens horaire augmente la force nécessaire pour appuyer sur la gâchette
- B. Déplacement Forward - Ceci règle la position de la gâchette quand elle n'est pas tiré
- En tournant les vis de réglage « in » ou dans le sens horaire diminue la longueur de déplacement de la gâchette
- C. Stop - Cela permet de régler la position la plus éloignée que la gâchette parcourt lorsqu'elle est enfoncée
- En tournant les vis de réglage « in » ou dans le sens horaire diminue le déplacement de la gâchette en ayant l'arrêt de la gâchette plus tôt
- D. Point d'activation - Ceci permet de régler la position où la gâchette enregistre un coup
- En tournant les vis de réglage « in » ou dans le sens horaire diminue le déplacement de la gâchette nécessaire avant que le Vanquish enregistre un coup



COMMENT INSTALLER LE VANQUISH POUR LES TEMPÉRATURES FROIDES

Avant d'utiliser le Vanquish dans des conditions météorologiques froides (généralement égales ou inférieures à 45°F), il y a des précautions supplémentaires qui devraient être prises. Le moteur équilibré du Vanquish exerce des forces faibles en tournant le boulon, ce qui donne au marqueur la sensation douce lors de la fusillade. Cependant, le lubrifiant, dans des températures froides, peut devenir collant et les joints toriques peuvent rétrécir, donc il existe des procédures spécifiques à suivre pour assurer que le Vanquish continue à fonctionner de manière fiable.

1) BATTERIE NEUVE - Toujours utiliser une pile neuve pour jouer dans le froid. Si votre batterie indique moins de ♣ au début de la journée, elle doit être changée avant le début du jeu. Si votre batterie atteinte moins de ♣ pendant la journée, il est possible qu'on doive la changer avant la fin de la journée.

2) AJOUTER HUILE MARQUEUR DE PAINTBALL - Suivre la procédure de lubrification typique pour appliquer de la graisse sur le boulon. Une fois que la graisse est appliquée au boulon ajouter plusieurs (3-4) gouttes d'huile marqueur de paintball, comme Gold Cup, et mélanger uniformément avec de la graisse tout au long du boulon. Le fait d'ajouter de l'huile à la graisse normale réduit la viscosité de la graisse permettant au Vanquish de tourner plus librement.

3) AUGMENTER LA TEMPORISATION - Il est normal d'augmenter la temporisation de 5,0 millisecondes ou plus au-dessus du niveau normal des températures froides. Lorsque le bâton de boulon réapparaît durant la journée, vous devriez augmenter le réglage de la temporisation encore plus. Il est normal d'avoir besoin de réajuster plusieurs fois la temporisation pendant la journée afin d'assurer une rotation fiable. Des réglages plus élevés de la temporisation ne endommageront pas votre marqueur. Comme il y a plus d'adhérence lorsqu'il fait froid, le réglage de la temporisation sur la carte de circuit imprimé du Vanquish peut avoir besoin d'être augmenté afin de fournir une rotation conséquente fiable. Les réglage de la temporisation contrôle la durée d'alimentation du solénoïde et donc durant combien de temps le boulon sera poussé vers l'avant. Le Vanquish fera des rotations plus lentes durant les périodes froides et donc aura besoin d'avoir le boulon poussé vers l'avant sur une période de temps plus longue.

4) AUGMENTATION DE LA TEMPORISATION ABS, DIMINUTION DU TEMPS D'ATTENTE ABS - Il est normal d'augmenter la temporisation ABS à 30ms minimum et diminuer le temps d'attente ABS à 10s durant les températures froide. Lorsque le bâton de boulon réapparaît durant la journée, vous devriez augmenter le réglage de la temporisation ABS encore plus. Il est normal d'avoir besoin de réajuster plusieurs fois la temporisation ABS pendant la journée afin d'assurer une rotation fiable. Des réglages plus élevés de la temporisation ABS ne endommageront pas votre marqueur.

5) UTILISER JOINT TORIQUE BUNA SUR LE BOULON - Le joint torique Buna peut être utilisé à la place du joint torique 7 (taille 016/70duro, voir schéma ci-dessus). La recherche a démontré que même s'ils sont de qualité inférieure et ne vont probablement pas durer aussi longtemps, l'utilisation d'un joint torique en Buna sur le boulon peut être bénéfique dans des températures froides. Il n'est pas recommandé d'utiliser un joint torique Buna n'importe où ailleurs à la place d'Uréthane dans le moteur de boulon Vanquish. L'utilisation du Buna ailleurs peut provoquer des problèmes de rotation.

Autres remarques:

-C'est correct d'utiliser tout boulon qui est livré avec votre marqueur Vanquish. Aucun fonctionne mieux ou pire durant le temps froid.

FONCTIONS DE LA CARTE ÉLECTRONIQUE

- Allumer le marqueur - Appuyer et maintenir le centre du pavé directionnel (le bouton / la manette noire situé sous l'écran) pour activer la carte / le marqueur - Vous êtes maintenant en mode LIVE (voir ci-dessous pour plus de détails) et le marqueur est prêt à tirer. Le joystick D-PAD peut être déplacé vers le HAUT, BAS, GAUCHE, DROITE ou simplement appuyé
- Éteindre le marqueur - Appuyer et maintenir enfoncé le centre du pavé directionnel (D-pad) pour entrer dans le menu principal, lâcher le D-Pad et appuyer sur le centre du D-Pad lorsque l'écran affiche OFF pour éteindre la carte.
- Fonction d'arrêt automatique - Le Vanquish Empire possède également une fonction d'arrêt automatique. Si vous laissez accidentellement votre marqueur sous tension, il s'éteint automatiquement après 10 minutes d'inactivité.



Note : La fonction d'arrêt automatique est réglable dans le menu SYSTEM

Écran de démarrage: Lorsque le marqueur est allumé, l'écran affiche le graphique de l'écran de démarrage pendant 3 secondes (Note - le temps d'affichage de l'écran de démarrage peut être modifié dans le menu réglages, voir page 15). Après que l'écran de démarrage ait disparu, le marqueur est en mode LIVE et prêt à tirer. Vous pouvez quitter l'écran de démarrage et passer en mode LIVE à tout moment en déplaçant le joystick dans n'importe quelle direction ou en appuyant sur la gâchette.

Note: Les graphiques de l'écran de démarrage peuvent être modifiés en utilisant l'éditeur de l'écran de démarrage du Vanquish et l'outil USB de votre PC. Ces applications sont fournies avec votre marqueur Vanquish sur le disque du manuel.

VERSION DU FIRMWARE: La version du firmware s'affiche au bas de l'écran de démarrage standard. Si vous utilisez un écran de démarrage personnalisé, la version du logiciel ne s'affichera pas.

MODE LIVE

Le mode Live est le mode standard lors du tir avec le marqueur. L'écran principal affiche le mode de tir en cours, la cadence actuelle de tir (CDT), le niveau de batterie, le verrouillage tournoi, le statut de la gâchette, le statut des yeux, la minuterie de jeu, les données préférées de l'utilisateur du marqueur (par défaut, la lecture de la pression).

Contrôles du D-Pad en mode Live:

- Mode de tir - La partie supérieure de l'écran affiche le mode de tir en cours. Le Vanquish propose huit options de mode de tir différentes.
- En dessous du mode de tir se trouve le réglage du mode de tir, qui peut être changé dans le menu CONFIG (voir ci-dessous pour plus de détails). Ce nombre changera si les yeux sont allumés ou éteints.
- Indicateur du niveau de batterie - En haut à gauche de l'écran, en dessous de la cadence de tir, se trouve l'indicateur du niveau de batterie. Le témoin clignote lorsque la batterie est complètement déchargée.
- Verrouillage tournoi - en dessous de la cadence de tir se trouve l'indicateur de verrouillage de tournoi, en forme de cadenas. Le verrouillage de tournoi est engagé lorsque le cadenas est fermé. Le verrouillage de tournoi ne peut être réglé qu'en appuyant sur un bouton sur la carte du Vanquish (voir page 16 pour plus de détails).
- Statut de la gâchette - L'écran affiche l'état de la gâchette - une flèche vers le bas indique que la gâchette est enfoncée.
- Statut des yeux - Les yeux sont des faisceaux lumineux électroniques qui empêchent le marqueur de tirer jusqu'à ce que la bille soit entièrement chargée dans la culasse et «vue». Cette fonction permet d'éliminer les billes coupées. Appuyer vers le haut sur le D-Pad pour allumer ou éteindre les yeux. L'icône d'affichage montrera l'un des quatre paramètres suivants : Pas d'yeux, Avec yeux sans bille, Avec yeux avec bille, et dysfonctionnement des yeux
- Minuterie de jeu - En bas à gauche, l'écran affiche la minuterie de jeu. Appuyer vers le bas sur le D-Pad pour commencer la minuterie de jeu. Appuyer sur le bas et maintenir pendant 1 seconde pour arrêter le chronomètre, ou le maintenir enfoncé pendant 3 secondes pour

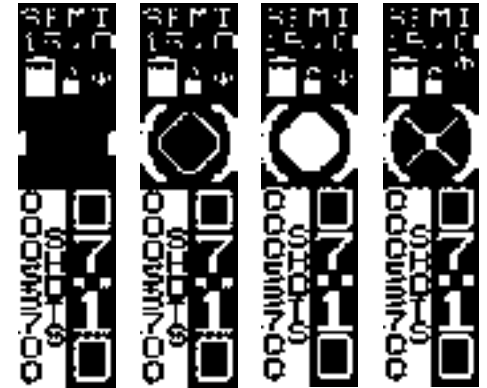

réinitialiser la minuterie de jeu.

- Appuyer et maintenir enfoncé le D-Pad dans les directions GAUCHE ou DROITE pour afficher les données d'utilisateurs supplémentaires.
- Régulateur de pression - Le marqueur Vanquish est doté d'un transmetteur électronique de régulation de la pression par la température. Cela montre la pression du marqueur telle que régulée par l'ASA / le régulateur. Le transducteur de pression a une plage de 50-250psi. Hors de cette plage, la pression ne sera pas affichée, et cela affichera BASSE ou DEPASSEE.
- Compteur de tir - Le marqueur gardera une trace du nombre de coups tirés. Ce nombre augmentera à chaque fois que le solénoïde sera lancé et sera sauvegardé, même lorsque l'alimentation est coupée. Le compteur de tir peut être remis à zéro dans le menu paramètres.
- CDT MOY et HAUT atteintes - La CDT moyenne est le plus haut nombre réel de tirs qui ont été réalisés en 1 seconde. La CDT HAUT est le temps le plus court entre 2 tirs consécutifs. Cela peut être remis à zéro en appuyant sur le centre du joystick 2 fois rapidement (comme un double clic de souris).
- Jauge de lubrifiant - La jauge de lubrifiant suivra combien de coups ont eu lieu depuis la dernière lubrification du marqueur. Cette jauge doit être réinitialisée par l'utilisateur lorsque le marqueur est lubrifié pour une mesure précise. Il existe également une alerte associée à la jauge de lubrifiant (voir page 15 pour l'alerte de lubrifiant).
- Menu principal - Appuyer et maintenir le centre du D-pad pour entrer dans le menu principal (voir ci-dessous pour plus de détails).

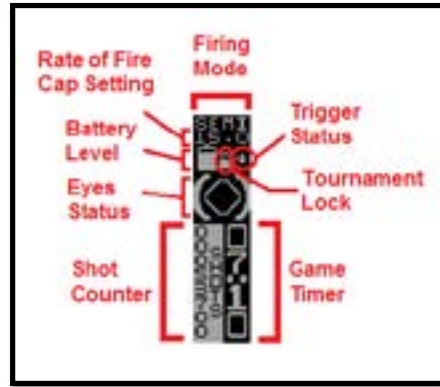

MENU PRINCIPAL

L'écran affiche "MENU PRINCIPAL" en haut de l'écran pour indiquer le menu principal. Appuyer sur le D-pad vers la droite, vers la gauche, le haut ou le bas pour faire défiler les options du menu principal. Appuyer sur le centre du D-pad pour faire une sélection.

- OFF - Arrête le marqueur
- CONFIG - Entre dans le menu de configuration de l'utilisateur (voir ci-dessous)

- SYSTEME - Entre dans le menu de configuration système (voir ci-dessous)
- EXIT - Retourne en mode LIVE

Note : SORTIE RAPIDE DU MENU - Tant que vous n'êtes pas en train de modifier un paramètre, vous pouvez quitter le menu à tout moment en appuyant et en relâchant la gâchette. Cela vous ramènera en mode LIVE.

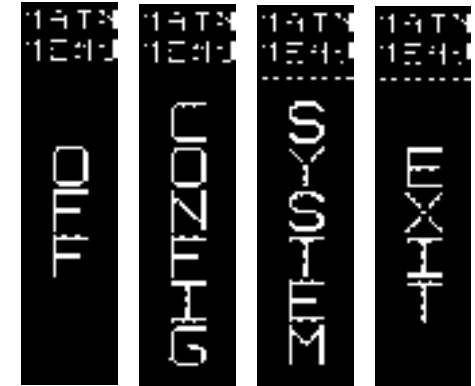

MENU DE CONFIGURATION:

Note: Les paramètres de ce menu affectent les caractéristiques de tir du marqueur et ne peuvent être modifiés que lorsque le tournoi est verrouillé. Appuyer sur le D-pad dans les directions haut ou bas pour faire défiler les options de configuration du menu UTILISATEUR. Appuyer sur le centre ou la droite du D-pad pour accéder à l'option sélectionnée et afficher le réglage actuel.

Configurations d'utilisateur

Il existe 3 configurations d'utilisateur entièrement personnalisables (ou profils). Le numéro de configuration actuelle est affiché sur l'écran (1, 2 ou 3).

- Seuls les paramètres sous le menu CONFIGURATION sont liés à un profil d'utilisateur spécifique.
- Si le verrouillage de tournoi est activé, le marqueur émet un signal sonore lorsque vous essayez de faire une sélection, et vous ne pourrez pas modifier les paramètres du menu CONFIGURATION.
- Changer les valeurs d'un paramètre n'affectera que le profil actuellement sélectionné. Si le profil en cours est 1, les modifications apportées aux paramètres de l'utilisateur dans le menu CONFIGURATION n'affecteront que le profil 1.



MODE DE TIR - Choisissez parmi les modes de tir différents

- Le réglage du mode de tir actuel est affiché sur le côté droit de l'écran.
- Appuyer sur le centre ou la droite pour changer le réglage du mode de tir
- Appuyez sur HAUT ou BAS pour faire défiler les modes de tir
- Appuyez sur le centre ou la gauche pour enregistrer votre sélection
- SEMI - tir semi-automatique d'un coup par détente jusqu'à la CDT max (cadence de tir)
- RAMP - tirs semi-automatiques (égal au réglage de tir de départ), puis un taux de tirs en augmentation jusqu'à la CDT max (si le nombre de déclenchements par seconde est atteint, voir ci-dessous)
- RAFALE - tirs semi-automatiques (égal au de paramètre de démarrage de tir), puis tirs multiples en rafale à la CDT max. Le nombre de tirs en rafale est réglable dans les paramètres TIRS EN RAFALE. Si le temps entre les tirs est plus long que celui en mode RAMP, le marqueur retournera au mode semi-automatique et le compteur du début de tir sera remis à zéro.
- AUTO - tirs semi-automatiques (égal au paramètre de démarrage), puis tir entièrement automatique au réglage de la CDT. Si le temps entre les tirs est plus long que celui en mode RAMP, le marqueur retournera au mode semi-automatique et le compteur du début de tir sera remis à zéro.
- PSP BST 10 - Conforme à la norme PSP 2014 en utilisant le mode rafale comme décrit ci-dessus
- PSP RMP 10 - Conforme à la norme PSP 2014 en utilisant le mode Ramp tel que décrit ci-dessus
- PSP BST 12 - Conforme à la norme PSP 2014 en utilisant le mode rafale comme décrit ci-dessus
- PSP RMP 12 - Conforme à la norme PSP 2014 en utilisant le mode Ramp tel que décrit ci-dessus
- MILL - Conforme aux Règles Millennium Series 2010-2012 en utilisant le mode Ramp tel que décrit ci-dessus
- NPPL - Conforme aux règles NPPL 2012 en utilisant le mode semi auto comme décrit ci-dessus

Verrouillage de la CDT - Choisir entre le verrouillage ou le déverrouillage de la CDT. L'activation de ce paramètre va plafonner le marqueur à la CDT (•) réglée. La désactivation de ce paramètre déverrouillera le marqueur et le marqueur pourra tirer aussi vite que le chargement de billes permis par les yeux.

Remarque - les modes de tir autres que le semi-automatique peuvent ne pas être plafonnés à cause de la norme ASTM du Règlement sur la sécurité.

- L'écran affiche le réglage actuel du verrouillage de la CDT

- Appuyer sur le centre ou la droite pour changer le réglage du verrouillage du mode CDT
- Appuyer sur Haut ou Bas pour faire défiler Allumer ou Éteindre
- Appuyer sur Gauche ou appuyer sur le centre du D-Pad pour sauvegarder le réglage et revenir au menu CONFIGURATION

CDT (•) Allumée - La cadence de tir maximale avec les yeux (le mode CDT doit être activé)

- L'écran affiche le réglage actuel de CDT avec yeux
- Appuyer sur Droite ou au Centre du D-Pad pour changer les réglages de la CDT avec yeux
- Appuyer sur Haut ou Bas pour augmenter / baisser la CDT (8.0-25.0 BPS, par intervalles de 0.1 BPS)
- Appuyer sur Gauche ou au Centre du D-Pad pour enregistrer les réglages et retourner au menu de CONFIG

CDT (•) Éteinte - La cadence de tir maximale sans les yeux

- L'écran affiche le réglage actuel de CDT sans yeux
- Appuyer sur Droite ou au Centre du D-Pad pour changer les réglages de la CDT sans yeux
- Appuyer sur Haut ou Bas pour augmenter / baisser la CDT (8.0-25.0 BPS, par intervalles de 0.1 BPS)
- Appuyer sur Gauche ou au Centre du D-Pad pour enregistrer les réglages et retourner au menu de CONFIG

CDT par défaut - La cadence de tir maximale autorisée si les yeux deviennent sales ou ne fonctionnent plus.

- L'écran affiche la CDT par défaut (en BPS)
- Appuyer sur Droite ou au Centre du D-Pad pour changer la CDT par défaut (par défaut, elle est de 8 BPS)
- Appuyer sur Haut ou Bas pour augmenter / baisser la CDT (7-12 BPS, en incréments d'1 BPS)
- Appuyer sur Gauche ou au Centre du D-Pad pour enregistrer les paramètres et retourner au menu CONFIG

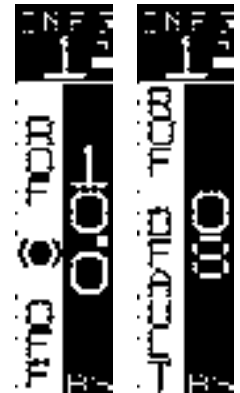

Temporisation - Est la durée pendant laquelle reste le solénoïde pour tirer une bille. Un réglage de la temporisation trop élevée réduit le rendement. Un réglage de la temporisation trop bas entraînera une vitesse incohérente.

- L'écran affiche la temporisation courante (en millisecondes)
- Appuyer sur Droite ou au Centre du D-Pad pour changer la temporisation (la réglage par défaut est 18.0 ms)
- Appuyer sur Haut ou Bas pour augmenter / baisser la temporisation (2.0-25.0 ms)
- Appuyer sur Gauche ou au Centre du D-Pad pour enregistrer les paramètres et retourner au menu CONFIG



Rebondissement de tir (REB TIR) - Temps en millisecondes pendant lequel la gâchette doit être maintenue pour enregistrer un tir valide. Cela élimine le bruit électronique et les vibrations que la carte peut mal interpréter comme un tir et ainsi faire tirer le marqueur. Une valeur trop basse entraînera des tirs non désirés. Une valeur trop haute entraînera des tirs plus difficiles.

- L'écran affiche le réglage de rebondissement actuel (en millisecondes)
- Appuyer sur Droite ou au Centre du D-Pad pour changer le rebondissement (par défaut de 4ms)
- Appuyer sur Haut ou Bas pour augmenter le rebondissement (1-20 ms)
- Appuyer sur Gauche ou au Centre du D-Pad pour enregistrer les paramètres et retourner au menu CONFIG

Rebondissement de relâchement (REB REL) - Temps en millisecondes pendant lequel la gâchette doit être maintenue pour enregistrer un tir valide. Cela élimine le bruit électronique et les vibrations que la carte peut mal interpréter comme un tir et ainsi faire tirer le marqueur. Une valeur trop basse entraînera des tirs non désirés. Une valeur trop haute entraînera des tirs plus difficiles.

- L'écran affiche le réglage de rebondissement en cours (en millisecondes)
- Appuyer sur Droite ou au Centre du D-Pad pour changer les réglages de rebondissement (par défaut à 6ms)
- Appuyer sur Haut ou Bas pour augmenter / baisser le rebondissement (1-20 ms)
- Appuyer sur Gauche ou au Centre du D-Pad pour enregistrer les paramètres et retourner au menu CONFIG



Niveau de ARM - L'anti-rebondissement mécanique vous aidera à éviter les "fuites" pendant des rafales de tir consécutives, qui entraînent le tir supplémentaire de billes alors que la gâchette n'est pas enclenchée. Une valeur plus basse rendra plus facile les cadences de tir élevées. Une valeur plus haute évitera les "fuites".

- L'écran affiche le niveau d'ARM actuel (ajustable du niveau 1 à 10, le niveau 0 étant la désactivation de l'option)
- Appuyer sur Droite ou au Centre du D-Pad pour changer le niveau d'ARM (par défaut à 0)
- Appuyer sur Haut ou Bas pour augmenter / baisser le niveau d'ARM (1-10)
- Appuyer sur Gauche ou au Centre du D-Pad pour enregistrer les paramètres et retourner au menu CONFIG

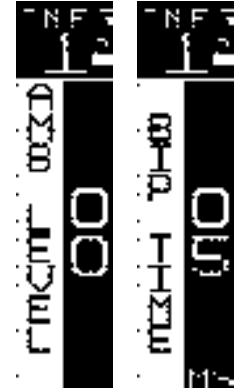

Temps de bille en place (BEP) - Millisecondes consécutives pendant lesquelles les yeux doivent sentir une bille avant de permettre au marqueur de tirer. Augmentez cette option pour des loaders plus lents afin d'éviter les billes coupées. Baissez cette option pour les loaders plus rapides pour augmenter votre CDT. Cette option n'est efficace que lorsque les yeux sont allumés et fonctionnent bien. Si vous n'utilisez pas un chargeur d'alimentation de force, un réglage d'au moins 10 ms est recommandé.

- L'écran affiche le temps de BEP actuel (en millisecondes)
- Appuyer sur Droite ou au Centre du D-Pad pour changer les réglages (le défaut est de 5ms)
- Appuyer sur Haut ou Bas pour augmenter / baisser les réglages (1-20 ms)
- Appuyer sur Gauche ou au Centre du D-Pad pour enregistrer les paramètres et retourner au menu CONFIG

Temps d'attente de l'anti-collage de la culasse (ACC) - Le temps en millisecondes qui doit passer après un tir avant que l'ACC soit activé. Cela aide à éviter le relâchement du premier tir. L'ACC est une option qui permet de compenser le frottement statique de la culasse, qui cause une vitesse plus basse sur les premiers tirs.

- L'écran affiche le temps d'attente ACC actuel (en secondes)
- Appuyer sur Droite ou au Centre du D-Pad pour changer les réglages du temps d'attente de l'ACC (par défaut à 30s)
- Appuyer sur Haut ou Bas pour pour augmenter / baisser le temps d'attente de l'ACC (10-200 sec, en incréments de 10 secondes)
- Appuyer sur Gauche ou au Centre du D-Pad pour enregistrer les paramètres et retourner au menu CONFIG



Temporisation de l'anti-collage de la culasse (ACC) - Temps d'augmentation de la temporisation pour les premiers tirs lorsque l'ACC est activé. Un réglage trop bas peut entraîner une vitesse trop élevée pour les premiers tirs. Un réglage trop bas peut entraîner un collage trop important ou une perte des premiers tirs.

- L'écran affiche la temporisation actuelle (en millisecondes)
- Appuyer sur Gauche ou au Centre du D-Pad pour enregistrer les paramètres et retourner au menu CONFIG
- Appuyer sur Droite ou au Centre du D-Pad pour changer les réglages d'ACC (par défaut à 15ms)
- Appuyer sur Haut ou Bas pour augmenter / baisser les réglages d'ACC (2-25 ms)



Augmentation de départ - Number of Semi-Auto shots needed before selected firing mode kicks in (affects all firing modes but Semi-Auto and NPPL).

- L'écran affiche les réglages actuels (en nombre de tirs)
- Appuyer sur Droite ou au Centre du D-Pad pour changer les réglages (par défaut 3 tirs)
- Appuyer sur Haut ou Bas pour augmenter / baisser les réglages (3 à 12 tirs)
- Appuyer sur Gauche ou au Centre du D-Pad pour enregistrer les paramètres et retourner au menu CONFIG

Alimentation de l'augmentation - Nombre de Tirs par seconde (TPS) qui doivent être réalisés pour continuer à augmenter (affecte les modes RAMP, PSPR et MILL).

- L'écran affiche les réglages actuels (en tirs par seconde)
- Appuyer sur Droite ou au Centre du D-Pad pour voir les réglages actuels (par défaut 3)
- Appuyer sur Haut ou Bas pour augmenter / baisser les réglages (3 à 12 TPS)
- Appuyer sur Gauche ou au Centre du D-Pad pour enregistrer les paramètres et retourner au menu CONFIG



Réinitialisation de l'augmentation - Temps après le dernier tir avant que le compte de tirs d'augmentation ne se réinitialise (affecte tous les modes sauf le semi et le NPPL).

- L'écran affiche les réglages actuels (en secondes)
- Appuyer sur Droite ou au Centre du D-Pad pour changer les réglages (par défaut à 1.0)
- Appuyer sur Haut ou Bas pour augmenter / baisser les réglages (0-1.0 sec)

- Appuyer sur Gauche ou au Centre du D-Pad pour enregistrer les paramètres et retourner au menu CONFIG

Tirs en rafale - Détermine le nombre de tirs pour chaque détente lorsque le mode de tir est sur RAFALE ou PSP B. Ce réglage affectera seulement les modes RAFALE et PSP B.

- L'écran affiche les réglages actuels (en nombre de tirs)
- Appuyer sur Droite ou au Centre du D-Pad pour changer les réglages (par défaut à 3 tirs)
- Appuyer sur Haut ou Bas pour augmenter / baisser les réglages (2 à 6 tirs)
- Appuyer sur Gauche ou au Centre du D-Pad pour enregistrer les paramètres et retourner au menu CONFIG
- Retour - Retour au menu principal
- Appuyer sur Droite ou au Centre du D-Pad lorsque RETOUR est visible pour retourner au menu principal.

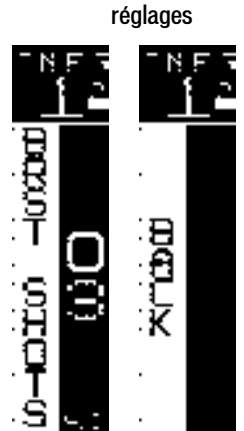

MENU SYSTEME

Les paramètres de ce menu affectent des fonctions secondaires du marqueur qui n'ont pas trait aux caractéristiques de tir.

Navigation dans le menu Système

- Appuyer sur le D-pad dans les directions haut ou bas pour faire défiler les options du menu SYSTEME. Le réglage actuel pour chaque option sera affiché sur le côté droit de l'écran.
- Pour sélectionner un réglage à modifier, appuyer vers la droite ou sur le centre du D-Pad.
- Bougez le D-Pad vers le haut ou vers le bas pour modifier la valeur.
- Basculez le D-Pad vers la gauche ou appuyez au centre pour sauvegarder les réglages et retourner au menu.

Minuterie de jeu - Définit la durée du chronomètre de jeu.

- L'écran affiche la durée du chronomètre actuel - MM:SS = minutes, SS = secondes (MM:SS)
- Appuyer sur le D-Pad à Droite ou au Centre pour changer la durée (par défaut 7:10)
- Appuyer sur Haut ou Bas pour augmenter / baisser les minutes du chronomètres (00-99)
- Appuyer au centre du D-Pad pour enregistrer les minutes
- Appuyer sur Haut ou Bas pour augmenter / baisser les



secondes du chronomètre (00-59)

- Appuyer au centre du D-Pad pour enregistrer les secondes
- Appuyer sur Gauche ou au Centre du D-Pad pour sauvegarder les réglages et retourner au menu système

Alarme de la minuterie - Un son lorsqu'il reste une minute, pour constant après que le chronomètre soit arrivé à la fin.

- Appuyer sur Droite ou au Centre du D-Pad pour l'activer ou le désactiver
- Appuyer sur Haut ou Bas pour basculer en Allumé et Éteint (par défaut Allumé)
- Appuyer sur Gauche ou au Centre du D-Pad pour sauvegarder les changements et retourner au menu Système

CMD de la gâchette - Après avoir maintenu la gâchette pendant une seconde alors que le marqueur est en mode Live, la commande Gâchette permet au marqueur de lancer une fonction, soit un Tir de force, soit une activation / désactivation des yeux, soit les deux. Un tir de force est lorsque le marqueur cycle une fois avec les yeux activés alors qu'il n'y a plus de billes dans la culasse. Cela permet aux chargeurs activés par le son de commencer le chargement. La commande de la gâchette peut également être désactivée ce qui ne remplira aucune fonction lorsque le déclencheur est maintenu pendant 1 seconde.

- L'écran affiche les réglages actuels
- Appuyer sur Droite ou au Centre du D-Pad pour changer les commandes de la gâchette (soit, ETEINTE, ALTERNANCE, FORCE, ou LES DEUX)
- Appuyer sur Haut ou Bas pour basculer entre l'activation et la désactivation (par défaut sur LES DEUX)
- Appuyer sur Gauche ou au Centre du D-Pad pour sauvegarder les changements et revenir au menu Système

Verrouillage de la temporisation - Lorsqu'activé, changer les options de temporisation dans une des 3 configurations (C1, C2, C3) changera la temporisation pour les 3 configurations. Lorsque désactivée, la temporisation pour chaque configuration pourra être changée indépendamment.

- L'écran affiche les réglages actuels, activé ou désactivé
- Appuyer sur Droite ou au Centre du D-Pad pour changer les réglages (par défaut activé)
- Appuyer sur Haut ou Bas pour basculer entre Activé et Désactivé
- Appuyer sur Gauche ou au Centre du D-Pad pour sauvegarder les changements et retourner au menu Système



Luminosité - Réglage de la luminosité de l'écran lorsqu'il n'est pas estompé

- L'écran affiche les réglages actuels de la luminosité (Une valeur entre 10 et 100%, où 100 est la luminosité maximale)
- Appuyer sur Droite ou au Centre du D-Pad pour changer la (par défaut à 50%)
- Appuyer sur Haut ou Bas pour augmenter / baisser la luminosité (10-100)
- Appuyer sur Gauche ou au Centre du D-Pad pour sauvegarder les changements et retourner au menu Système

numérique

luminosité



Délai d'estompage - Temps nécessaire après la dernière activation du joystick pour que l'écran s'estompe pour économiser de l'énergie.

- L'écran affiche les réglages actuels (en secondes)
- Appuyer sur Droite ou au Centre du D-Pad pour changer la durée (par défaut à 10 sec)
- Appuyer sur Haut ou Bas pour augmenter / baisser les réglages (5 à 60 sec, par intervalles de 5 sec)
- Appuyer sur Gauche ou au Centre du D-Pad pour sauvegarder et retourner au menu Système.

Arrêt automatique - Temps après la dernière utilisation de la gâchette nécessaire pour que le marqueur s'éteigne automatiquement pour économiser de l'énergie.

- L'écran affiche les réglages actuels (en minutes)
- Appuyer sur Droite ou au Centre du D-Pad pour changer les réglages (par défaut sur 10 min)
- Appuyer sur Haut ou Bas pour augmenter / baisser les réglages (de 5 à 60 min, par inter-valles de 5 minutes)
- Appuyer sur Gauche ou au Centre du D-Pad pour sauvegarder et retourner au menu Système.



Démarrage personnalisé - Ce réglage permet à l'utilisateur d'activer / désactiver les graphiques de démarrage personnalisés. Les écrans de démarrage personnalisés peuvent être réalisés et téléchargés en utilisant l'Éditeur d'écrans de démarrage Vanquish et le logiciel Vanquish USB. Ces applications sont incluses dans le disque du Vanquish. Remarque - si un écran de démarrage personnalisé n'a pas été téléchargé mais que l'utilisateur active tout de même cette

fonction, l'écran de démarrage par défaut s'affiche. La version du micro logiciel ne s'affiche pas lorsque l'écran de démarrage personnalisé est activée.

- L'écran affiche si le réglage est activé ou désactivé
- Appuyer sur Droite ou au Centre du D-Pad pour changer les réglages (désactivé par défaut)
- Appuyer sur Haut ou Bas pour activer ou désactiver le réglage
- Appuyer sur Gauche ou au Centre du D-Pad pour sauvegarder et retourner au menu Système.

Délai de démarrage - Ce réglage permet de modifier la durée pendant laquelle l'écran de démarrage s'affiche. Ce temps est ajustable de 0 à 5 secondes, avec le réglage de 0 secondes qui désactive l'écran de démarrage. Ce réglage s'applique à l'écran standard et personnalisé.

- L'écran affiche les réglages actuels (en secondes)
- Appuyer sur Droite ou au Centre du D-Pad pour changer le délai (par défaut sur 3 secondes)
- Appuyer sur Haut ou Bas pour augmenter / baisser les réglages (0-5 sec)
- Appuyer sur Gauche ou au Centre du D-Pad pour sauvegarder et retourner au menu Système.

Taille de la pression - Il existe deux options de taille de police pour l'indicateur de pression - petite ou grande.

- L'écran affiche le réglage de l'affichage, soit Petit soit Grand
- Appuyer sur Droite ou au Centre du D-Pad pour changer le réglage (par défaut sur Petit)
- Appuyer sur Haut ou Bas pour basculer entre les options PETIT ou GRAND
- Appuyer sur Gauche ou au Centre du D-Pad pour sauvegarder les changements et retourner au menu Système

Sons Système (SYS) - Allume ou éteint les sons système, incluant l'allumage, l'extinction, et l'entrée / la sortie des menus.

- L'écran affiche les réglages actuels (allumés ou éteints)
- Appuyer sur Droite ou au Centre du D-Pad pour changer les sons système (par défaut, ils sont activés)
- Appuyer sur Haut ou Bas pour basculer entre Allumé ou Éteint

- Appuyer sur Gauche ou au Centre du D-Pad pour sauvegarder les changements et retourner au menu Système

Sons JSTK - Sons du joystick : Émet un bip lorsque le joystick est allumé lorsque l'option est activée.

- L'écran affiche les réglages actuels (Allumé ou Éteint)
- Appuyer sur Droite ou au Centre du D-Pad pour changer les paramètres (Allumé par défaut)
- Appuyer sur Haut ou Bas pour basculer entre Allumé ou Éteint
- Appuyer sur Gauche ou au Centre du D-Pad pour sauvegarder et retourner au menu Système.

Alerte Lube - Ce paramètre permet d'activer ou de désactiver l'assistant d'alerte lubrifiant. Le système de suivi de lubrification alerte l'utilisateur lorsqu'il est temps de lubrifier le marqueur. Cette alerte joue un son et affiche un message d'alerte spécifique sur l'écran lorsque le marqueur est allumé. Il joue également un son si la jauge de lubrifiant est affichée en mode Live.

- L'écran affiche les réglages actuels (Allumé ou Éteint)
- Appuyer sur Droite ou au Centre du D-Pad pour changer les paramètres d'alerte (Allumé par défaut)
- Appuyer sur Haut ou Bas pour basculer entre Allumé et Éteint
- Appuyer sur Gauche ou au Centre du D-Pad pour sauvegarder et retourner au menu Sys tème.

Réinitialiser le lubrifiant - Ce paramètre réinitialisera la jauge de lubrifiant. Elle doit être activée à chaque fois que le marqueur est lubrifié. Deux choix : Réinitialiser ou Annuler

Entraînement - Lorsque le mode Entraînement est activé, pendant le mode Live, le marqueur émettra un rapide signal sonore plutôt que de cycler le solénoïde. Les yeux sont désactivés. Cela permet aux utilisateurs de s'entraîner à l'activation de la gâchette sans air.

Note - le marqueur ne tire pas lorsque le mode d'entraînement est activé.

- Appuyer sur Droite ou au Centre du D-Pad pour voir si le mode Entraînement est activé ou non



- Appuyer sur Haut ou Bas pour basculer entre Activé et Désactivé (désactivé par défaut)
- Appuyer sur Gauche ou au Centre du D-Pad pour sauvegarder et retourner au menu Système.

RCT - Réinitialiser le compteur de tirs : Réinitialise le compteur de tirs lorsque Oui est sélectionné (également disponible dans le menu du mode Live)

- Appuyer sur Droite ou au Centre du D-Pad pour réinitialiser
- Appuyer sur Gauche ou au Centre du D-Pad pour réinitialiser le compteur et retourner au menu Système

REGL USI - Réglage d'usine : Réinitialise tous les réglages aux défauts d'usine lorsque Oui est sélectionné

- Appuyer sur Droite ou au Centre du D-Pad pour REMETTRE A ZERO
- Appuyer sur Haut ou Bas pour basculer entre Non et Oui
- Appuyer sur Gauche ou au Centre du D-Pad pour activer la réinitialisation si Oui est sélectionné
- L'écran affichera "réinitialisation" et s'éteindra

RETOUR - Vous ramène au menu principal

- Appuyer sur Droite ou au Centre du D-Pad pour retourner au menu principal

Verrouillage du tournoi

Verrouillage du tournoi est une fonction qui empêche le marqueur d'entrer dans le mode de réglage pendant qu'on est sur le terrain, afin de permettre le marqueur d'être legal pour le tournoi. Voir le livre de règle de votre tournoi pour une explication sur ce qui est nécessaire pour verrouiller votre marqueur. Verrouillage du tournoi peut être activé / désactivé à l'aide du commutateur DIP situé sur la panneau de circuit principal. Voir page 26 pour savoir comment accéder au panneau de circuit principal. Mettez le commutateur DIP sur la position ON pour activer le verrouillage du tournoi. Lorsque le verrouillage du tournoi est sur ON, le mode de réglage ne peut pas être activé.



VERSION DU LOGICIEL

- Au démarrage, la version du logiciel s'affiche à côté du logo.
- Tenez le centre du D-Pad lors du démarrage pour afficher en permanence le logo et la version du logiciel.

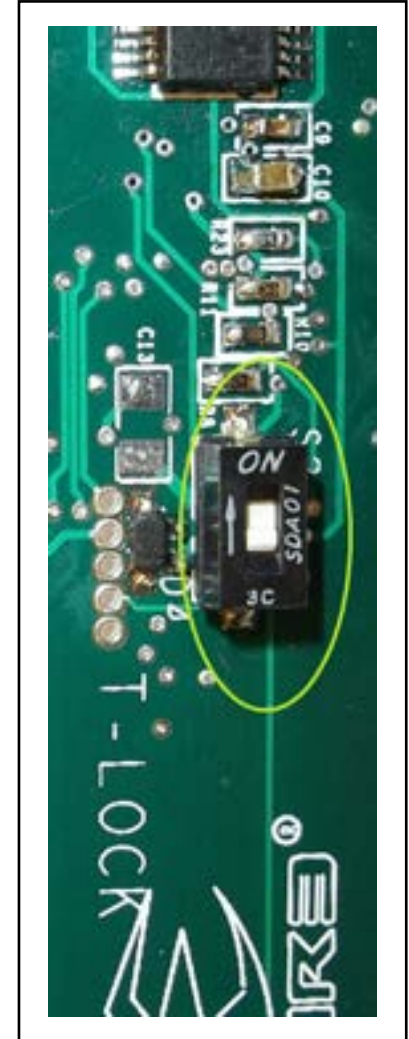



VANQUISH MENU TREE

OFF	<i>Turns Vanquish Off</i>	
CONFIG	User Profile	
	Firing Mode	1,2,3 - 3 fully customizable user configurations - only settings under config menu are linked to a config
	Semi	Semi automatic firing up to max ROF setting
	Ramp	Semi to Ramp Start Shots then step up to ROF Cap setting if ramp sustain TPS is achieved
	Burst	Semi to Ramp Start Shots then fires at ROF Cap setting for Burst Shot amount
	Full Auto	Semi to Ramp Start Shots then Fully Automatic at ROF Cap setting
	PSP BST 12	Compliant with PSP 2010-2012 rules using Burst mode described above
	PSP RMP 12	Compliant with PSP 2010-2012 rules using Ramp mode described above
	PSP BST 10	Compliant with 2014 PSP Professional Division rules using Burst mode described above
	PSP RMP 10	Compliant with 2014 PSP Professional Division rules using Ramp mode described above
	MIL 10	Compliant with 2010-12 Millennium Series rules using Ramp mode as described above
	NPPL	Compliant with 2012 NPPL Rules using Semi auto mode as described above
	ROF CAP	
	ROF EYES ON	ON/OFF Toggle On/Off for ROF Cap with eyes on
	ROF EYES ON	8.0-25.0 BPS Max Rate of Fire with eyes on (ROF Cap must be on)
	ROF DEFAULT	8.0-25.0 BPS Max Rate of Fire with eyes off
	DWELL	7-12 BPS Max Rate of Fire when eyes malfunction (also known as an eye default)
	PULL DEB	2.0-25.0 ms Dwell; solenoid on time in milliseconds
	REL DEB	1-20ms Trigger Pull De-bounce; time in ms trigger pull must be held to be valid
	AMB LEVEL	1-20ms Trigger Release De-bounce; time in ms trigger must remain released before next pull can be activated
	BIP TIME	0-10 Helps prevent bounce during rapid fire.
	ABS WAIT	1-20ms Ball In Place time; time in ms ball must stay in breech before it can be fired
	DWELL	10-60s Anti-Bolt Stick Wait Time; time that must expire after a shot before ABS is activated
	ABS DWELL	2.0-25.0 ms Dwell; solenoid on time in milliseconds
	RAMP START	0-50ms Anti-Bolt Stick Dwell; time in ms that will be added to dwell after ABS Wait time to prevent bolt stick
	BURST SHOTS	3-12 shots Ramp Start; number of semi-auto shots before ramping kicks in (affects all firing modes but semi-auto)
	RAMP SUSTN	2-6 shots Amount of shots per pull, used when in burst mode
	RAMP RESET	3-12TPS Ramp Sustain; trigger pulls per second that must be maintained to ramp (only used in RAMP and Mil 10 modes)
	0.0 to 1.0s Ramp Reset; time in seconds after last trigger pull in which ramping will stay active	
BACK - Back to Main Menu		

VANQUISH MENU TREE

SYSTEM	GAME TIMER	
	TIMER ALARM	00:00 - 99:59 Game Countdown Timer; MM:SS -> MM = Minutes, SS = Seconds
	TRIGGER CMD	On/Off Game Timer Alarm; audible alarm sounds when game time expires if on.
	DWELL LOCK	None, Force, Toggle Trigger Command; Function for trigger being held for 1second. None=No Function, Force=Force Shot, Toggle=Toggle Eyes
	BRIGHTNESS	On/Off Dwell Lock; When on all 3 user profiles will have the same dwell setting. When off each profile may have a different Dwell value
	DIM TIME	10-100 Screen Brightness; Adjusts brightness of screen when not dimmed
	AUTO OFF	5-30s Dim Time; time after last joystick activation in which screen will be dimmed
	BOOT SCREEN	5-30min Auto Off; time after last trigger activation in which marker will be shut off
	PRESSURE SIZE	On/Off Custom Boot Screen; Turns on user designed custom boot screen
	SYS SOUND	Small/Large Regulator Pressure Display Text Size; Changes size of text of regulator pressure display
	JSTK SOUNDS	On/Off System Sounds; turns system sounds on/off incl. startup, shutdown, enter/exit menu sounds
	LUBE ALERT	On/Off Joystick Sounds; turns beep when joystick is activated on or off
	TRAINING	On/Off Slick Assistant Lube Alert, Turns alert screen on boot up and alert sounds on or off
	BOOT SCREEN	On/Off Training Mode; when on eyes are bypassed, solenoid does not cycle, marker chirps when fired
	FCTRY RST	On/Off Custom Boot Screen; Turns on user designed custom boot screen
	RAMP RESET	Reset/Cancel Factory Reset; resets all settings to factory defaults
	0.0 to 1.0s Ramp Reset; time in seconds after last trigger pull in which ramping will stay active	
<i>BACK - Back to Main Menu</i>		

LOGICIEL PC Vanquish

Le logiciel PC Vanquish se compose de deux applications distinctes, l'outil Vanquish USB qui permet la communication entre le PC et le Vanquish, et l'éditeur de démarrage du Vanquish qui permet aux utilisateurs de créer des écrans de démarrage personnalisés qui peuvent être téléchargés sur le Vanquish via l'outil USB.

Configuration requise pour PC :

- Système d'exploitation Windows Vista, XP ou 7
- Configuration matérielle requise
- Processeur d'au moins 900 Mhz
- Min. 128 MB RAM
- 25 Mo d'espace disque disponible

Installation du logiciel

Étape 1 - Installation du logiciel PC Vanquish

1. Insérez le CD dans votre PC ou télécharger les fichiers à partir de : www.PaintballSolutions.com
2. Afficher le contenu des fichiers du logiciel et double-cliquer sur "VPCSetup.exe" et suivre les instructions à l'écran pour l'installation du logiciel sur votre PC.



Note: Ne pas ouvrir le logiciel PC Vanquish jusqu'à ce que ce soit demandé ci-dessous !

Étape 2 -

S'assurer que le marqueur est sûr en enlevant la source de gaz et toutes les billes avant de procéder à la connexion USB. Avec le Vanquish éteint, retirer le moteur de tir et desserrer la vis de grip à l'avant du marqueur Vanquish pour accéder au port USB (voir page 24). Connecter votre Vanquish à votre PC via le câble USB fourni avec le marqueur.

Note : La batterie doit être connectée au Vanquish pour que la connexion USB fonctionne.

Étape 3 - Installation des pilotes USB

Accéder au port USB de la carte du circuit du marqueur Vanquish et connecter la carte à votre ordinateur via un câble USB. Si vous avez une connexion Internet active, passez à l'étape (A). Si non passez à l'étape (B).



A. Si vous avez une connexion Internet active les pilotes s'installeront automatiquement. Il suffit de permettre à Windows d'installer les pilotes pour vous et d'attendre que l'installation soit terminée. Remarque - Windows peut installer plusieurs pilotes. Si Windows ne s'installe pas automatiquement procéder à (B) ci-dessous.

B. Pour installer manuellement le FTDI USB / COM / drivers Serial veuillez vous référer ci-dessous à l'installation qui correspond à la version de Windows que vous utilisez:

Installation manuelle Windows XP:

1. Après avoir connecté le Vanquish sur le port USB, l'Assistant Nouveau matériel détecté doit apparaître.
2. Sélectionner l'option "Non, pas cette fois" et cliquer sur "Suivant" pour continuer.
3. Sélectionner "Installer à partir d'une liste ou d'un emplacement spécifié (utilisateurs expérimentés)" et cliquer sur "Suivant".
4. Sous la rubrique "Rechercher le meilleur pilote dans ces emplacements" Rechercher le dossier "USB Drivers" dans le dossier du logiciel PC Vanquish puis cliquer sur "Suivant".
5. Selon la configuration de votre système, Windows peut faire apparaître un avertissement. Cliquer sur "Continuer".



6. Windows va alors procéder à l'installation de la première série de pilotes. Cliquer sur "Terminer" une fois terminé.
7. Après cela, l'Assistant Nouveau matériel détecté doit apparaître à nouveau pour installer le second jeu de pilotes. Procéder aux étapes 2 à 5 pour l'installation.

Installation manuelle Windows Vista:

1. Après avoir connecté le Vanquish sur le port USB, une fenêtre Nouveau matériel détecté apparaît.
2. Sélectionner "Rechercher et installer le pilote logiciel (recommandé)".
3. Lorsque Windows vous demande de sélectionner le disque, sélectionner "Je n'ai pas le disque, me montrer d'autres options".
4. Windows dira qu'il ne peut pas trouver le pilote. Cliquez sur "Parcourir mon ordinateur pour trouver le logiciel pilote".
5. Rechercher le dossier du pilote USB dans le dossier du logiciel PC Vanquish. Windows devrait installer le premier pilote.
6. Après avoir installé le premier pilote, la fenêtre Nouveau matériel détecté doit apparaître à nouveau pour installer le deuxième pilote.
Répéter les étapes 2-5 pour installer le deuxième pilote.

Installation manuelle Windows 7:

1. Avec le Vanquish connecté au port USB, cliquer sur Démarrer > Panneau de configuration.
2. Sélectionner "Matériel et audio".
3. A l'écran suivant, sélectionner "Gestionnaire de périphériques" sous "Périphériques et imprimantes".
4. Dans la fenêtre Gestionnaire de périphériques sous "Autres périphériques" il devrait y avoir un appareil avec un nom semblable à "FT232 ..." avec un symbole d'avertissement jaune à côté de lui, indiquant que le pilote n'est pas installé. Faire un clic droit dessus pour afficher un sous-menu.
5. Sélectionner "Mettre à jour le logiciel".
6. Puis sélectionner "Parcourir mon ordinateur pour trouver le logiciel pilote".
7. Naviguer jusqu'au dossier du pilote USB dans le dossier du logiciel PC Vanquish. Ceci devrait installer "USB Serial Converter" qui est le premier pilote.
8. Pour installer le second pilote, répéter les étapes 4-6. Ceci devrait installer USB Serial Port.

Fin de l'installation

Ouvrir l'application Outil USB Vanquish (USB Vanquish Tool.exe) et le marqueur Vanquish devrait se connecter automatiquement à l'outil USB. La barre d'état dans la partie inférieure de la fenêtre indique que le Vanquish a été connecté.

Utilisation du logiciel Outil Vanquish USB

L'outil Vanquish USB permet aux utilisateurs d'effectuer les tâches suivantes : paramètres de modification et de synchronisation au Vanquish, enregistrement des paramètres sur le PC, téléchargement des écrans de démarrage personnalisés sur le Vanquish, et mettre à jour le logiciel du Vanquish.

1. S'assurer que toutes les billes et la source de gaz soient retirées du marqueur et que le marqueur ait été déchargé en toute sécurité avant de le brancher sur votre PC.
2. Retirer le système de boulon et enlever la vis avant de la crosse pour exposer un mini port USB sur la face inférieure de la carte principale (voir page 24).
3. Brancher le câble USB entre le marqueur et le PC.
4. Ouvrir le programme Vanquish Outil USB et le marqueur se connectera automatiquement à l'outil USB Vanquish.
5. Si le programme Vanquish USB est déjà ouvert, appuyer sur Connecter.

Une fois connecté:

Une fois que le Vanquish est correctement connecté à votre PC, les configurations utilisateur et les paramètres du système seront chargés à partir de la carte Vanquish et automatiquement dans l'outil Vanquish USB.

Les utilisateurs ont la possibilité de:

- Modifier les paramètres et les charger sur le marqueur
- Charger les paramètres d'un fichier sur le PC et les charger sur le marqueur
- Enregistrer les paramètres affichés actuellement sur le PC
- Mettre de nouveaux logiciels sur le Vanquish
- Charger les écrans de démarrage personnalisés sur le Vanquish



Comment synchroniser des paramètres avec le marqueur Vanquish

Cliquer sur "Paramètres de synchronisation" pour synchroniser le réglage de l'outil logiciel avec le marqueur Vanquish connecté. Les réglages doivent être synchronisés avant que les paramètres modifiés apparaissent sur le marqueur Vanquish. La barre d'état et les messages contextuels informent les utilisateurs lorsque la synchronisation est terminée. Synchroniser les paramètres prend habituellement environ cinq secondes.



Comment Enregistrer les paramètres sur le PC

Cliquer sur Enregistrer les paramètres et suivre les instructions pour enregistrer les paramètres actuels de l'outil USB Vanquish. Les configurations 1, 2, 3 et les paramètres du système seront sauvegardés sur le PC. Le format de fichier est .Txt afin qu'il puisse être modifié en dehors de l'outil USB Vanquish.



Comment Charger les paramètres depuis un PC

Cliquer sur "Charger les paramètres" et suivre les instructions pour ouvrir et charger un fichier de paramètres Vanquish dans le logiciel USB Vanquish. Cliquer sur "Synchroniser les paramètres" pour synchroniser les réglages chargés avec le Vanquish. Les fichiers de paramètres sont au format .Txt, afin qu'ils puissent également être modifiés en dehors de l'outil Vanquish USB.



Comment mettre à jour le logiciel de la carte Vanquish

Cliquer sur "mise à jour logicielle" pour ouvrir une invite de commande qui permet à l'utilisateur de sélectionner un fichier de logiciel Vanquish (.Vff). Lorsque le fichier est sélectionné, le logiciel sera téléchargé sur le Vanquish. La barre d'état et les messages contextuels notifient les utilisateurs lorsque la mise à jour est terminée. Ce processus prend habituellement entre 30-45 secondes.

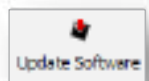

Comment télécharger des écrans de démarrage personnalisés sur le Vanquish

Cliquer sur "Télécharger l'écran le démarrage personnalisé" et suivre les instructions pour choisir un fichier de démarrage Vanquish (.Vbs) à partir du PC. Les fichiers d'écran de démarrage du Vanquish sont créés avec l'éditeur Boot Screen Vanquish (voir ci-dessous). Lorsque le fichier est sélectionné, l'écran de démarrage personnalisé sera téléchargé sur le Vanquish. La barre d'état et les messages contextuels notifient les utilisateurs lorsque le téléchargement est terminé. Le téléchargement prend environ 5 secondes.



Pour déconnecter le Vanquish du PC

Sélectionner PROGRAMME-> DECONNECTER pour interrompre la communication entre le marqueur et le PC.

Logiciel d'édition d'écran de démarrage Vanquish

L'éditeur d'écran de démarrage Vanquish vous permet de créer vos propres graphiques personnalisés qui peuvent être chargés sur votre marqueur Vanquish à l'aide du logiciel Vanquish USB. Ces graphiques peuvent être affichés lorsque vous allumez le Vanquish, afin qu'il soit unique.

L'écran est de 128 pixels de haut par 32 pixels de large. L'éditeur d'écran de démarrage vous donne accès à chaque pixel. Un pixel blanc dans l'éditeur montre comment le pixel sera illuminé sur l'écran. Un pixel noir signale que le pixel ne sera pas éclairé.

Utilisation de l'éditeur d'écran de démarrage

- Les pixels qui sont allumés sont blancs. Cliquer sur un pixel avec la souris pour l'activer.
- Les pixels qui sont éteints sont noirs. Faites un clic droit sur un pixel avec la souris pour le désactiver.

Enregistrement des écrans de démarrage

Cliquer sur Fichier > Enregistrer pour enregistrer l'écran de démarrage personnalisé. Les graphiques créés dans l'éditeur d'écrans de démarrage sont enregistrés dans un fichier d'écran de démarrage (extension. Vbs). Seuls les fichiers Vbs peuvent être téléchargés sur le marqueur Vanquish. Vous devez enregistrer l'écran de démarrage avant qu'il puisse être téléchargé sur le marqueur Vanquish. Pour télécharger un écran de démarrage personnalisé sur le marqueur Vanquish, voir Télécharger des écrans de démarrage personnalisés pour Vanquish (voir ci-dessus).

Autres contrôles

- Cliquer sur Fichier > Ouvrir pour charger un fichier d'écrans de démarrage précédemment enregistré sur le Vanquish.
- La taille globale de la fenêtre de l'éditeur peut être étendue en faisant glisser le coin de la fenêtre.
- Zoomer en utilisant le menu Options, Affichage > Zoom avant.

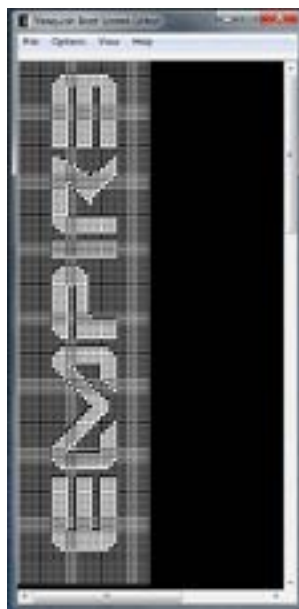

- Afficher la taille normale en sélectionnant Affichage > Taille normale.
- Effacer l'écran (tous les pixels noirs) en sélectionnant Options > Effacer l'écran.
- Remplir l'écran (tous les pixels blancs) en sélectionnant Options > remplir l'écran.
- Inverser l'écran en sélectionnant Options > Inversion d'écran. Cela transforme les pixels blancs en pixels noirs et inversement.

Dépannage du logiciel PC Vanquish

L'outil USB Vanquish ne se connecte pas au Vanquish

- Dans l'outil USB du Vanquish appuyer sur Déconnecter.
- Ensuite, essayer de se connecter en appuyant sur Connecter.
- Sur le Vanquish, débrancher le câble USB et débrancher la batterie. Puis rebrancher la batterie et le câble USB dans cet ordre. Cliquer sur Connecter pour tenter de vous connecter à nouveau.



- Redémarrer l'outil USB Vanquish

- Avec le câble USB et la batterie connectés au Vanquish, dans l'outil USB Vanquish, aller dans Programmes > Options de l'outil USB pour ouvrir le menu des paramètres. Sous la rubrique "Com Port", sélectionnez le port Com nommé "USB Serial Port" (voir l'image ci-dessous).

Si ce choix n'est pas disponible, les pilotes USB n'ont pas été installés. Voir la section ci-dessus pour obtenir des instructions pour installer les pilotes USB.





La barre d'état indique "Erreur Com 1 ..." ou "Erreur Com 2 ..."

- Sur le Vanquish, débrancher le port USB et débrancher la batterie. Puis rebrancher la batterie et le câble USB dans cet ordre. Cliquer sur Connecter pour tenter de nouveau la connexion.

La barre d'état indique "Erreur Flash 1 ..." ou "Erreur Flash 2 ..."

- Sur le Vanquish, débrancher le port USB et débrancher la batterie. Puis rebrancher la batterie et le câble USB dans cet ordre. Cliquer sur Connecter pour tenter de nouveau la connexion.

Impossible d'exécuter / ouvrir l'outil USB Vanquish ou l'éditeur d'écrans de démarrage
Les fichiers Microsoft requis peuvent ne peut pas être installés sur votre ordinateur. Ces fichiers peuvent être installés en exécutant les programmes d'installation situés dans le répertoire du logiciel PC Vanquish, (généralement C: \ Documents and Settings \ Nom de l'utilisateur * Windows * \ Vanquish PC Software \ MsVcRd). Sélectionner la version 32 bits de Windows pour les systèmes 32 bits ou la version 64 bits pour les systèmes Windows 64 bits.

- Si vous n'êtes pas sûr de savoir si votre système d'exploitation est 32 bits ou 64 bits, ces informations peuvent être trouvées dans le Panneau de configuration dans le menu Démarrer. Une fois dans le Panneau de configuration, cliquer sur Système - la version de l'OS sera affichée dans l'écran Système.

Encore des problèmes? Contacter paintballsolutions.com pour parler avec le personnel de support technique.

ENTRETIEN GÉNÉRAL

ATTENTION: Avant de tenter de réaliser des opérations d'entretien, assurez-vous que toutes les billes et les sources d'air ont été retirées de la marque et que la pression du régulateur lit LOW psi. Installez un dispositif de blocage du canon, et assurez-vous que l'énergie du Vanquish est OFF.

Gardez votre Empire Vanquish propre et lubrifié pour éliminer la friction qui empêche un fonctionnement fiable. Il est recommandé de nettoyer et lubrifier le marqueur avant chaque utilisation.

N'utilisez pas de l'huile ou de lubrifiants à base de pétrole pour la lubrification de ce marqueur. Les lubrifiants de téflon ou de silicone (non-pulvérisation seulement) conçus pour être utilisés sur les joints toriques peuvent être utilisés pour la lubrification pour le moteur de tir. Dow 33,

le lubrifiant d'usine inclus ou un lubrifiant spécialement conçu pour les marqueurs de paintball est fortement recommandé.

Conseils de démontage

- Assurez-vous que vous avez un endroit propre pour travailler sur votre marqueur, de sorte que vous ne perdez ou n'égarez pas des parties.
- Après avoir remonté l'Empire Vanquish vérifier vos paramètres d'activation de la gâchette.
- Visiter PaintballSolutions.com pour des informations supplémentaires.

Nettoyage extérieur

Utilisez un chiffon propre, imbibé d'eau pour nettoyer l'extérieur de l'Empire Vanquish. N'utilisez pas de produits chimiques ou des nettoyants, car vous pourriez endommager la finition de protection.

Attention: Ne rincez pas l'Empire Vanquish sous l'eau, puisque vous pourriez endommager l'électronique du marqueur.

Canon

Il est recommandé que toutes les sections du canon soient retirées avant que tout entretien ou démontage soit effectué. Il suffit de tourner le canon antihoraire au complet pour enlever. Utilisez de l'eau chaude et un dispositif de nettoyage de canon pour garder le canon en excellent état. Séchez soigneusement.

Assemblage du moteur de tir

Retrait du moteur de tir

Avant de retirer le moteur de tir, assurez-vous d'enlever le cylindre d'air du marqueur et que la pression lit LOW psi.

- Appuyez et maintenez le bouton de libération du bouchon arrière à l'arrière du marqueur tandis que le marqueur est orienté dans une direction sûr
- Tout en maintenant le bouton, tirez le bouchon arrière en arrière jusqu'à ce que le moteur de tir est libre du Tronc.
- Tout en tenant le bouton, tourner le capuchon dans le sens horaire jusqu'à ce qu'il s'arrête
- Puis, tirer l'arrière jusqu'à ce qu'il s'arrête
- Ensuite, faire tourner l'ensemble dans le sens antihoraire jusqu'à ce qu'il s'arrête
- Le moteur de tir peut maintenant être retiré librement du marqueur

Entretien du moteur de tir

Un entretien du moteur de tir doit être effectué environ tous les 10.000 - 20.000 tirs.

1. Retirer le l'embout du boulon en serrant le bout en caoutchouc et en tirant dessus.



2. Dévisser le guide d'air en le tournant le dans le sens antihoraire pour retirer le bouchon. Le ressort du boulon sortira avec le guide du boulon.



3. Enlever le boulon de l'arrière du guide d'air.



4. Dévisser le guide du boulon. Retirer la vieille graisse et les débris du moteur de tir.



5. Essuyer les pièces pour enlever la graisse et les débris.
6. Inspecter les joints toriques à la fois sur le boulon et le guide d'air pour révéler tout signe d'usure ou de dommages. Remplacer les joints toriques endommagés ou usés si néces saire.
7. Lubrifier le joint torique interne sur le capuchon arrière (# 5 sur le schéma des joints toriques).



8. Appliquer de la graisse sur le joint torique # 6 et appliquer une légère couche de graisse sur le boulon entier.



- Retirer soigneusement la carte des yeux

9. Appliquer de la graisse sur les deux petits joints toriques sur la tige #8a, #8b.



10. Lubrifier les 3 joints toriques intérieurs sur le guide d'air (# 2a, # 2b, # 2c), aucune lubrification n'est nécessaire pour les joints toriques externes.



11. Appliquer une légère couche de graisse sur la surface intérieure du guide d'air, où le boulon et les joints toriques entrent en contact.



12. Remonter le moteur de tir dans l'ordre inverse de l'étape 3 à 1.

1	Air Guide O-ring - UR 020/70 (72558)	6	Bolt O-ring - BUNA 015/90 (72549)
2	Air Guide (Internal) O-ring - UR 017/70 (72556)	7	Bolt O-ring - UR 016/70 (72555)
3	Back Cap O-ring - BUNA 019/70 (72557)	8	Rod O-ring - UR 013/70 (72552)
4	Back Cap O-ring - UR 020/70 (72558)	9	Rod O-ring - UR 014/20 (72553)
5	Back Cap (Internal) O-ring - UR 017/70 (72556)	10	Rod O-ring - BUNA 015/70 (72554)

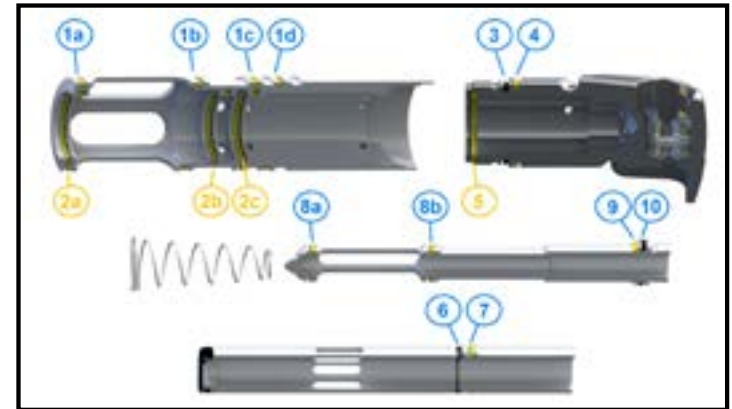

Nettoyage des yeux / détetes de bille

Les yeux doivent être soigneusement nettoyés après une rupture de bille. Laisser de la peinture sur les yeux pour une durée prolongée peut endommager les contacts électriques. Retirez le cache des yeux pour accéder à la carte des yeux. Utiliser un coton-tige pour enlever la peinture ou les débris dans le corps et hors de la carte des yeux. S'assurer que le chemin devant les yeux est clair et réinstaller les cartes et les couvertures des yeux.

Les yeux doivent être soigneusement nettoyés après une rupture de bille dans la culasse. Laisser de la peinture sur les yeux pour une période prolongée peut endommager les contacts électriques et provoquer un dysfonctionnement.

- Retirez le couvercle des yeux à l'aide d'une clé hexagonale de 3/32 "pour accéder à la carte des yeux

- Utiliser un coton-tige pour enlever toute trace de peinture ou de débris de la carte des yeux et de la cavité des yeux
- S'assurer que l'ouverture devant les yeux est claire et que le laser peut bien atteindre l'œil opposé
- Inspecter les détentes à billes, car des détentes défectueuses ou usées peuvent provoquer des cassures de billes ou une double alimentation
- Nettoyer ou remplacer si nécessaire
- Réinstaller la carte des yeux et les caches. Répéter l'opération avec les cartes des yeux opposés si nécessaire

RÉGULATEUR

Retrait du régulateur

- Retirer les deux vis de montage du régulateur situées sur la partie inférieure de la poignée avec une clé Allen 3/32 "en tournant dans le sens antihoraire
- S'assurer que le joint torique est sur le fond du tube à air ; lubrifier si nécessaire
- Faire glisser le régulateur de nouveau dans la poignée et serrer les vis de montage du régulateur avec une clé Allen 3/32 "

Installation du régulateur

- S'assurer que le joint torique de transfert d'air est à la base de la poignée ; lubrifier si nécessaire
- Faire glisser le régulateur de nouveau dans la poignée et serrer les vis de montage du régulateur avec une clé Allen 3/32 "

Attention: Ne pas enlever le régulateur ; il n'est pas conçu pour être réparé par l'utilisateur. Des dommages au régulateur ne seront pas couverts par la garantie

DIVISER LE TRONC

1. Retirez l'assemblage du moteur de tir du tronc (voir page 23)
2. Localisez la vis qui maintient le tronc avec la crosse, il est situé à l'avant du marqueur, dans la poignée avant ci-dessous où le canon se réunit avec le tronc.
3. En utilisant la clé hexagonale de 3/32", dévisser complètement la vis qui maintient le tronc avec la poignée.
4. Le corps peut maintenant être ouvert loin de l'articulation de la crosse à l'arrière du marqueur.
5. Une fois ouvert, vous pouvez accéder au panneau principal et le port USB pour la connexion PC.



ENTRETIEN DE LA GÂCHETTE

La gâchette est retirée de la pièce intercalaire en utilisant une seule broche située sur le côté de la crosse (voir image ci-dessous).

1. Séparez le tronc du moteur du Vanquish tel qu'expliqué plus haut à la page 26.
2. En utilisant la clé hexagonale de 3/32", retirer les deux vis pour libérer l'insert de cadre.
3. Débranchez le harnais de la batterie du panneau.
4. Utilisez une clé hexagonale pour pousser la goupille de l'insertion de cadre, ce qui libère la gâchette
5. Une fois que le déclencheur est libre, inspecter pour toute peinture ou débris et nettoyer avec un chiffon imbibé d'eau.
6. La tension du ressort peut être réglée avec la gâchette retirée.
7. Si nécessaire, nettoyer les roulements pour assurer un déclenchement de la gâchette en douceur. Les roulements peuvent être lubrifiés avec une ou deux gouttes d'huile de marqueur sur le boîtier du côté.
8. Pour réinstaller, placez la gâchette de retour dans l'insert du cadre, fixer avec la goupille de déclenchement et placez l'insert du cadre dans la crosse et fixez les vis avec une clé hexagonale de 3/32".





TROUBLESHOOTING GUIDE

PROBLEM	SOLUTION
MARKER LEAKS	
There is a constant leak coming from under the body/trigger frame area	Clean and Lubricate the Firing Engine as described in this manual Check the Regulator pressure using the on screen read out and ensure the pressure is below 200psi. Check O-ring on outside of Air Guide, 4th from the front of the marker (Firing Engine Diagram #1d). Size -020 Urethane Check the O-ring on the outside of the Bolt nearest to the rear of the marker (Firing Engine Diagram #7) and replace if necessary. Size -016 Urethane Check the Air Transfer O-ring located on the underside of the Body just behind the main circuit board and replace if necessary. Size 1mm X 5mm Buna Remove the main circuit board and check the O-ring located on the Pressure Sensor (The silver cylinder located near the rear of the circuit board). Replace O-ring if necessary. Size -011 Buna Remove the Solenoid and check the 3 Solenoid O-rings located on the underside of the body. Replace if necessary. Size 1mm X 5mm Buna If all steps above have been followed your solenoid may have been contaminated by dirty air. Contact paintballsolutions.com for a replacement part.
There is a consistent leak in the breech or down the barrel of the marker	Check the O-ring on outside of Air Guide closest to the front of the marker (Firing Engine Diagram #1a) and replace if necessary. Size -020 Urethane Check the O-ring on Rod closest to front of the marker (Firing Engine Diagram #8a) and replace if necessary. Size -013 Urethane Check the O-ring on inside of Air Guide closest to front of marker (Firing Engine Diagram #2a) and replace if necessary. Size -017 Urethane
There is a constant leak from the exhaust holes on the back cap of the firing engine	Check the O-ring on the Rod nearest to rear of the marker where the Air Guide screws into the Back Cap (Firing Engine Diagram #10) and replace if necessary. Size -015 Buna Check the O-ring on the Rod, 2nd from the front of the marker (Firing Engine Diagram #8b) and replace if necessary. Size -013 Urethane
There is a constant leak coming from between the bottom of the grip frame and the ASA/regulator	Check marker pressure using on screen pressure readout and keep it below 200psi Remove ASA/Regulator and check O-ring located between grip frame and ASA/Regulator. Replace is necessary. Size -008 Buna
ASA/REGULATOR ISSUES	
There is a leak coming from the bottom of the ASA/Regulator in the on/off lever area.	Replace O-ring around tank depression pin. Size -006 Buna
My ASA/regulator does not always instantly de-pressurize when I turn the lever off	Use 3-4 drops of paintball marker oil in the ASA/regulator where the tank is screwed in. Apply air to marker and cycle the marker to work the oil through.
<p style="text-align: center;">For more advanced regulator issues please contact paintballsolutions.com. Advanced regulator service is recommended only by certified persons.</p>	



TROUBLESHOOTING GUIDE

MARKER FIRING ISSUES	Before trouble shooting ensure marker has been properly cleaned and lubricated and that a fresh, brand name Alkaline or Lithium 9V battery is being used
My marker will not turn on when I press the power button	Change the battery in marker, If battery is new try unplugging battery from marker for at least 2 seconds and re-connecting battery.
	Ensure front grip frame screw is fully tightened to allow for full connection between main circuit board and front circuit board
	<u>Note - If the marker is connected to you PC via USB the marker may not turn on.</u>
My marker has low air efficiency/is not getting the expected amount of shot per air fill but there are no leaks	Check the paint size to the barrel size you are using. Using a smaller Super Freak insert to get a tighter fit will greatly increase efficiency
	Clean and lubricate the Firing Engine (see Maintenance section above)
	Check rubber bolt tip and replace if necessary
	Check the Dwell setting on the circuit board and decrease it if necessary.
	Check O-ring on outside of Air Guide 2nd from the front of the marker (Firing Engine Diagram #1b) and replace if necessary. Size - 020 Urethane
	Check O-ring on inside of Air Guide 2nd from the front of the marker (Firing Engine Diagram #2b) and replace if necessary. Size - 017 Urethane
My marker has inconsistent velocity or inconsistent cycles but there are no leaks	Check the paint size to the barrel size you are using. Using a smaller Super Freak insert to get a tighter fit will greatly increase consistency
	Clean and lubricate the Firing Engine (see Maintenance section above)
	Change battery in marker
	Check the Dwell setting on the circuit board and increase it if necessary. If you increase your Dwell you may have to lower the regulator pressure to achieve desired velocity
	Check the rubber bolt tip and replace if necessary
	Check the O-ring located on outside of the Bolt nearest to the rear of the marker (Firing Engine Diagram #7) and change if necessary. Size -016 Urethane
	Check the O-ring located on inside of the Air Guide 3rd from the front of the marker (Firing Engine Diagram #2c) and change if necessary. Size -017 Urethane
	Check the O-ring located in the threads on the outside of the Back Cap (Firing Engine Diagram #3) and replace if necessary. Size - 019 Buna
Check the O-ring located in the inside of the Back Cap (Firing Engine Diagram #5) and replace if necessary. Size -017 Urethane	
My marker will not cycle and a puff of air escapes from the underside of the marker body when the trigger is pulled but there are no leaks	Clean and lubricate the Firing Engine (see Maintenance section above)
	Change battery in marker
	Check the Dwell setting on the circuit board and increase it if necessary.
	Check the O-ring located on outside of Air Guide 3rd from the front of the marker (Firing Engine Diagram #1c) and replace if necessary. Size -020 Urethane
	Check the O-ring located on inside of Air Guide 3rd from the front of the marker (Firing Engine Diagram #2c) and replace if necessary. Size -017 Urethane

My marker will not cycle and a puff of air escapes from the rear of the Firing Engine when the trigger is pulled and there are no leaks	Clean and lubricate the Firing Engine (see Maintenance section above)
	Change battery in marker
	Check the O-ring on outside of Back Cap (Firing Engine Diagram #4) and change if necessary. Size -020 Urethane
	Check the O-ring on inside of Back Cap (Firing Engine Diagram #5) and change if necessary. Size -017 Urethane
After my marker sits for a while the first shot has low velocity or does not fully cycle.	This is known as Bolt Stick or First Shot Drop Off (FSDO)
	Clean and lubricate the Firing Engine (see Maintenance section above)
	Change battery in marker
My markers first shot has a higher velocity than the rest of the shots after my marker is not fired for a little while	Increase the Anti-Bolt Stick Dwell and possibly decrease the Anti-Bolt Stick Time settings on the circuit board to minimize this effect if it is not corrected from lubricating the firing engine
	Check the Anti-Bolt Stick Dwell setting and decrease it or set it to 0 to turn it off completely
My markers velocity decreases during rapid fire	Check the regulator pressure by using the on screen read out and watch to see if the pressure is increasing significantly. If the pressure rises consistently for more than 1 minute your regulator may need to be serviced. Contact PaintballSolutions.com
	Clean and lubricate the Firing Engine (see Maintenance section above)
	Change battery in marker
	Apply 3-5 drops of paintball marker oil in the ASA/Regulator where the tank is screwed in. Apply air to the marker and cycle the marker 20-50 times to allow oil to work.
My marker is chopping paint in the breech	Check the regulator pressure during rapid fire by using the on screen read out. If the pressure is not recharging fully during rapid fire your regulator may need to be serviced. Contact PaintballSolutions.com
	Check and clean the eyes (See general maintenance section for directions on accessing eyes).
	Check rubber bolt tip and replace if necessary
Marker rate of fire is slow or inconsistent	Check the ball detents in the breech. If either the ball detents or springs is broken or worn replace them.
	Clean the break beam eye system and the holes in the body the eyes see through.
Marker continues to fire when trigger is not being pulled, also know as "runaway"/Marker fires more than one ball on first trigger pull.	Lower the Ball In Place (BIP) setting to achieve higher rates of fire
	Check the ball detents in the breech. If either the ball detents or springs is broken, worn or jammed clean or replace them.
	Make sure trigger area is free of debris and paint inside and outside marker
	Increase Pull De-bounce and/or Release De-bounce settings in CONFIG menu of circuit board
	Increase Anti_mechanical Bounce setting in CONFIG menu of circuit board to prevent "runaway"
	Trigger may be adjusted too short/light. Adjust trigger length and tension to prevent unintended trigger activation.

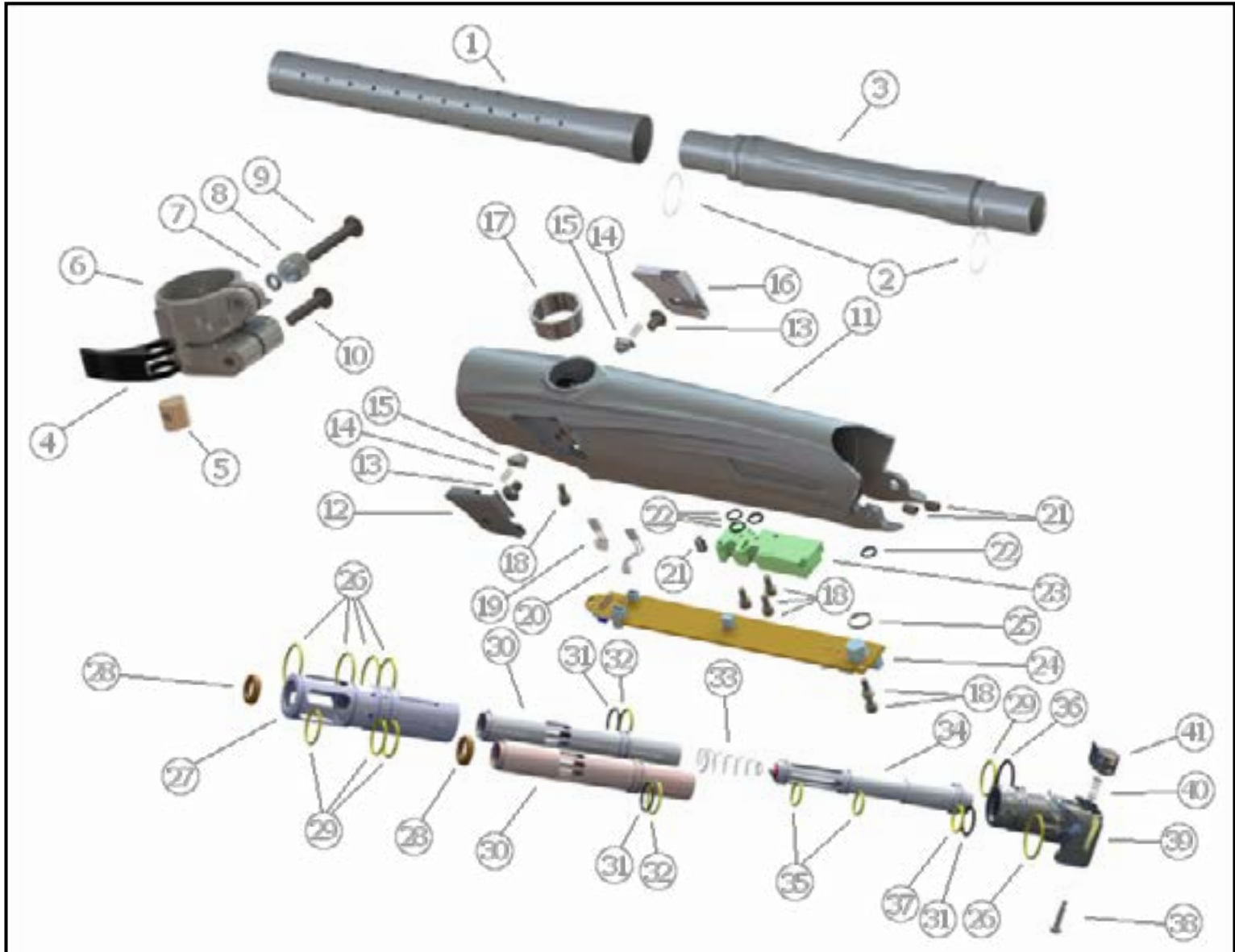

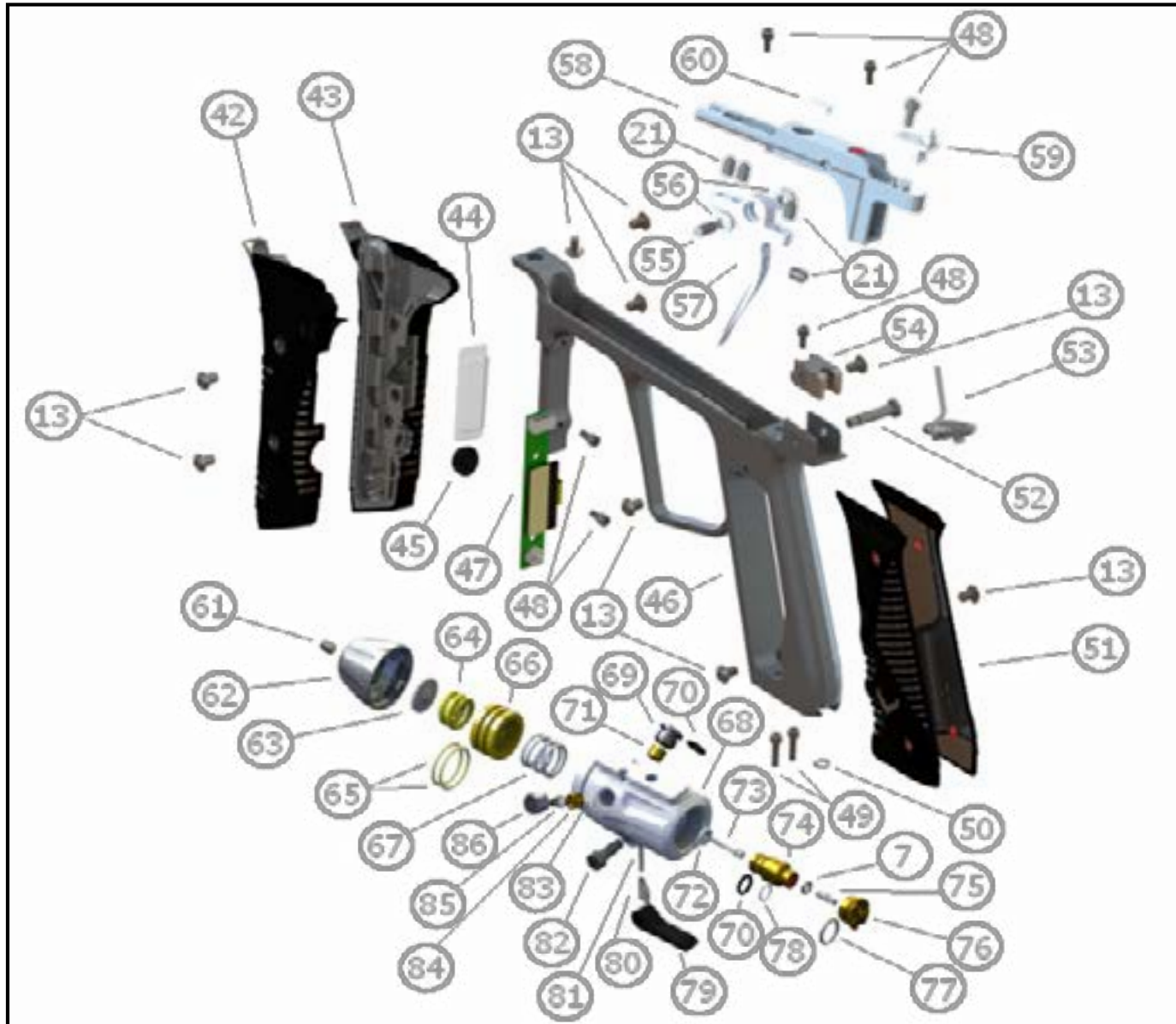



#	PART DESCRIPTION	SKU #
1	ALU Barrel Tip - Dust Black	72910
2	O-Ring BUNA-N 70 DUR 1mm CS X 19.5mm ID	72488
3a	Barrel Back .682 ID - Polished Black	72913
3b	Barrel Back .685 ID - Polished Black	72914
3c	Barrel Back .688 ID - Polished Black	72915
3d	Barrel Back .691 ID - Polished Black	72916
4	Feedneck Lever - Dust Black	72571
5	Feedneck Bushing	72573
6	Feedneck - Polished Black	72572
7	O-Ring BUNA-N 70 DUR -006 (.114 ID)	72489
8	Thumb Nut	72570
9	Screw BHCS 8-32 X 1.000	72497
10	Screw BHCS 8-32 X .750	72496
11	Body - Dust Black	72875
12	Eye Cover LH - Dust Black	72879
13	Screw BHCS 8-32 X .250	72515
14	Spring COM. 1090D X 0.250FL .010WD Rate 2.50lb/in	72656
15	Detent Delrin	72655
16	Eye Cover RH - Dust Black	72882
17	Feedneck Adapter - Black	72805
18	Screw SHCS 5-40 X .250	72517
19	Eye Board Harness LH	72886
20	Eye Board Harness RH	72887
21	Screw Set 10-32 X .250 CP	72576
22	O-Ring BUNA-N 70 DUR 1mm CS X 5mm ID	72559
23	Solenoid	72562
24	Main Circuit board	72885
25	O-Ring BUNA-N 70 DUR -011 (.301 ID)	72551
26	O-Ring URETHANE 70 DUR -020 (.864 ID)	72558
27	Air Guide	72567
28	Bolt Tip	72659

29	O-Ring URETHANE 70 DUR -017 (.676ID)	72556
30a	Bolt (Silver)	72658
30b	Bolt (Soft-Shot, Red)	72657
31	O-Ring BUNA 90 DUR -015 (.551 ID)	72549
32	O-Ring URETHANE 70 DUR -016 (.614 ID)	72555
33	Bolt Spring	72564
34	Rod	72568
35	O-Ring URETHANE 70 DUR -013 (.426 ID)	72552
36	O-Ring BUNA-N 70 DUR -019 (.801 ID)	72557
37	O-Ring URETHANE 70 DUR -014 (.489 ID)	72553
38	Bolt Release Button Screw	72867
39	Bolt Guide - Polished Black	72860
40	Bolt Release Button Spring	72868
41	Bolt Release Button - Dust Black	72864
42	Foregrip LH - Black/Grey	72618
43	Foregrip RH - Black/Grey	72619
44	Screen Cover	72617
45	OLED Button	72616
46	Grip Frame - Polished Black	72902
47	Daughter Circuit board	72620
48	Screw SHCS 5-40 X .250	72517
49	Screw SHCS 5-40 X .438	72516
50	O-Ring BUNA-N 70 DUR -008 (.176 ID)	72550
51	Main Grip - Black/Grey	72586
52	Rear Body Screw SS	72909
53	Battery Harness	72587
54	Locking Block	72908
55	Trigger Insert Dowel Pin	72907
56	Bearing .156 ID X .3125 OD X .1555	72888
57	Trigger - Dust Black	72893

58	Trigger Frame Insert - Polished Black	72889
59	Power Board	72906
60	Magnet 8mm DIA X 3mm	72584
61	Screw Set 10-32x.375 Cup Point	72654
62	Regulator Cap - Dust Black	72615
63	Regulator Disk	72609
64	Main Regulator Spring	72608
65	O-Ring BUNA-N 70 DUR -017 (.676 ID)	40916
66	Piston	72611
67	Piston Return Spring	72607
68	Regulator Body - Dust Black	72897
69	Regulator Filter Cap	72595
70	O-Ring BUNA-N 70 DUR 1.5mm CS X 6.5mm ID	72509
71	Regulator Filter	72596
72	Piston Washer	72602
73	Regulator Pin	72601
74	Regulator Seal Retainer	72652
75	On/Off Pin	72598
76	Regulator Nut	72599
77	O-Ring URETHANE 70 DUR -012 (.364 ID)	72490
78	O-Ring BUNA-N 70 DUR 1mm CS X 6.0mm ID	72546
79	Regulator Lever	72613
80	Wedge Pin	72614
81	Wedge Pin Spring	72597
82	Screw SHSS 3/16 DIA 3/8 LG 8-32 X .250	72511
83	Regulator Rubber Seal	72605
84	Regulator Seal	72606
85	Regulator OPP Spring	72604
86	Regulator Cover Plate	72610
Not Shown	Vanquish Jewel LH - Black	72929
Not Shown	Vanquish Jewel RH - Black	72930



Empire Paintball
11723 Lime Kiln Rd.
Neosho, MO 64850
www.empirepaintball.com

Empire Paintball est une marque de KEE Action Sports, LLC.

BREVET(S) : Voir www.paintballsolutions.com/patents © 2012-2013 KEE Action Sports. Tous droits réservés. Ce produit KEE Action Sports est protégé par un ou plusieurs brevets des États-Unis. Les marques, dessins et droits d'auteur de KEE Action Sports sont protégés par un ou plusieurs brevets des États-Unis et le droit international. Pour plus d'informations, contacter KEE Action Sports à info@keeactionsports.com

GARANTIE LIMITÉE A VIE (REÇU DE CAISSE ORIGINAL REQUIS)

KEE Action Sports ("KEE") garantit que ce produit est exempt de défauts de matériel et de fabrication pour aussi longtemps qu'il appartient à l'acheteur initial, sous réserve des modalités et conditions énoncées ci-dessous. KEE Action Sports s'engage à réparer ou à remplacer par un modèle identique ou équivalent, sans frais, un de ses produits qui ne fonctionne pas en utilisation normale en raison d'un défaut de matériel ou de fabrication.

KEE Action Sports s'engage à vous fournir des produits de la plus haute qualité et la meilleure assistance de l'industrie pour une jouabilité satisfaisante.

L'acheteur doit enregistrer le produit pour activer la garantie. Enregistrer votre produit:

1. En ligne à www.paintballsolutions.com
2. Remplir la carte d'enregistrement du produit (le cas échéant) et la renvoyer accompagnée d'une copie de votre reçu à Paintball Solutions, 11723 Lime Kiln Rd., Neosho, MO 64850, USA.



USA 800-220-3222
Canada 866-685-0030



CE QUE CETTE GARANTIE NE COUVRE PAS

Cette garantie ne couvre pas les problèmes résultant d'abus, de modification non autorisée de notre produit, de problèmes résultant de l'ajout de produits de rechange et de rayures ou d'imperfections mineures superficielles. En raison de la nature des produits de paintball, il est important que le produit soit entretenu par l'utilisateur comme indiqué dans le manuel d'utilisation pour rester en bon état de fonctionnement. Votre Garantie limitée à vie sera annulée si vous ne parvenez pas à entretenir le produit tel que recommandé dans le manuel d'utilisation du produit. En outre, certains éléments d'un produit peuvent être soumis à l'usure par une utilisation régulière. Le remplacement et la réparation de ces pièces est de la responsabilité de l'utilisateur tout au long de la vie du produit. Ces pièces ne sont pas couvertes par la garantie limitée. Des exemples de ce type de pièce incluent (mais ne sont pas limités à) les lunettes, sangles, joints toriques, joints de coupe, ressorts, détentes de billes, batteries, tuyaux, courroies d'entraînement, engrenages et toute partie d'un produit soumis à l'impact continu des billes de peinture. L'épreuve hydraulique des bouteilles d'air ne sont pas couverts par cette garantie.

La garantie à vie limitée ne couvre pas les dommages directs ou indirects. Cette garantie est la seule garantie écrite sur le produit KEE et limite toute garantie implicite dans période pendant laquelle le produit est en possession de l'acheteur original. Certains états, provinces et pays n'autorisent pas la limitation des garanties implicites ou des dommages fortuits ou consécutifs, donc les limitations ou exclusions susmentionnées peuvent ne pas s'appliquer à vous. Cette garantie vous donne des droits légaux spécifiques et vous pouvez également avoir d'autres droits qui varient d'un état à l'autre, d'une province à province, d'un pays à l'autre. Si vous rencontrez des problèmes avec votre produit et que vous avez ajouté des pièces de rechange sur votre produit, veuillez vérifier avec les pièces d'origine avant de le renvoyer. Toujours retirer et enlever l'alimentation en air avant l'expédition des marqueurs. Ne pas expédier votre réservoir d'air s'il n'est pas complètement vide. L'expédition d'un réservoir d'air comprimé est dangereux et illégal. Retirer toutes les piles du produit avant l'expédition. Cette garantie limitée vous donne des droits légaux spécifiques, et vous pouvez également avoir d'autres droits qui varient d'un état à l'autre. Certains états ne permettent pas l'exclusion de dommages directs ou indirects.

Pour les pièces de garantie, de l'assistance, des informations ou un manuel dans une autre langue, (le cas échéant) visitez Paintball Solutions: www.paintballsolutions.com

E-mail : tech@paintballsolutions.com

USA : 1-800-220-3222

Canada : 866-685-0030

11723 Lime Kiln Rd., Neosho, MO 64850





EMPIREPAINTBALL.COM
11723 Lime Kiln Rd, Neosho, MO 64850
800-220-3222

Empire Paintball est une marque de KEE Action Sports, LLC.