

# TIPPMANN® M4 CARBINE

## .68 CALIBER®

Paintball Marker Owner's Manual

Lanceur De Paintball Manuel d'utilisation

Macador Paintball Manual del Usuario



HOPPER FED VERSION



MAGAZINE FED VERSION

# TIPPMANN®

2955 Adams Center Road, Fort Wayne, IN 46803 USA

P) 260-749-6022 • F) 260-749-6619

[www.Tippmann.com](http://www.Tippmann.com)

TP04405  
Ver. 07/16

 **WARNING**

**This is not a toy. Misuse may cause serious injury or death. Eye, face, and ear protection designed for paintball must be worn by the user and any person within range. We recommend you be at least 18 years old to purchase. Persons under 18 must have adult supervision when using this product. Read the Owner's Manual before using this product.**

 **AVERTISSEMENT**

**Ceci n'est pas un jouet. Une mauvaise utilisation peut causer de sérieuses blessures ou entraîner la mort. Une protection spécifique au paintball pour les yeux, la tête et les oreilles doit être utilisée par l'utilisateur ainsi que par toute personne située dans le champ de tir. Nous recommandons que l'acheteur ait au moins 18 ans. Les personnes de moins de 18 ans doivent être surveillées par un adulte durant l'utilisation de ce produit. Lisez le manuel d'utilisation avant d'utiliser ce produit.**

 **ADVERTENCIA**

**Esto no es un juguete. Un uso inapropiado puede causar serias heridas o la muerte. Ojos, cara y oídos deben ser protegidos todo el tiempo, con la protección diseñada para paintball tanto por jugadores como por cualquier persona que este en el radio de alcance. Recomendamos al menos 18 años para la compra y uso. Las personas menores de 18 años deben usar este producto bajo la supervisión de un adulto. Lea el Manual del Usuario antes de usar este producto.**

## WARNING

### Safety is Your Responsibility

Read and familiarize yourself and any other user of this marker with the safety instructions in this manual. Follow these instructions when using, working on, transporting, or storing this marker.

Always keep the Trigger Safety Selector Switch in Safe mode when not in a shooting situation, see instructions on page 6.

Always keep the barrel blocking device installed when not in a shooting situation, see instructions on page 5.



## AVERTISSEMENT

### La Sécurité est Votre Responsabilité

Lisez et familiarisez-vous ainsi que tout autre utilisateur de ce lanceur avec les instructions de sécurité contenues dans ce manuel. Suivez ces instructions lorsque vous utilisez, travaillez sur, transportez, ou entreposez ce lanceur.

Si vous ne tirez pas, maintenez toujours le sélecteur en mode sécurité comme indiqué dans les instructions en Français page 2.

Gardez toujours le dispositif de blocage du canon installée lorsque vous n'êtes pas en situation de tir, voir instructions en Français page 1.



## ADVERTENCIA

### La Seguridad es Su Responsabilidad

Lea y familiarícese usted y cualquier otro usuario de este marcador con las instrucciones de seguridad de este manual. Siga estas instrucciones cuando se utiliza, trabajando, transporte, o almacenar este marcador.

Mantenga siempre el seguro del gatillo activado a menos que sea necesario hacer disparos. Como se ve en las instrucciones de la página 2.

Mantenga el mecanismo de bloqueo del barril instalado cuando no este haciendo disparos como se ilustra en la página 1.



# M4 CARBINE .68 CAL.

**Tippmann Sports, LLC**

2955 Adams Center Road, Fort Wayne, IN 46803 USA  
 P) 260-749-6022 • F) 260-749-6619 • [www.tippmann.com](http://www.tippmann.com)

**Tippmann Sports Europe, SPRL**

16 Rue du Mont D'Orcq, Froyenne 7503, Belgium  
 Telephone (inside Belgium) 069/549 578 • [Serviceshop@tippmann.com](mailto:Serviceshop@tippmann.com)  
 Telephone (International) 011 32 69 549 578 • [www.tippmann.com](http://www.tippmann.com)

CONGRATULATIONS on your purchase of a Tippmann M4 Carbine paintball marker. We believe this M4 Carbine paintball marker to be the most accurate and durable paintball marker available, and are proudly manufactured by Tippmann. Your M4 Carbine marker will provide many years of dependable service if cared for properly.

Please take time to read this manual thoroughly and become familiar with your M4 Carbine's parts, operation, and safety precautions before you attempt to load or fire this marker. If you have a missing or broken part or need assistance, please contact Tippmann Customer Service at 1-800-533-4831 for fast, friendly service.

## TABLE OF CONTENTS

Barrel Blocking Device Installation Instructions.....	5
Warning/Liability Statement.....	6
Familiarize Yourself with Safety.....	6
Getting Started.....	8
Install the Handguard and Barrel.....	8
Length Adjustment of the Stock.....	8
Air/CO2 Cylinder Installation.....	9
Loading the Hopper.....	9
Firing the Marker.....	9
Velocity Adjustment.....	10
Unloading Your Marker.....	10
Air/CO2 Cylinder Warnings.....	10
Air/CO2 Cylinder Safety Tips.....	11
Air/CO2 Cylinder Removal.....	12
Repairing Air/CO2 Cylinder Leaks.....	12
Cleaning and Maintenance.....	13
Storage.....	13
Marker Disassembly Instructions.....	14
Power Tube and Valve.....	15
Reassembling Receiver Halves.....	16
Converting from Hopper Fed to Magazine Fed.....	17
Loading the Mag Fed Magazine.....	17
M4 Carbine Parts Diagrams.....	19-23
M4 Carbine Parts List.....	24
Specifications.....	28
Warranty and Repair Information.....	28

**! WARNING**

**This is not a toy. Misuse may cause serious injury or death. Eye, face, and ear protection designed for paintball must be worn by the user and any person within range. We recommend you be at least 18 years old to purchase. Persons under 18 must have adult supervision when using this product. Read this Owner's Manual before using this product.**

**! WARNING**

**Always keep the barrel blocking device installed except when your marker is in use. Always make sure that the Safety Selector Switch is in the Safe mode (see instructions on page 6) and the barrel blocking device is properly installed on your marker according to the instructions to prevent damage to property, serious injury, or death.**

## Barrel Blocking Device Installation Instructions

1. Place the barrel blocking device onto the Barrel and position the cord at the under the Charging Handle as shown.
2. Adjust the cord length retainer up to the back of the Charging Handle by pulling the cord through it until the retainer is snug against the back of the Charging Handle. Keeping the cord as tight as possible, leave just enough cord elasticity to remove the barrel blocking device for firing.
3. After the cord length is properly adjusted, lock the cord length by tying a knot in the cord against the back of the retainer as shown.
4. Before and after playing, inspect the barrel blocking device. Replace the barrel blocking device if the device or cord is damaged, or there is a loss of cord elasticity.
5. Clean the barrel blocking device with plain, warm water and store out of sunlight in a dry area when not in use.



## Warning/Liability Statement

This marker is classified as a dangerous weapon and is surrendered by Tippmann Sports, LLC with the understanding that the purchaser assumes all liability resulting from unsafe handling or any action that constitutes a violation of any applicable laws or regulations. Tippmann Sports, LLC shall not be liable for personal injury, loss of property or loss of life resulting from the use of this weapon under any circumstances, including intentional, reckless, negligent or accidental discharges.

All information contained in this manual is subject to change without notice. Tippmann Sports, LLC reserves the right to make changes and improvements to products without incurring any obligation to incorporate such improvements into products previously sold.

If you as a user do not accept liability, Tippmann Sports, LLC requests you do not use a Tippmann Sports, LLC marker. By using this paintball marker you release Tippmann Sports, LLC of any and all liability associated with its use.

## SAFETY IS YOUR RESPONSIBILITY!

### **⚠ WARNING**

**Except when your M4 Carbine is in use, always make sure that the Safety Selector Switch is in Safe mode.**

**To put in Safe mode:** Move the Safety Selector Switch so the indicator points to “SAFE” as shown.

**To go to a Fire mode:** Move the Safety Selector Switch so the indicator points to the “FIRE” position.

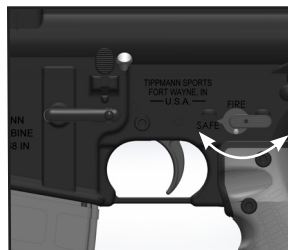

### Familiarize Yourself with Safety...

The ownership of this weapon places upon you the total responsibility for its safe and lawful use. You must observe the same safety precautions as you would any firearm to assure the safety of not only yourself but everyone around you. Outlined here are some general precautions to be aware of. The user should at all times use caution and common sense when using this marker and always remember that the game of paintball can only survive and grow if it remains SAFE!

- Do not load or fire this marker until you have completely read this manual, and are familiar with its safety features, mechanical operation, and handling characteristics.
- Handle this and any marker as if it were loaded at all times.
- Keep your finger off the trigger until you are ready to shoot.
- Do not look down the barrel of a paintball marker. Accidental discharge into the eyes may cause permanent injury or death.
- Keep the marker in Safe mode until ready to shoot (see Warning box above).
- Keep the barrel blocking device installed on marker when not shooting (page 5).
- Never point the marker at anything you do not intend to shoot.
- Never fire your marker at anything you do not intend to shoot because there may be

balls or foreign debris lodged in the chamber, barrel, and/or the marker valve.

- Do not shoot at fragile objects such as windows.
- Never fire your marker at personal property of others. The paintball impact can cause damage and the paint can stain the finish of automobiles, houses, etc.
- Always keep the muzzle pointed down or in a safe direction, even if you stumble or fall.
- Eye, face, and ear protection designed specifically to stop paintballs in the form of goggles and full face mask meeting ASTM Specification F1776 must be worn by the user and any person within range.
- Never shoot at a person who is not protected by eye, face, and ear protection designed for paintball.
- Pressurize and load the marker only when the marker will be immediately used.
- Store the marker unloaded and degassed in a secure place.  
**NOTE:** Before storing or disassembling, be sure to remove paintballs and air/CO<sub>2</sub> supply (see *Unloading Your Marker* and *Air/CO<sub>2</sub> Cylinder Removal* instructions on pages 10 and 12) and install the barrel blocking device (see page 5).
- Do not field strip or otherwise disassemble this marker while it is pressurized with air/CO<sub>2</sub> supply. Prior to any disassembly, unload the marker per instructions on page 10.
- Dress appropriately when playing the game of paintball. Avoid exposing any skin when playing the game of paintball. Even a light layer will absorb some of the impact and protect you from the paintballs.
- Keep exposed skin away from escaping gas when installing or removing air/CO<sub>2</sub> cylinder or if the marker or air/CO<sub>2</sub> supply is leaking. Compressed air, CO<sub>2</sub>, and nitrogen gasses are very cold and can cause frostbite under certain conditions.
- Only use .68 caliber paintballs. Never load or fire any foreign objects.
- Avoid alcoholic beverages before and during the use of this marker. Handling markers while under the influence of drugs or alcohol is a criminal disregard for public safety.
- Avoid shooting an opponent at point blank, 6 feet or less.
- Familiarize yourself with instructions listed on air supply cylinder. Contact the air supply cylinder manufacturer with any questions.
- Read the *Air/CO<sub>2</sub> Cylinder Warnings* and *Safety Tips* on pages 10–11 before beginning the cylinder installation or removal.
- Always measure your marker's velocity before playing paintball and never shoot at velocities in excess of 300 feet per second (see instructions on page 10).
- Do not brandish or display this product in public as it may cause confusion and may be a crime. Police or others may mistake this product for a real firearm. Altering the coloration or markings required by state or federal law to make the product look more like a firearm is dangerous and may be a crime.

## Getting Started

- Eye protection designed for paintball use must be worn by the user and any person within range.
- Do not disassemble this marker while it is pressurized.
- Do not pressurize a partially assembled marker.
- Read each step completely before performing the step.

**NOTE:** Carefully hand start all threaded parts when assembling, and do not overtighten, as this may potentially strip the threaded parts. Refer to the *Parts Diagram* on pages 19-23 for these instructions (item numbers are in parentheses).

### Install the Handguard and Barrel

1. Remove the screw identified at right.
2. Insert the Handguard and reinstall the screw. Tighten to hold in place.
3. Slide the Barrel through the Handguard and turn it clockwise to thread it into the Receiver.

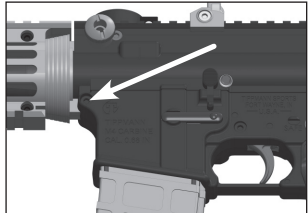

### Length Adjustment of the Stock

1. Squeeze the Adjustment Lever.
2. Slide the Stock together or apart to the desired length.
3. Release the Adjustment Lever.

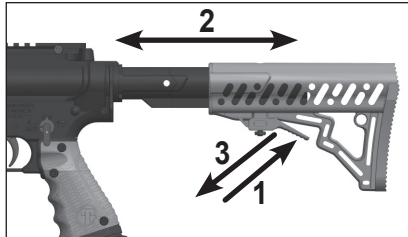



 **WARNING**

**Install the air supply and load the hopper with paintballs only after you:**

- **have a barrel blocking device installed (see page 5)**
- **have the Safety Selector Switch in Safe mode (see page 6).**

**Eye protection designed for paintball use must be worn by the user and any person within range.**

### Air/CO2 Cylinder Installation

Read the *Air/CO2 Cylinder Warnings*, *Safety Tips*, and *Removal* on pages 10-11 before beginning the cylinder installation. Do not pressurize a partially assembled paintball marker.

- Put the Safety Selector Switch in Safe mode (page 6) and install the barrel blocking device (page 5).
- Cock the marker by pulling the Charging Handle all the way back. Always keep marker in the cocked position when attaching the air supply and whenever the air supply is attached to the marker. This will help prevent an accidental discharge.
- Lubricate the air/CO2 cylinder valve O-Ring with Tippmann Certified Marker Oil.
- Insert the air/CO2 cylinder valve into the Air Supply Adapter (ASA) at the back end of the marker grip.
- Twist the air/CO2 cylinder clockwise into the ASA until it stops. Use caution as the marker is now capable of firing after you put the Safety Selector Switch in Fire mode. If you do not hear the full air/CO2 cylinder engage, the pin valve could be too short or the pin valve seal is damaged. Follow the *Air/CO2 Cylinder Removal* instructions on page 12 and take your air/CO2 cylinder to a "C5" Certified Airsmith for inspection or contact the cylinder manufacturer.

### Loading the Hopper

The barrel blocking device must be installed (see page 5) and the Safety Selector Switch in Safe mode (see page 6). If Magazine fed option is desired, see page 17.

- Make sure that the Hopper is clean and free of sharp edges or debris. This keeps the paintballs from breaking prematurely, and allows paintballs to feed into the marker's chamber smoothly.
- Install the hopper neck into the Feed Tube of your marker and tighten the Feed Tube neck with a 3/16" Hex key included with your marker. **NOTE:** Do not overtighten or the Feed Tube may break.
- With the barrel blocking device installed (page 5), and the Safety Selector Switch in Safe mode (page 6), you are now ready to load your hopper with .68 caliber paintballs. Do not force an excessive number of paintballs into the hopper.

### Firing the Marker

- Eye protection designed for paintball use must be worn by the user and any person within range.
- Point the marker in a safe direction.
- Remove the barrel blocking device from the marker.
- Verify that the marker is cocked by pulling back on the Charging Handle.
- Move the Safety Selector Switch from Safe mode to Fire Mode.
- Pull the Trigger to fire the marker.

## Velocity Adjustment

Each time you play paintball, check the velocity of your paintball marker with a chronograph (an instrument for measuring velocity) prior to playing paintball. Verify that the marker's velocity is set below 300 feet per second (or less if required by the playing field).

To adjust the marker's velocity, use the included 3/16" Hex key in the center of the Velocity Screw.

Reduce the velocity by turning the Velocity Screw clockwise. To increase the velocity, turn the Velocity Screw counterclockwise. Never remove the Velocity Screw.

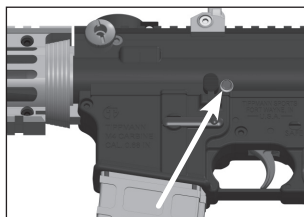

## Unloading Your Marker

1. Eye protection designed for paintball use must be worn by the user and any person within range.
2. Empty all paintballs from the hopper/magazine or remove the entire hopper/magazine.
3. Go to a designated firing area, remove the barrel blocking device, and move the Safety Selector Switch to Fire mode.
4. Point your marker in a safe direction and fire several times to be sure there are no remaining paintballs lodged in the chamber, feed neck, or barrel.
5. Rotate the Safety Selector Switch to Safe mode (see page 6).
6. Reinstall the barrel blocking device (see page 5).
7. Read the *Air/CO2 Cylinder Warnings* and *Safety Tips* on pages 10-11 before removing the air cylinder from your marker (see removal instructions on page 12).

## Air/CO2 Cylinder Warnings

### WARNING

**The brass or nickel plated cylinder valve (1) is intended to be permanently attached to the air or CO2 cylinder (2).**

**An air or CO2 cylinder can fly off with enough force to cause serious injury or death if the cylinder (2) unscrews from a cylinder valve (1).**

Refer to the left graphic at right. There have been reported incidents caused by players unknowingly unscrewing the cylinder (2) from the cylinder valve (1). This occurs when the player thinks the entire valve-cylinder assembly is being unscrewed from the air/CO2 adapter of the paintball marker, when in fact he or she is unscrewing the cylinder from the cylinder valve.

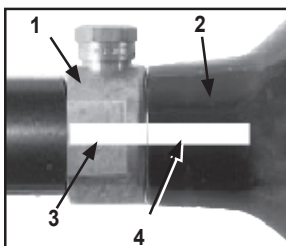

*Properly Marked Valve And Cylinder*

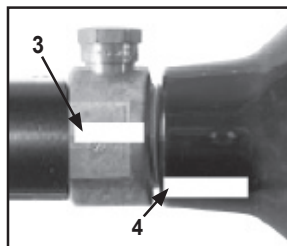

*Misaligned Valve and Cylinder*

To avoid this danger, it is recommended (if your cylinder is not already marked) that you use paint or nail polish to place a mark (3) on the cylinder valve, and place another mark (4) on the cylinder, in line with the #3 mark as shown.

Whenever you turn the cylinder during removal, watch the marks on the cylinder and the cylinder valve to be sure that they rotate together. If at any time these marks start to separate as shown, the cylinder is starting to unscrew from the cylinder valve and you must **STOP** and take the entire unit to a "C5" certified airmsmith for safe removal and/or repair.

**NOTE:** The cylinder valve should unscrew from the paintball marker in about 3 or 4 full turns. If you finish the 4<sup>th</sup> full turn and the cylinder valve is not unscrewed from the paintball marker, **STOP!** Take the entire unit to a “C5” certified airsmith for safe removal and/or repair.

Locate a “C5” Certified Airsmith at [www.paintball-pti.com](http://www.paintball-pti.com).

Whether you have a new or used refillable air or CO2 cylinder, you are at risk if any of the following has occurred:

- The valve unit was replaced or altered after purchase.
- An anti-siphon device was installed.
- The valve unit was removed from the cylinder for any reason.
- Any modification was done to the refillable air or CO2 cylinder.

If any of these conditions has occurred, take your air or CO2 cylinder to a “C5” Certified Airsmith for inspection or contact the cylinder manufacturer.

### Air/CO2 Cylinder Safety Tips

- Improper use, filling, storage, or disposal of air or CO2 cylinder may result in property damage, serious personal injury or death.
- Make sure that any maintenance or modification to any air or CO2 cylinder is done by a qualified professional, such as a “C5” certified airsmith.
- Installing an anti-siphon device is dangerous. However, if one is already installed on your air or CO2 cylinder or is desired, it is critical that your cylinder be checked by, or the device installed by, a qualified professional.
- All air or CO2 cylinders must be filled only by properly trained personnel.
- Cylinder valves must be installed only by properly trained personnel.
- Do not overfill a cylinder! Never exceed the air or CO2 cylinder’s capacity.
- Do not expose pressurized air or CO2 cylinder to temperatures exceeding 130 degrees Fahrenheit (55 degrees Celsius).
- Do not use caustic cleaners or strippers on the air or CO2 cylinder or cylinder valve and do not expose to corrosive materials.
- Do not modify the air or CO2 cylinder in any way. Never try to disassemble the cylinder valve from the air or CO2 cylinder.
- Any air or CO2 cylinder that has been exposed to fire or heated to a temperature of 250 degrees Fahrenheit (121 degrees Celsius) or more must be destroyed by properly trained personnel.
- Use appropriate gas for your cylinder. Only use CO2 in a CO2 cylinder and only use compressed air in a compressed air cylinder.
- Keep all cylinders out of the reach of children.
- The air or CO2 cylinder should be inspected and hydrostatically retested at least every 5 years by a DOT licensed agency.
- Keep exposed skin away from escaping gas when installing or removing the air/CO2 cylinder, or if the marker or air/CO2 cylinder is leaking. Compressed air and CO2 gasses are very cold, and can cause frostbite under certain conditions.

**NOTE:** Locate a “C5” certified airsmith at [www.paintball-pti.com](http://www.paintball-pti.com)

## Air/CO2 Cylinder Removal

1. Read *Air/CO2 Cylinder Warnings* (page 10) and *Air/CO2 Cylinder Safety Tips* (previous page) before beginning the cylinder removal process.
2. Eye protection designed for paintball use must be worn by the user and any person within range.
3. Follow the *Unloading Your Marker* instructions on page 10.
4. Watch the marks on the cylinder and cylinder valve as you turn the cylinder approximately  $\frac{3}{4}$  turn counterclockwise. This allows the air/CO2 valve pin to close so that no air/CO2 will enter the marker.
5. Remove the barrel blocking device. Set the Safety Selector Switch to Fire mode. Point the marker in a safe direction, and discharge the remaining gas in the marker by repeatedly pulling the trigger until the marker stops firing (this may take 4-5 shots). If your marker continues to fire, the cylinder's pin valve has not closed yet. The cylinder pin valve could be longer than usual. Because of the variances in cylinder pin valve parts, each cylinder varies slightly on exactly how far it has to be turned. Turn the cylinder counterclockwise a little further and repeat this step until the marker does not fire. Only then remove the air/CO2 cylinder.  
**NOTE:** If during this step, you turned the air/CO2 cylinder and it began to leak before you pulled the trigger, the air/CO2 cylinder valve's O-Ring should be checked for damage before any re-assembly (see *Repairing Air/CO2 Cylinder Leaks* below).
6. After the air/CO2 cylinder is removed, again point and fire the marker in a safe direction to verify the marker is completely discharged of gas.
7. Rotate the Safety Selector Switch to Safe mode (see page 6) and install the barrel blocking device (see page 5).

## Repairing Air/CO2 Cylinder Leaks

The most common leak occurs from a bad air/CO2 cylinder valve O-Ring. To replace a cylinder valve O-Ring you must first remove the bad O-Ring and then install a new one. This O-Ring is located on the tip of your air/CO2 cylinder valve. The best cylinder valve O-Rings are made of urethane. Urethane O-Rings are not affected by high air/CO2 pressures. These may be purchased from Tippmann or your local paintball dealer. There is an extra O-Ring in the Accessory Pack that came with your marker.

**NOTE:** If a new air/CO2 cylinder valve O-Ring does not resolve an air/CO2 leak, do not attempt to repair the air/CO2 cylinder. Contact Tippmann Sports, LLC, your local paintball dealer, or a "C5" Certified Airsmith.

## Cleaning and Maintenance

- To reduce the chance of an accidental discharge, follow the *Unloading Your Marker* (on page 10) and *Air/CO2 Cylinder Removal* (on page 12).
- Eye protection must be worn.
- Do not disassemble a marker while it is pressurized with air.
- Do not pressurize a partially assembled marker.
- Follow warnings listed on the air/CO2 cylinder for handling and storage.
- Familiarize yourself with instructions listed on air/CO2 cylinder.
- Contact the air/CO2 cylinder manufacturer with any questions.
- Do not use any petroleum based cleaning solvents.
- Do not use any cleaning solvents that come in aerosol cans.

**NOTE:** Petroleum based products and aerosol products can damage your marker's O-Rings.

To clean the exterior of your marker, use a damp towel to wipe off paint, grease, and any debris.

### Hopper Fed

To clean inside the barrel, remove the Feed Tube. Unscrew the Locking Cap from the Feed Tube. Rotate the Feed Tube out to remove it from the marker. Insert the squeegee into the breech. Pull squeegee through the barrel to remove paint or debris.

### Magazine Fed

To clean inside the barrel, remove the Magazine. Insert the squeegee into the breech going through the Magazine well. Pull squeegee through the barrel to remove paint or debris.

### Alternative Barrel Cleaning method:

You can also remove the barrel to pull the squeegee through it.

## Storage

Ensure the Safety Selector Switch is in Safe mode (see page 6), and the barrel blocking device is installed (see page 5). Always unload your marker (page 10) and remove the air supply (page 12) when not using your marker. Store your marker in a dry area.

When removing your marker out of storage, make sure to keep the Safety Selector Switch in Safe mode (see page 6) and keep the barrel blocking device installed (see page 5).

## Marker Disassembly Instructions

Set up a workbench with plenty of workspace to make sure no small parts become lost. Always wear eye protection (like safety glasses) when performing any marker disassembly or re-assembly. **Refer to the Parts Diagram for these instructions** (item numbers are in parentheses). When disassembling the marker, pay close attention to how the parts fit together to make later re-assembly easier and accurate. These illustrations show the hopper fed marker, but apply to the magazine fed marker as well.

1. Follow *Unloading Your Marker* on page 10 and *Air/CO2 Cylinder Removal* instructions on page 12. Make sure there isn't a paintball in the chamber.
2. Put the marker into the uncocked position. Set the **Safety Selector Switch** (39) to the Fire mode. Pull the Trigger to release the bolt.
3. Remove the **Barrel** (27), turn the Barrel counterclockwise from the Receiver. To reinstall it, turn it clockwise to thread it into the Receiver. Make sure the **O-Ring** (26) is lubricated with Tippmann Certified Marker Oil when re-assembling the barrel to the marker.
4. Remove the **Rear Sight** (92) from the marker.
5. Remove the **Feed Tube Assembly** (66). Unscrew the **Locking Cap** (65) from the Feed Tube and swing it out to remove it from the marker. You must remove the Feed Tube to remove the fake magazine from the marker.
6. Remove the **Magazine**, from the right side of the marker, press the **Magazine Release Button** (45) in, and slide the magazine out the bottom of the marker. The fake magazine contains the ball latch. If converting to Magazine Fed, the fake magazine needs to be removed.
7. Remove **Screw** (41A) from the left side of the marker. Pull the Front Shroud assembly from the marker.

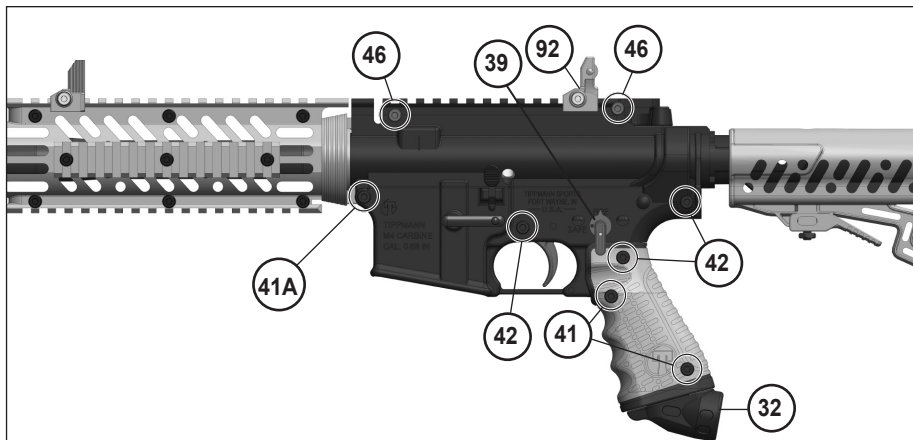

8. Remove the remaining Receiver Screws (41, 42, and 46) shown above. Remove Screw (59) from the right side Grip. Remove both Grips from the marker. Pull straight down on the **ASA** (32) to remove it from the Gas Line (34).
9. Put the Safety Selector Switch in the Fire position (as shown above) and pull in the Trigger. While holding the Trigger in, place one hand inside the magazine well and carefully lift the left-side receiver to access the internal parts. The Safety Selector Switch and Magazine Release mechanism stay with the left Receiver Half.

10. Remove the **Charging Handle** (25) by lifting it from the receiver half.
11. Disconnect the **Linkage Arm** (47) from the **Rear Bolt** (9) and **Front Bolt** (23). You may need to lift the Valve assembly slightly.
12. Slide the Front Bolt off the **Power Tube** (22) and check the **O-Ring** (24). Clean and oil the O-Ring or if damaged, replace with a new one. Do the same with the Rear Bolt **O-Ring** (10).

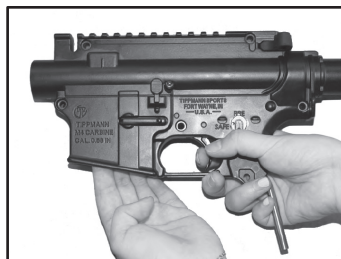

13. To disassemble the **Trigger** (49), first remove the **Trigger Linkage Arm** (48). The Trigger can be removed from the marker, but be sure to capture the **Trigger Spring** (50) when removing the Trigger. The **Trigger Adapter** (55) assembly can be removed from the pins (51) if desired.

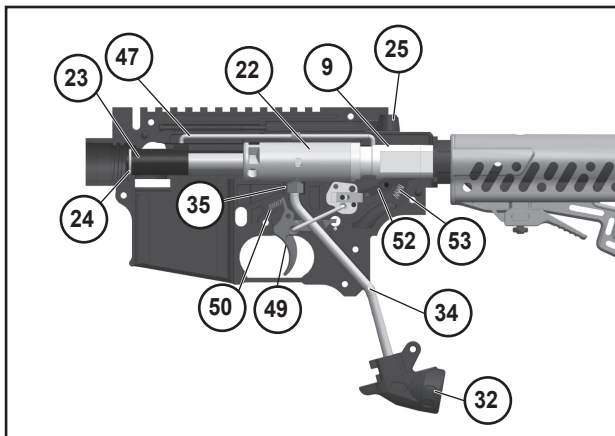

14. The **Sear** (52) lifts off of the **Sear Pin** (54), be sure to capture the **Sear Spring** (53) during disassembly of the Sear. Note that the Sear Spring is colored gold.

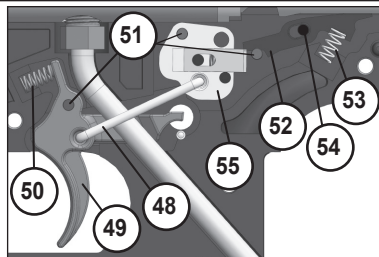

## Power Tube and Valve

Refer to the Parts Diagram for these instructions.

**NOTE:** Do not remove the **Gas Line Joint** (35) unless it is leaking or you need to replace the valve.

If you do, use teflon tape or thread paste on the joint threads before reinstalling it. Carefully hand start all threaded parts, be careful because overtightening could strip threaded parts when assembling.

1. To remove the **Air Valve** (11) from the **Power Tube** (22), use a wrench to slowly unscrew the **Gas Line Joint** (35) from the Valve. Once the Gas Line Joint is removed from the Air Valve body, the Air Valve will slide out the back of the Power Tube.
2. **NOTE:** Check the Air Valve's external **O-Ring** (13) and if damaged, replace with a new one. If the O-Ring is damaged your marker will not operate correctly. Clean all parts and lightly oil the O-Rings.
3. Insert the cleaned and lightly oiled Air Valve into the Power Tube. Apply teflon tape or thread paste to the threads of Gas Line Joint and carefully thread it into the Valve. Snug with a wrench (do not over tighten and possibly strip the threads). Wipe off any excess thread paste if used.
4. Reinstall the Power Tube/Air Valve into the receiver half.

5. Insert the **Spring** (8) and **Guide Pin** (7) into the **Rear Bolt** (9). Next install the **Rear Bolt Bumper** (95). Ensure spring and guide pin are installed correctly. If it not, the Rear Bolt will not return. Place the Rear Bolt / Spring / Guide Pin assembly inside the right receiver half. Inspect the Rear Bolt **O-Ring** (10) for damage and replace if necessary.

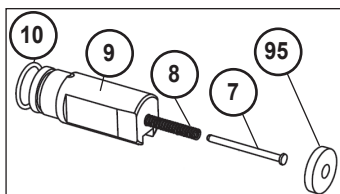

## Reassembling Receiver Halves

(\* indicates lubricate this part with a small amount of Tippmann Certified Marker Oil)

1. Refer to the graphics, and place the following parts into the right Receiver half: Trigger Pins (51), black colored Sear Pin (54), Sear (52), and gold colored Sear Spring (53).

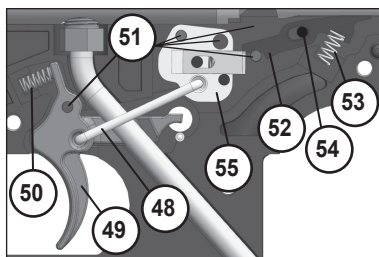

2. Set the Trigger (49) onto the Receiver Pin 51 as shown. Install the silver colored Trigger Spring (50).
3. Install the Trigger Adapter Assembly (55) onto the remaining Receiver Pins (51).
4. Slide the Front Bolt\* (23) onto the Power Tube (22).

5. Install the Linkage Arm\* (47) between the Front Bolt and the Rear Bolt\* (9). The longer end of the Linkage Arm goes towards the Front Bolt. Be sure that the tab on the Linkage Arm fits into the slot of the Charging Handle (arrow above). When properly assembled, they fit together as shown in the circle below. Ensure the Charging Handle Spring is seated as shown by the top arrow at right.

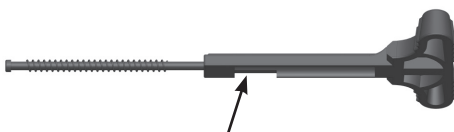

6. Ensure that the Gas Line (34) is routed as shown, and fits into the receiver half. Connect the Trigger Adapter to the Trigger with the Trigger Link Arm (48) over the Gas Line.

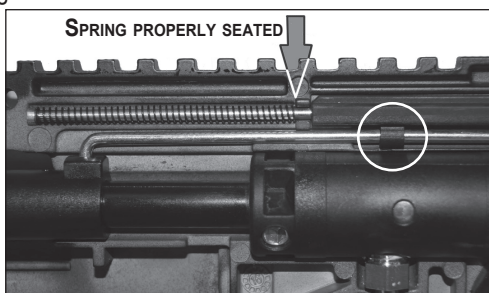



- Align the Magazine Release components in the right receiver half. Put the Safety Selector Switch (in Fire mode) through the left Receiver Half. Align with the openings for Mag Release and Safety Selector Switch in the right Receiver Half. Carefully install the left receiver half (make sure halves fit flush).

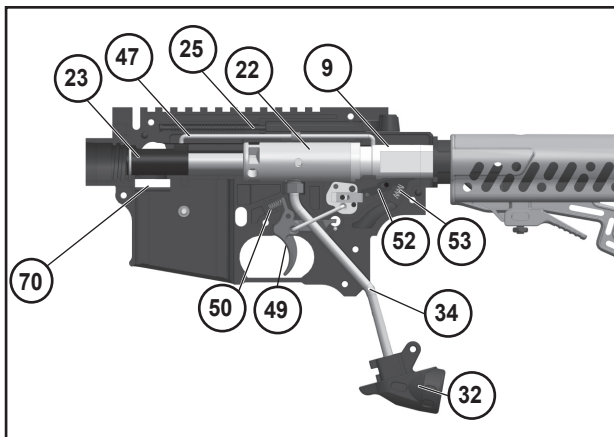

- Insert seven of the eight Receiver Screws. Leave the one identified #41A (page 14) out for now.
- Reinstall the Handguard and secure with the remaining Receiver Screw (41A) from step 7.
- Apply a small amount of marker oil onto the barrel O-Ring, and carefully screw the Barrel (27) into the receiver.
- Slide the Magazine up into the marker until the tabs lock it in place.
- Slide the Feed Tube onto the Receiver and fasten it in place using the Thumbscrew (65).

### Converting from Hopper Fed to Magazine Fed

- Replace the Feed Tube with the Mag Fed Cover Plate (76). This Cover Plate contains the Ball Latch (75). The Ball Latch can be removed for replacement. The Mag Fed Ball Latch is different from the Loader Fed Ball Latch. They are not interchangeable. The Ball Latch Retaining Plate (74) holds the Ball Latch in place.
- The Cover Plate does not hinge like the Feed Tube does. It has a stub that has the same angle as the Feed Tube, so insert it at the same angle as the opening for the Feed Tube in the right Receiver. The Cover Plate is retained by same Thumb Screw (65).
- Replace the fake Magazine with the real Magazine. When inserting either magazine, you will feel a positive latching of the Magazine into the magazine well.
- The Magazine is released by the Magazine Release Button for reloading. The release is spring-assisted so it quickly ejects the Magazine from the magazine well.

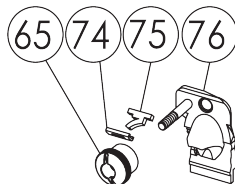

### Loading the Mag Fed Magazine

Loading instructions are molded into the side of the magazine.

- It is important to wind up the spring by rotating the knob on the magazine in the clockwise direction.
- Paintballs may be inserted past the magazine ball catch, but if paintballs are fragile, we recommend retracting the ball catch release (arrow).
- The Magazine holds 20 paintballs, but loading 19 is best. If magazines are to be carried in a battle pack, this ensures the 19 balls are not under any compression, compression may cause flat spots on the paintballs.



### Mag Cleaning

1. Clean the outside of the magazine with a soft cloth moistened with clean water. Do not use chemicals on the magazine.
2. Make sure the spring mechanism is NOT compressed.
3. The magazine has a removable lower half. To remove the lower half, remove the lower screw; this allows the ball piston and spring assembly to be removed as shown at right.
4. The remaining magazine assembly may be disassembled if desired. Refer to instructions below.
5. To reassemble do these steps in reverse. Place the spring and ball piston into magazine first, then assemble the lower panel back into place. Secure with the screw removed in step 3.

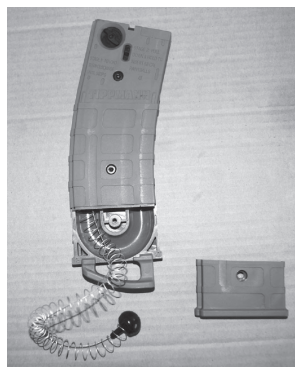

### Magazine Disassembly

Follow these instructions to disassemble and reassemble the real magazine.

1. Remove the lower screw and cover as described in step 3 above.
2. Remove the remaining screw from the Magazine.
3. Lift the cover off of the Magazine.
4. Inspect and clean the parts inside the Magazine.
5. Replace any damaged or worn out parts.
6. During reassembly, make sure the Ball Catch is oriented properly. If not, paintballs will not feed into the marker.
7. Replace the upper Magazine half, securing with the screw.
8. Place the spring and ball piston into magazine first, then assemble the lower panel back into place. Secure with the screw.

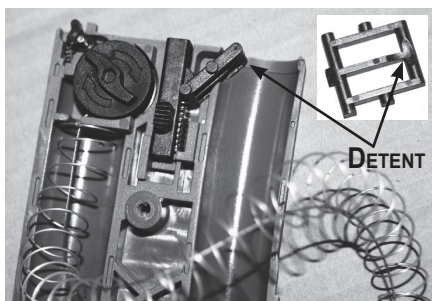

### Magazine Lubrication

There is a small hole by the magazine detent latch located on the magazine. A single drop of oil will ensure spring does not corrode. This spring is plated, but if left wet it could corrode, so we recommend a small application of single oil drop every 25 uses.

The spring wind up cord, ball piston, and ratchet wheel is an assembly. We do not recommend disassembly of these parts. Note that the spring is a 3 stage progressive spring to ensure even pressure and controlled tension as the ball stack releases, as it moves around the magazine ball channel.

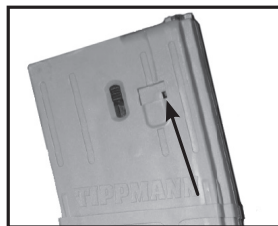

# M4 Carbine Paintball Marker Parts Diagram

**WARNING**

Do not disassemble this marker while it is pressurized. Do not pressurize a partially assembled marker.

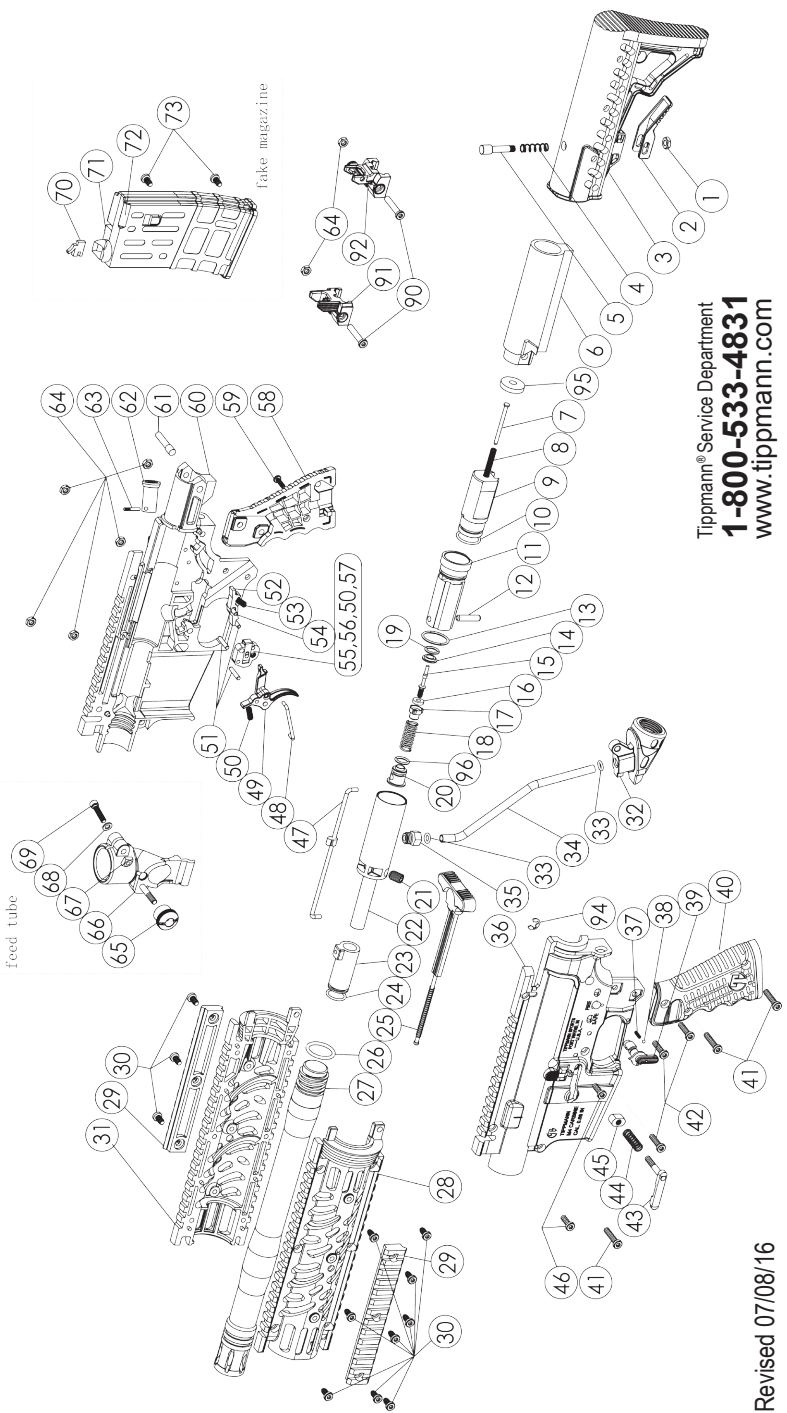

Tippmann® Service Department  
**1-800-533-4831**  
[www.tippmann.com](http://www.tippmann.com)

Revised 07/08/16

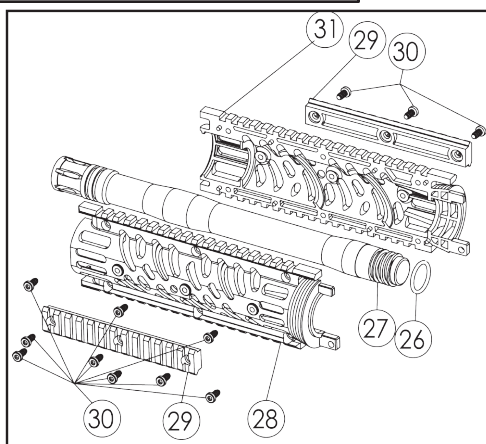
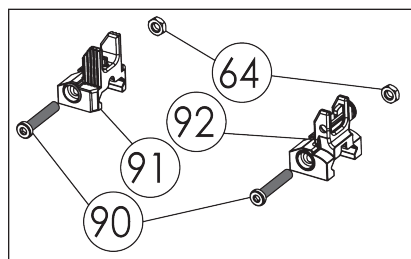
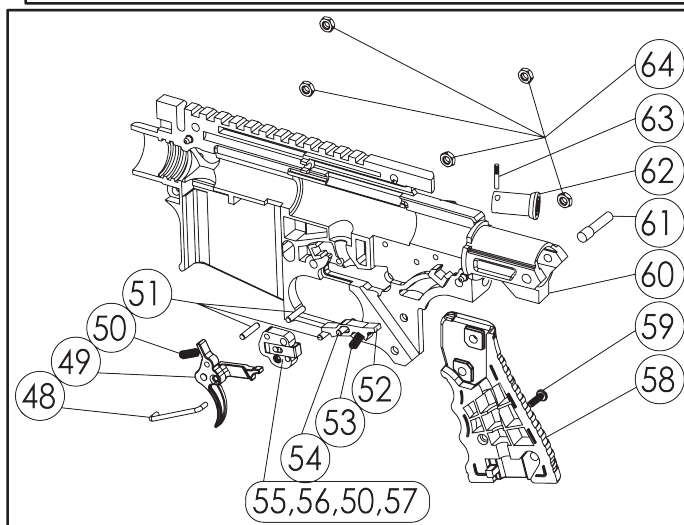
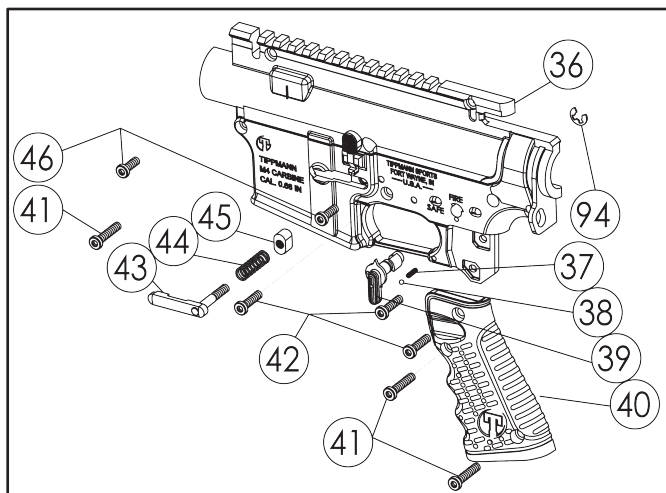

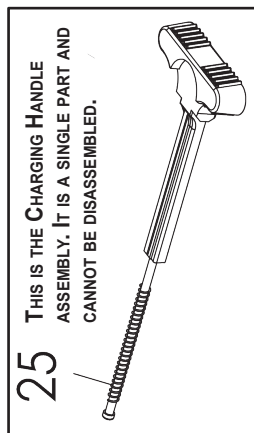
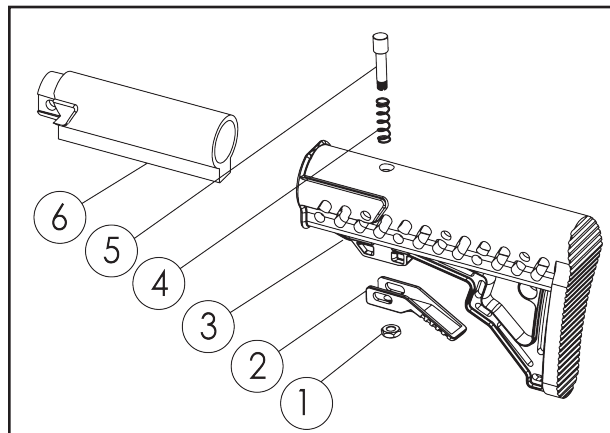
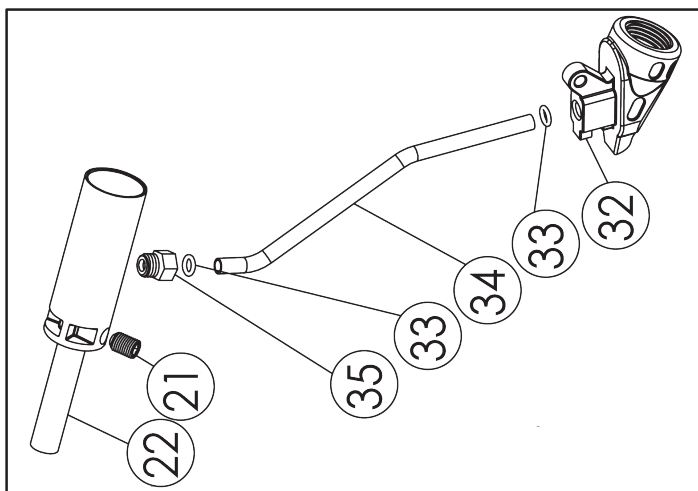
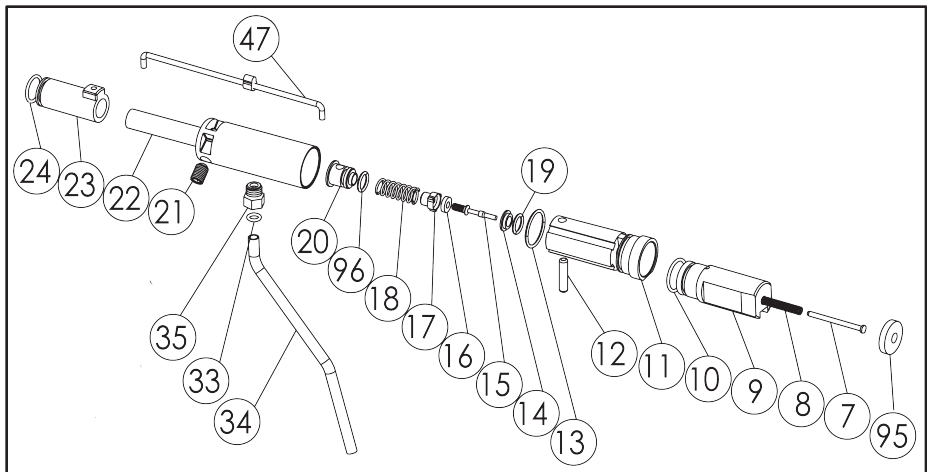

### Hopper Fed Parts

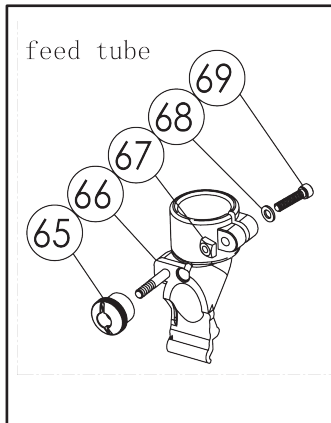
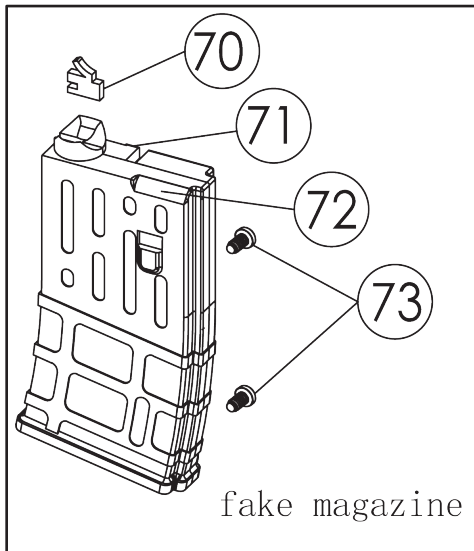

### Magazine Fed Parts

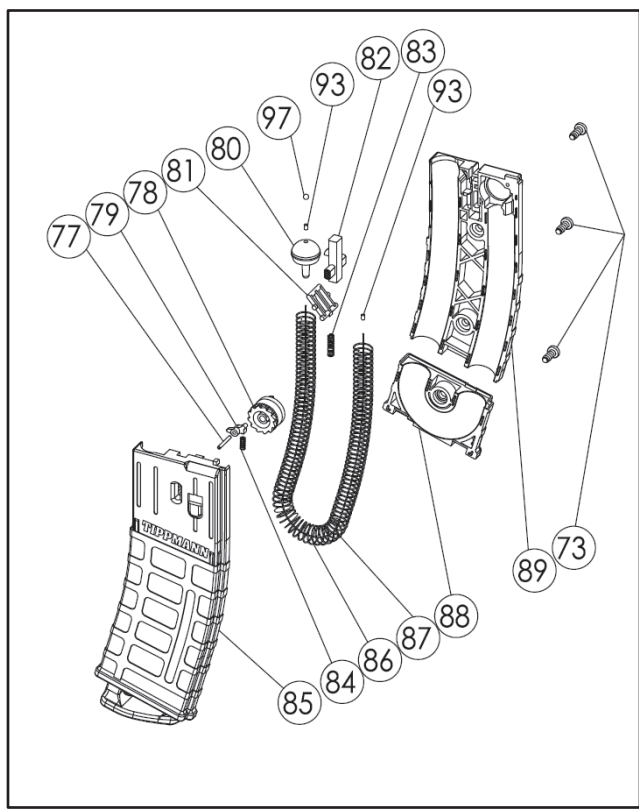
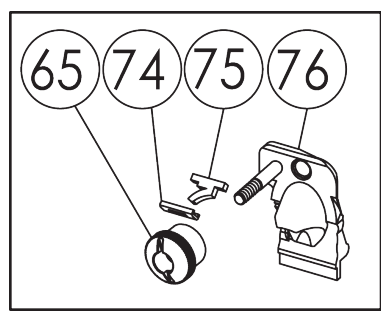

**M4 Carbine Parts List**

<b>Item</b>	<b>Part Number</b>	<b>Description</b>	<b>QTY</b>
1	9-PA	Hex Nut, 10-32	1
2	TA06333	Stock Release Latch	1
3	TA06335	Stock Slide	1
4	TA06365	Stock Spring	1
5	TA06364	Stock Latch	1
6	TA06334	Stock Tube	1
7	CA-15	Guide Pin	1
8	CA-14	Spring	1
9	TA06320	Rear Bolt	1
10	TA06354	O-Ring, Rear Bolt, small	1
11	TA06353	Valve Body	1
12	TA06319	Valve Lock Pin	1
13	TA06534	O-Ring, Valve/RearBolt	1
14	CA-27	Front Valve Seat	1
15	CA-30N	Valve Stem	1
16	PA-28	Valve Stem Cup Seal	1
17	CA-29	Valve Stem Cup	1
18	TA40022	Spring	1
19	SL2-25	O-Ring, Valve Stem	2
20	TA06318	Valve Plug	1
21	02-22	Velocity Screw	1
22	TA06323	Power Tube	1
23	02-17	Front Bolt	1
24	SL2-4	O-Ring, Front Bolt	1
25	TA06311	Charging Handle Assy	1
26	98-40	O-Ring, Barrel	1
27	TA06331	Barrel, 0.689 dia	1
28	TA06303	Front Shroud, LH	1
29	TA06337	Front Shroud Pic Rail	2
30	TA06362	Screw, Self Tapping	12
31	TA06304	Front Shroud, RH	1
32	TA06332	Air Supply Adapter	1
33	TA40017	O-Ring, Gas Line	2



<b>M4 Carbine Parts List</b>			
<b>Item</b>	<b>Part Number</b>	<b>Description</b>	<b>QTY</b>
34	TA06325	Gas Line	1
35	TA40018	Gas Line Adapter	1
36	TA06301	Receiver Half LH	1
37	TA45101	Spring	1
38	TA45102	Ball Bearing	1
39	TA06312	Safety Lever	1
40	TA06305	Grip, LH	1
41	TA06015	Screw, 10-32 x 0.840	3
42	98-01A	Screw, 10-32 x 0.675	3
43	TA06338	Magazine Latch	1
44	TA06339	Magazine Latch Spring	1
45	TA06346	Magazine Latch Button	1
46	TA09919	Screw, 10-32 x 1	2
47	TA06321	Linkage Arm	1
48	TA06317	Trigger Link Arm	1
49	TA06316	Trigger	1
50	98-20	Trigger Spring	2
51	98-33	Receiver Pin	3
52	02-35	Sear	1
53	TA40013	Sear Spring	1
54	CA-36	Sear Pin (black)	1
55	TA06360	Trigger Adapter	1
56	98-19	Return Slide Pin	2
57	98-18	Trigger Return Slide	1
58	TA06306	Grip, RH	1
59	TA09920	Screw, Self-Tapping	1
60	TA06302	Receiver Half RH	1
61	TA06336	Lock Pin, Stock Tube	1
62	TA06351	Forward Assist Button	1
63	TA06352	Assist Button Lock Pin	1
64	TA02060	Hex Nut, 10-32 x 5/16	7
94	TA06313	E Clip	1
95	TA06367	CPU bumper	1

<b>M4 Carbine Parts List</b>			
<b>Item</b>	<b>Part Number</b>	<b>Description</b>	<b>QTY</b>
<b>Front and Rear Sights</b>			
90	TA07065	Screw	2
91	TA41008	Front Sight	1
92	TA41007	Rear Sight	1
<b>Feed Tube Assy</b>			
65	TA06074	Locking Cap	1
66	TA06326	Feed Elbow	1
67	PL-42D	1/4-20 Square Nut	1
68	98-45	M6 Flat Washer	1
69	PL-42C	1/4-20x1" Screw	1
<b>Fake Magazine</b>			
70	TA06329	Fake Mag Ball Latch	1
71	TA06310	Mag Shell RH	1
72	TA06309	Mag Shell LH	1
73	TA41018	1/8 Screw, self tap	2
<b>Tube Assembly (for Magazine Fed)</b>			
65	TA06074	Locking Cap	1
74	TA06330	Ball Latch Retainer	1
75	TA06361	Ball Latch Mag Fed	1
76	TA06327	Blanking Plate Mag Fed	1

<b>M4 Carbine Parts List</b>			
<b>Item</b>	<b>Part Number</b>	<b>Description</b>	<b>QTY</b>
<b>Mag Fed Magazine</b>			
73	TA41018	1/8 Screw, self tap	3
77	TA06350	Ratchet Pin	1
78	TA06347	Ratchet Wheel	1
79	TA06345	Ratchet Pawl	1
80	TA06342	Ball Plunger	1
81	TA06344	Ball Catch	1
82	TA06343	Ball Catch Release	1
83	TA06340	Ball Catch Spring	1
84	TA06349	Pawl Spring	1
85	TA06307	Magazine Side, 20 Rd, LH	1
86	TA06348	Magazine Drive Spring	1
87	TA06341	Magazine Drive Cable	1
88	TA06359	Magazine Lower, 20 Rd	1
89	TA06308	Magazine Side, 20 Rd, RH	1
93	TA06366	Crimp Rivet	2

## Specifications

Model.....	<b>TIPPMANN® M4 Carbine</b>
Caliber .....	.68 inch
Action.....	Open Bolt Blow Back Valve System
Air Supply .....	Compressed air, nitrogen, or CO2
Ball Feed .....	Gravity (Hopper) or 20 round Spring Assisted Magazine
Trigger .....	Semi-Automatic (Mechanical)
Barrel Length .....	12" / 30.5cm
Length (no air cylinder, stock fully collapsed) .....	27" / 68.5cm
Length (no air cylinder, stock fully extended) .....	30" / 76.2cm
Effective Range .....	150+ feet / 46+ meters
Weight (Hopper fed, without air supply cylinder) .....	3 lbs 15 oz. / 1.785 Kg
Weight (Magazine fed, without air supply cylinder) .....	4 lbs / 1.838 Kg
Finish.....	Flat Black Powder Coated
Velocity .....	Adjustable

Always measure your marker's velocity before playing paintball and never shoot at velocities in excess of 300 feet (91.44 meters) per second. See *Velocity Adjustment* instructions on page 10.

## Warranty and Repair Information

TIPPMANN SPORTS, LLC ("Tippmann") is dedicated to quality paintball products and outstanding service. In the unlikely event of a problem with this Tippmann paintball marker ("Marker") and/or Tippmann accessories ("Accessories"), Tippmann's customer service personnel are available to assist you. For customer service and/or other information, please contact:

### **Tippmann Sports, LLC**

2955 Adams Center Road  
Fort Wayne, IN 46803  
www.Tippmann.com  
1-800-533-4831

### **Tippmann Sports Europe, SPRL**

Rue du Mont D'Orcq 16  
Z.I. Tournai Ouest, 7503 Froyennes, Belgium  
www.Tippmann.com  
Telephone +32 (0) 69 549 578

## Warranty Registration

To activate the Marker's Limited Warranty, you must register the Marker within thirty (30) days of the date of original retail sale by:

1. Registering online at [www.Tippmann.com](http://www.Tippmann.com) or
2. Completing the attached warranty registration card and returning it to Tippmann at the address above.

The Limited Warranty for Tippmann Accessories does not require activation or registration; by registering the Marker, you activate the warranty for the Accessories.

## Limited Warranty

Tippmann warrants to the original purchaser that it will make any repairs or replacements necessary to correct defects in material or workmanship, at no charge to you, for the Marker for a period of one (1) year from the date of original retail sale. Further, Tippmann warrants

to the original purchaser that it will make any repairs or replacements necessary to correct defects in material or workmanship, at no charge to you, for Tippmann Accessories for a period of ninety (90) days from the date of original retail sale. All Tippmann asks is that you properly maintain and care for the Marker and Accessories (collectively, the "Product") and that you have warranty repairs performed by Tippmann or a Tippmann Certified Tech Center.

This Limited Warranty is non-transferable, and it does not cover damage or defects to the Product caused by (a) improper maintenance; (b) alteration or modification; (c) unauthorized repair; (d) accident; (e) abuse or misuse; (f) neglect or negligence; and/or (g) normal wear and tear.

Tippmann does not authorize any person or representative to assume or grant any other warranty obligation with the sale of this Product.

THIS IS THE ONLY EXPRESS WARRANTY GIVEN WITH THE PURCHASE OF THIS PRODUCT; ANY AND ALL OTHER EXPRESS WARRANTIES ARE DISCLAIMED. THE IMPLIED WARRANTIES OF MERCHANTABILITY AND FITNESS FOR A PARTICULAR PURPOSE ARE LIMITED TO THE APPLICABLE LIMITED WARRANTY PERIOD SET FORTH HEREIN, AND NO WARRANTIES, WHETHER EXPRESS OR IMPLIED, SHALL APPLY AFTER EXPIRATION OF SUCH PERIOD.

Some states and nations do not allow limitations on the duration of implied warranties, so the above limitation may not apply to you.

The sole and exclusive liability of Tippmann and/or its authorized dealers under this Limited Warranty shall be for the repair or replacement of any part or assembly determined to be defective in material or workmanship. TIPPMMANN SHALL NOT BE LIABLE FOR, AND YOU EXPRESSLY DISCLAIM, ANY DIRECT, INDIRECT, CONSEQUENTIAL OR INCIDENTAL DAMAGES (COLLECTIVELY, "DAMAGES") ARISING OUT OF THE SALE OR USE OF, OR YOUR INABILITY TO USE, THE PRODUCT. NO PAYMENT OR OTHER COMPENSATION WILL BE MADE FOR DAMAGES, INCLUDING INJURY TO PERSON OR PROPERTY OR LOSS OF REVENUE WHICH MIGHT BE PAID, INCURRED OR SUSTAINED BY REASON OF THE FAILURE OF ANY PART OR ASSEMBLY OF THE PRODUCT.

Some states and nations do not allow the exclusion or limitation of incidental or consequential damages, so the above limitation or exclusion may not apply to you. This warranty gives you specific legal rights, and you may also have other rights that may vary from state to state or nation to nation.

## **Warranty and Non-Warranty Repairs**

When shipping the Product to Tippmann for warranty or non-warranty repair:

1. If you have aftermarket parts on your Marker, please test the Marker with original stock parts before returning the Marker for service or repair.
2. Always unload (page 10) and remove the air/CO<sub>2</sub> supply from the marker (page 15). Do not ship the air/CO<sub>2</sub> supply cylinder if it is not completely empty.
3. Ship the Product to the Tippmann address identified.
4. You must pre-pay postage and delivery charges.
5. Provide the date of purchase for the Product.
6. Briefly describe the repair requested.
7. Include your name, return address and a telephone number where you can be reached during normal business hours, if possible.

Tippmann makes every effort to complete its repair work within twenty-four (24) hours of receipt. Tippmann will return the Product to you via regular ground UPS. If you wish to have it returned using a faster service, you can request NEXT DAY AIR UPS OR SECOND DAY AIR UPS, but you will be charged for this service and must include your credit card number with the expiration date. Your credit card will be charged the difference in additional cost over regular ground shipping service.

# **NOTES**

# M4 CARBINE .68 CAL.

Fabriqués par **Tippmann Sports, LLC**  
2955 Adams Center Road, Fort Wayne, IN 46803 USA  
P) 260-749-6022 • F) 260-749-6619 • [www.tippmann.com](http://www.tippmann.com)

**Tippmann Sports Europe, SPRL**  
16 Rue du Mont D'Orcq, Froyenne 7503, Belgium  
Telephone (inside Belgium) 069/549 578 • [Serviceshop@tippmann.com](mailto:Serviceshop@tippmann.com)  
Telephone (International) 011 32 69 549 578 • [www.tippmann.com](http://www.tippmann.com)

FELICITATIONS pour l'achat de votre lanceur Tippmann M4. Les lanceurs sont d'une grande fiabilité si vous en prenez soin correctement.

Prenez le temps de lire ce manuel dans son entièreté et de vous familiariser avec les pièces, l'utilisation et les précautions de sécurité du lanceur Tippmann M4 avant de le charger ou de tirer. Si vous avez une pièce manquante ou cassée, ou si vous avez besoin d'assistance, veuillez contacter le service clientèle de Tippmann au 1-800-533-4831 pour un service rapide et convivial.

## SOMMAIRE

Instructions d'installation du dispositif de blocage du canon .....	2
Avertissement / Déclaration de Responsabilité .....	3
La sécurité est votre responsabilité! .....	3
Préparation .....	5
Installation du Protège-main et du Canon .....	5
Réglage de la longueur .....	5
Installation d'un Cylindre à Air Comprimé (HPA) .....	6
Charger le Loader .....	6
Tirer avec le lanceur .....	6
Réglage de la Vitesse .....	7
Décharger votre Lanceur .....	7
Avertissements Concernant le Cylindre d'Air Comprimé .....	7
Conseils de Sécurité Concernant le Cylindre d'Air .....	8
Enlever le Cylindre d'air .....	9
Réparer les Fuites du Cylindre d'air .....	9
Nettoyage et Entretien .....	10
Alimentation par le Loader .....	10
Alimentation par le Magasin .....	10
Autre Méthode de Nettoyage du Canon: .....	10
Rangement .....	10
Instructions de Démontage du Lanceur .....	11
Power Tube et Valve .....	12
Réassembler les Moitiés du récepteur .....	13
Convertir de l'Alimentation par le Loader à l'Alimentation par le Magasin .....	14
Charger le Magasin avec l'Alimentation Magasin .....	14
Hopper Fed Parts .....	19
Magasin Fed Parts .....	20
Liste des pièces du Carabine M4 .....	21
Spécificités .....	25
Informations concernant la garantie et la réparation .....	26

## **! AVERTISSEMENT**

Ceci n'est pas un jouet. Une mauvaise utilisation peut causer de **sérieuses blessures** ou entraîner la mort. Une protection spécifique au paintball pour les yeux, la tête et les oreilles doit être utilisée par l'utilisateur ainsi que par toute personne située dans le champ de tir. Nous recommandons que l'acheteur ait au moins 18 ans. Les personnes de moins de 18 ans doivent être surveillées par un adulte durant l'utilisation de ce produit. Lisez le manuel d'utilisation avant d'utiliser ce produit.

## **! AVERTISSEMENT**

**Gardez toujours le dispositif de blocage du canon activé** sauf lorsque vous utilisez votre lanceur. Assurez-vous toujours que le sélecteur est en mode Sécurité (voir instructions à la page 3) et que le dispositif de blocage du canon est correctement installé sur votre lanceur afin d'éviter des dégâts matériels, des blessures graves ou la mort.

### **Instructions d'installation du dispositif de blocage du canon**

Nous recommandons la mise en place d'un dispositif de blocage sur le canon de la réplique. Réglez votre Carabine M4 en position Safe (voir page 6) et déchargez votre chargeur (voir page 9).

1. Placez le dispositif de blocage sur le canon et faites passer le cordon au-dessus du M4 pour le positionner sous la poignée de façon à ce qu'il soit placé correctement.
2. Ajustez la longueur de la corde à l'arrière de la poignée en tirant sur l'élastique jusqu'à ce que le bouton d'ajustement soit fermement arrêté par la poignée. Serrez autant que possible tout en gardant assez d'élasticité de façon à pouvoir enlever le dispositif de blocage du canon du M4 et tirer.
3. Lorsque la corde est correctement ajustée, faites un nœud à l'arrière du bouton d'ajustement.
4. Inspectez le dispositif de blocage du canon avant et après chaque utilisation. Si vous remarquez que la corde est abîmée, ou si elle a perdu de son élasticité, remplacez le dispositif.
5. Nettoyez le dispositif de blocage du canon à l'eau claire, chaude, et lorsque vous ne l'utilisez pas, entreposez-le dans un endroit sec, non exposé au soleil.





## Avertissement / Déclaration de Responsabilité

Ce lanceur est classé comme arme dangereuse et est distribué par Tippmann Sports, LLC. L'acquéreur assume toute la responsabilité en cas d'utilisation dangereuse ou toute action qui constituerait une violation de toute loi ou réglementation applicable. Tippmann Sports, LLC, rejette toute responsabilité en cas de blessure, dégâts matériels ou mort résultant de l'utilisation de cette arme sous toutes circonstances, y compris pour toute décharge intentionnelle, imprudente, négligente ou accidentelle.

Toute information contenue dans ce manuel est susceptible d'être modifiée sans avertissement. Tippmann Sports, LLC, se réserve le droit d'effectuer des modifications et des améliorations sur ses produits sans aucune obligation de les intégrer à des produits vendus au préalable.

Si, en tant qu'utilisateur, vous refusez cette responsabilité, Tippmann Sports, LLC, exige que vous n'utilisiez pas un lanceur Tippmann Sports, LLC. En utilisant ce lanceur de paintball vous déchargez Tippmann Sports, LLC de toute responsabilité associée à son utilisation.

### La sécurité est votre responsabilité!

#### **⚠ AVERTISSEMENT**

**Lorsque vous n'utilisez pas votre réplique, assurez-vous toujours que le mode Safe est activé.**

**Pour activer le mode Sécurité: Déplacez le Sélecteur pour que le trait pointe sur "SAFE" comme indiqué.**

**Pour passer en mode Tir: Déplacez le Sélecteur pour qu'il indique soit "SEMI" soit "AUTO".**



### Familiarisez-vous avec la sécurité...

En tant que propriétaire de ce lanceur, vous assumez l'entière responsabilité d'une utilisation sûre et respectueuse des lois. Afin d'assurer votre sécurité ainsi que celle des personnes autour de vous, vous devez respecter les mêmes précautions de sécurité que pour toute autre arme à feu. Nous soulignons ici quelques précautions générales dont vous devez avoir connaissance. L'utilisateur doit, à tout moment, être prudent et faire preuve de bon sens lors de l'utilisation de ce lanceur. Rappelez-vous que le paintball ne peut survivre et croître que s'il reste un jeu SÛR!

- Ne chargez pas et ne tirez pas avec ce lanceur sans avoir lu ce manuel dans son intégralité, et vous être familiarisé avec ses particularités de sécurité, son fonctionnement mécanique et sa manipulation.
- Manipulez ce lanceur ou tout autre lanceur comme s'il était chargé à tout instant.
- Ne mettez pas votre doigt sur la détente tant que vous n'êtes pas prêt à tirer.
- Ne regardez pas le canon d'un lanceur de paintball. Une décharge accidentelle dans les yeux peut causer une blessure permanente ou la mort.
- Maintenez le lanceur en mode Sécurité tant que vous n'êtes pas prêt à tirer.
- Maintenez le dispositif de blocage du canon installé lorsque vous ne tirez pas (voir page 2).
- Ne pointez jamais le lanceur sur une chose sur laquelle vous n'avez pas l'intention de tirer.

- Ne tirez jamais sur une chose sur laquelle vous n'avez pas l'intention de tirer, puisqu'il se peut que des paintballs ou des débris extérieurs soient logés dans la chambre, le canon et/ou dans la soupape du lanceur.
- Ne tirez pas sur des objets fragiles comme des vitres.
- Ne tirez jamais sur des objets appartenant à d'autres personnes avec votre lanceur. L'impact de la bille de paintball peut causer des dégâts, et la peinture peut tacher les voitures, les maisons, etc.
- Pointez toujours le canon dans une direction sûre, même lorsque vous trébuchez ou si vous tombez.
- Le port de la protection pour les yeux, le visage et les oreilles conçue spécifiquement pour arrêter les billes de paintballs sous la forme de lunettes et de masques complets conformes aux spécifications ASTM F 1776 est obligatoire pour l'utilisateur ou toute personne à portée de tir.
- Ne tirez jamais vers une personne qui ne porte pas de protection des yeux, du visage et des oreilles conçue pour le paintball.
- Ne chargez et ne mettez le lanceur sous pression que lorsqu'il va être utilisé dans l'immédiat.
- Rangez le lanceur déchargé et sans gaz dans un endroit sûr.  
NOTE: Avant le rangement ou le démontage, assurez-vous d'enlever toutes les billes de paintballs et l'alimentation d'air/CO2 (voir la section Décharger votre lanceur et Enlever le cylindre d'air/CO2 aux pages 7 et 9) et d'installer le dispositif de blocage du canon (voir page 2).
- N'effectuez pas de démontage partiel ou complet du lanceur tant qu'il est sous pression avec de l'air/CO2.
- Lorsque vous jouez une partie de paintball, habillez-vous en conséquence. Évitez d'exposer votre peau lorsque vous jouez au paintball. Une couche, même fine, absorbera une partie de l'impact et vous protégera des billes de paintball.
- Protégez les parties de peau exposées des échappements de gaz lorsque vous installez ou retirez la bouteille d'air comprimé ou s'il y a une fuite au niveau du lanceur ou de l'alimentation d'air. L'air comprimé, le CO2 et l'azote sont très froids et peuvent provoquer des gelures dans certaines conditions.
- N'utilisez que des billes de paintballs de calibre 68. Ne jamais charger ou tirer sur des objets étrangers.
- Évitez les boissons alcoolisées avant et pendant l'utilisation de ce lanceur. La manipulation de lanceurs sous l'influence de drogues ou d'alcools est une atteinte criminelle à la sécurité publique.
- Évitez de tirer sur un adversaire à bout portant, à 6 pieds (1,83 m) ou moins.
- Familiarisez-vous avec les instructions figurant sur le cylindre d'air/CO2 ou sur l'adaptateur. Pour toute question, contactez le fabricant du cylindre d'air/CO2.
- Lisez les Avertissements Concernant le Cylindre d'air/CO2 aux page 7 avant d'installer ou d'enlever le cylindre.
- Mesurez toujours la vitesse de votre lanceur avant de jouer au paintball et ne tirez jamais à des vitesses supérieures à 300 pieds par seconde (91,44 m/s) (voir instructions en page 7).

## Préparation

- Le port de la protection des yeux conçue pour le paintball est obligatoire pour l'utilisateur et toute personne à portée de tir.
- Ne démontez pas ce lanceur tant qu'il est sous pression.
- Ne mettez pas sous pression un lanceur partiellement assemblé.
- Lisez entièrement chaque étape avant de la réaliser.

**NOTE:** Serrez d'abord prudemment à la main toutes les pièces filetées lors de l'assemblage sans serrer trop fort pour éviter de les abîmer.

## Installation du Protège-main et du Canon

1. Enlevez la vis identifiée à droite.
2. Insérez le Protège-main et réinstallez la vis. Serrez pour que cela tienne en place.
3. Glissez le Canon à travers le Protège-main et tournez dans le sens des aiguilles d'une montre afin de l'enfiler dans le Receveur.

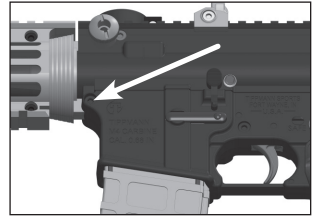

## Réglage de la longueur

1. Appuyez sur le levier de réglage.
2. Réglez la Stock à la longueur désirée.
3. Relâchez le levier de réglage.

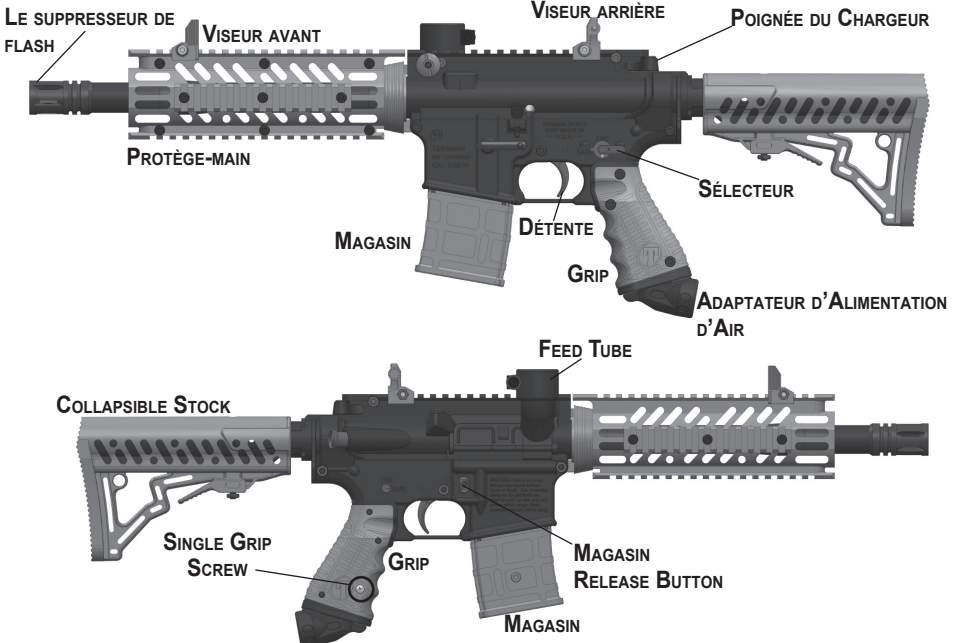
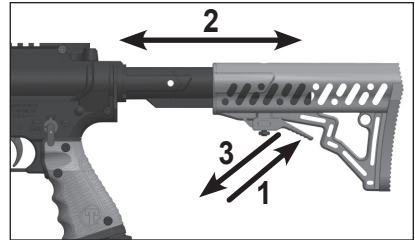



## AVERTISSEMENT

Installez la source d'air et chargez le loader avec des billes seulement lorsque:

- La dispositif de blocage du canon est installée (see page 2)
- La sécurité de la détente est en mode sécurité (see page 3).

Le port de la protection des yeux conçue pour le paintball est obligatoire pour l'utilisateur et toute personne à portée de tir.

### Installation d'un Cylindre à Air Comprimé (HPA)

Lisez les Avertissements et les Conseils de Sécurité du Cylindre d'Air et Retrait aux pages 7-8 avant de commencer l'installation du cylindre HPA. Ne mettez pas sous pression un lanceur partiellement assemblé. N'utilisez jamais d'autres gaz que l'air comprimé (HPA).

- Activez le mode Sécurité (voir page 3) et installez le dispositif de blocage du canon (voir page 2).
- Lubrifiez le joint du cylindre avec un peu de graisse Tippmann.
- Insérez le cylindre d'air dans l'Adaptateur d'Alimentation d'Air (AAA) à l'arrière de la poignée du lanceur.
- Tournez le cylindre dans le sens des aiguilles d'une montre dans l'AAA jusqu'à ce qu'il s'arrête. Soyez prudent, car une fois la sécurité mis en Mode Tir, le lanceur est prêt à tirer. Si vous n'entendez pas le cylindre d'air s'engager complètement, il se peut que la soupape de la goupille soit trop courte ou que le joint soit abîmé. Suivez les instructions sur Enlever le Cylindre d'Air à la page 9 et apportez votre cylindre d'air chez un professionnel spécialisé et certifié "C5" pour inspection ou contactez votre fabricant de cylindre.

### Charger le Loader

Le dispositif de blocage du canon doit être installé (voir page 2) et l'interrupteur de Sécurité en Mode Sécurité (voir page 3). Si vous désirez l'option alimentée par le magasin, voyez page 14.

- Assurez-vous que le Loader soit propre, sans bords tranchants ni débris. Cela évite que les billes de paintball ne se percent prématurément, et permet aux billes d'alimenter la chambre du lanceur sans difficulté.
- Montez le réservoir au goulot d'alimentation.
- Installez le cou du loader dans le Tube d'Alimentation du lanceur et serrez le cou du tube d'alimentation avec une clé hexagonale 3/16 pouces, incluse avec votre lanceur. NOTE: Ne pas serrer trop fort ou le tube d'alimentation peut se casser.
- Avec le dispositif de blocage du canon installé (page 2), et l'interrupteur de Sécurité en mode Sécurité (page 3), vous êtes maintenant prêt à charger votre Loader avec des billes de paintball de calibre .68. Ne forcez pas un trop grand nombre de billes dans le loader.

### Tirer avec le lanceur

- Le port de la protection des yeux conçue pour l'airsoft est obligatoire pour l'utilisateur et toute personne à portée de tir.
- Pointez le lanceur dans une direction sûre.
- Retirez le dispositif de blocage du canon, du lanceur.
- Vérifiez que le lanceur est armé en tirant vers l'arrière la Poignée de Chargement.
- Changez l'Interrupteur de Sécurité du mode Sécurité en mode Tir.
- Appuyez sur la détente pour tirer avec le lanceur.

## Réglage de la Vitesse

Vérifiez la vitesse de votre lanceur à l'aide d'un chronographe (instrument mesurant la vitesse), à chaque fois que vous vous apprêtez à jouer au paintball. Vérifiez que la vitesse du lanceur est réglée à 300 pieds par seconde (FPS) (91,44 m/s), ou moins si le terrain de jeu l'exige.

Pour régler la vitesse, insérez la clé hexagonale de 3/16 pouces, fournie avec votre lanceur, au bas du régulateur de vitesse (flèche blanche). Tourner la clé dans le sens inverse des aiguilles d'une montre et la vitesse augmente (FPS plus élevé). Tourner dans le sens des aiguilles d'une montre et cela diminue la vitesse (FPS plus faible).

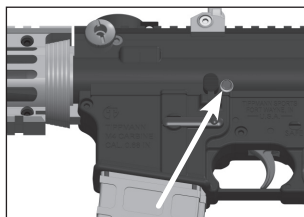

## Décharger votre Lanceur

1. Le port de la protection pour les yeux conçue pour le paintball est obligatoire pour l'utilisateur et toute personne à portée de tir.
  2. Videz toutes les billes de paintball du loader/magasin ou bien retirez le loader/magasin en entier.
  3. Rendez-vous dans une zone de tir, enlevez le dispositif de blocage du canon et changez l'interrupteur de Sécurité à mode de Tir.
  4. Visez dans une direction sûre et tirez plusieurs fois pour vous assurer qu'il ne reste aucune bille coincée dans la chambre, le cou d'alimentation ou le canon.
  5. Tournez l'interrupteur de Sécurité au mode Sécurité (voir page 3).
  6. Réinstallez le dispositif de blocage du canon (voir page 2).
1. Lisez les Avertissements et les Conseils de Sécurité du cylindre d'Air/CO2 pages 7-8 avant d'enlever le cylindre d'air de votre lanceur (voir instructions à la page 9).

## Avertissements Concernant le Cylindre d'Air Comprimé



### AVERTISSEMENT

La soupape plaquée en cuivre ou en nickel du cylindre (1) est supposée être attachée de manière permanente au cylindre d'air (2).

Un cylindre d'air peut s'envoler violemment et causer des blessures graves ou la mort si le cylindre (2) se dévisse de la soupape (1).

Reportez-vous à l'image en haut à droite. Il y a eu des incidents reportés de joueurs qui ont par mégarde dévissé le cylindre (2) de la soupape (1). Cela se produit, quand le joueur pense qu'il dévisse l'ensemble soupape-cylindre de l'adaptateur d'air du lanceur, alors qu'il dévisse en réalité le cylindre de la soupape.

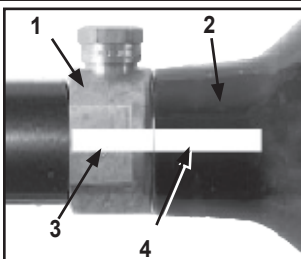

BOUTEILLE ET VALVE MARQUÉES

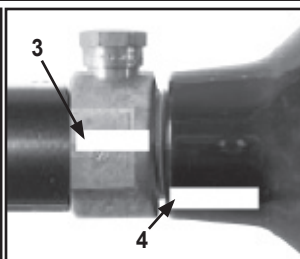

BOUTEILLE ET VALVE MAL ALIGNÉES

Pour éviter ce danger, il est recommandé (si votre cylindre n'est pas encore marqué) d'utiliser de la peinture ou du vernis à ongles, pour tracer une marque (3) sur la soupape du cylindre et une autre marque (4) sur le cylindre, alignée avec la marque du numéro 3 comme montré sur l'image en haut.

Lorsque vous tournez le cylindre d'air pendant le démontage, vérifiez que la marque sur le cylindre et la marque sur la soupape du cylindre coïncident et qu'elles tournent bien ensemble. Si, à un moment donné, ces marques commencent à se séparer, comme montré

sur l'image en haut, cela signifie que le cylindre se dévisse de la soupape et vous devez **ARRÊTER** et emmener l'unité toute entière chez un professionnel spécialisé et certifié "C5" pour retrait de manière sûre et/ou pour le faire réparer.

NOTE: La soupape du cylindre se dévisse du lanceur en 3 ou 4 tours complets. Si, après le 4ème tour complet, la soupape n'est pas dévissée du lanceur, **ARRÊTEZ!** Apportez l'unité toute entière chez un professionnel spécialisé et certifié "C5" pour retrait de manière sûre et/ou pour le faire réparer.

Pour trouver un professionnel spécialisé et certifié "C5", allez sur le site: [www.paintball-pti.com](http://www.paintball-pti.com).

Que vous ayez un cylindre d'air neuf ou usagé et rechargeable, vous êtes en danger si l'un des points suivant s'est produit:

- La soupape a été remplacée ou modifiée après l'achat.
- La soupape a été retirée du cylindre pour une raison quelconque.
- Une modification a été apportée au cylindre rechargeable d'air.

Si l'une de ces conditions s'est produite, apportez votre cylindre d'air chez un professionnel spécialisé et certifié "C5" pour inspection ou contactez le fabricant de cylindre.

### **Conseils de Sécurité Concernant le Cylindre d'Air**

CONSEILS DE SÉCURITÉ pour vous assurer que vous pouvez jouer avec votre cylindre d'air sans danger:

- N'utilisez jamais d'autres gaz que de l'air comprimé (HPA).
- Une utilisation, un remplissage, un rangement ou l'élimination incorrectes d'un cylindre d'air peut résulter en des dégâts matériels, des blessures sérieuses ou la mort.
- Assurez-vous que l'entretien ou que toute modification d'un cylindre d'air soit réalisé par un professionnel qualifié tel qu'un spécialiste certifié "C5".
- Tout cylindre d'air ne doit être rempli que par un professionnel qualifié.
- Les soupapes de cylindres ne peuvent être installées ou réparées que par un professionnel qualifié.
- Ne remplissez pas excessivement un cylindre! Ne dépassez jamais la capacité d'air d'un cylindre.
- N'exposez pas un cylindre d'air pressurisé à des températures supérieures à 55°C (130°F).
- N'utilisez pas de nettoyants corrosifs ou de dissolvants sur le cylindre d'air ou sur la soupape et ne les mettez pas en contact avec des matériaux corrosifs.
- Tout vérin d'air qui a été exposé au feu ou chauffé à une température de 177 degrés C (350 degrés F) ou plus doivent être détruits par un personnel dûment formé.
- Utilisez le gaz approprié pour votre cylindre. N'utilisez que de l'air comprimé dans un cylindre à air comprimé. N'utilisez jamais d'autres gaz que de l'air comprimé. (HPA).
- Tenez tous vos cylindres hors de portée des enfants.
- Le cylindre d'air devrait être inspecté et retesté hydrostatiquement au moins tous les 5 ans par un agent qualifié du Département des Transports.
- Protégez les parties de peau exposées des échappements de gaz lorsque vous installez ou retirez la bouteille d'air comprimé ou s'il y a une fuite au niveau du lanceur ou du cylindre d'air. L'air comprimé est un gaz très froid et peut provoquer des gelures dans certaines conditions.

**NOTE:** Pour trouver un professionnel spécialisé et certifié "C5", allez sur le site: [www.paintball-pti.com](http://www.paintball-pti.com).

## Enlever le Cylindre d'air

1. Lisez les Avertissements Concernant le Cylindre d'air (voir page 7) ainsi que les Conseils de Sécurité Concernant le Cylindre d'air (voir pages 8-9) avant de commencer à enlever le cylindre.
2. Le port de la protection des yeux conçue pour le paintball est obligatoire pour l'utilisateur et toute personne à portée.
3. Suivez les instructions sur Décharger votre Lanceur en page 7.
4. Faites bien attention aux marques sur le cylindre et sur la soupape du cylindre lorsque vous tournez le cylindre d'environ  $\frac{3}{4}$  de tour dans le sens inverse des aiguilles d'une montre. Cela permettra à la soupape de la goupille d'air de se fermer de façon à ce que l'air ne puisse pas entrer dans le lanceur.
5. Enlevez le dispositif de blocage du canon et mettez la Sécurité sur mode de tir. Pointez le lanceur dans une direction sûre et déchargez le gaz restant dans le lanceur en tirant sur la détente jusqu'à ce que le lanceur arrête de tirer (cela peut nécessiter 4 ou 5 tirs). Si votre lanceur continue à tirer, la soupape de la goupille n'est pas encore fermée. Il se peut que la soupape de la goupille du cylindre soit plus longue que d'habitude. Étant donné des différences dans les soupapes de goupille de cylindre, les tours de fermeture varient légèrement en fonction du cylindre. Tournez le cylindre encore un peu dans le sens inverse des aiguilles d'une montre et répétez l'opération jusqu'à ce que le lanceur ne tire plus. Seulement à ce moment vous pouvez enlever le cylindre d'air.

**NOTE:** Si pendant cette étape vous avez tourné le cylindre et il a commencé à fuir avant que vous n'appuyiez sur la détente, il faut vérifier le joint du cylindre avant le remontage (voir section Réparation les Fuites du Cylindre d'air ci-dessous).

6. Une fois le cylindre d'air enlevé, de nouveau pointez le lanceur dans une direction sûre pour vérifier que le lanceur est complètement déchargé de gaz.
7. Activez le mode Sécurité (voir page 3) et installez le dispositif de blocage du canon (voir page 2).

## Réparer les Fuites du Cylindre d'air

La cause la plus fréquente de fuite est due à un mauvais joint de soupape du cylindre d'air. Pour remplacer le joint de soupape, vous devez d'abord retirer le joint défectueux et en installer un neuf. Le joint se trouve à l'extrémité de la soupape d'air. Les meilleurs joints de soupape sont en uréthane. Les joints en uréthane ne sont pas abîmés par la forte pression d'air. Vous pouvez vous en procurer chez Tippmann ou chez votre fournisseur de paintball local. Il y a un joint en plus dans le paquet d'accessoires, fourni avec votre lanceur.

**NOTE:** Si malgré l'installation d'un nouveau joint de soupape, la fuite persiste, n'essayez pas de réparer le cylindre d'air. Contactez Tippmann Sports/GI Sportz, votre revendeur local de paintball, ou un professionnel spécialisé et certifié "C5".

## Nettoyage et Entretien

- Afin de réduire la possibilité d'un tir accidentel, suivez les instructions de Décharger votre Lanceur (voir page 7) et Enlever le Cylindre d'air (voir page 9).
- Vous devez porter des lunettes de sécurité.
- Ne démontez pas un lanceur tant qu'il est sous pression.
- Ne mettez pas un lanceur partiellement assemblé sous pression.
- Suivez les avertissements décrits sur le cylindre d'air HPA concernant la manipulation et le rangement.
- Familiarisez-vous avec les instructions figurant sur le cylindre d'air.
- Pour toute question, contactez le fabricant du cylindre d'air.
- N'utilisez pas de nettoyants à base d'essence.
- N'utilisez pas de nettoyants en aérosol.

**NOTE:** Les produits à base d'essence et les aérosols peuvent endommager les joints du lanceur.

Pour nettoyer l'extérieur de votre lanceur, utilisez un linge humide pour enlever la peinture, la graisse ou tout autre débris.

### Alimentation par le Loader

Pour nettoyer l'intérieur du canon, enlevez le Tube d'Alimentation. Dévissez le bouchon de verrouillage du Tube d'Alimentation. Retirez le Tube d'Alimentation du lanceur en le faisant tourner. Insérez le squeegee dans la culasse. Tirez le squeegee hors du canon pour enlever peinture et débris..

### Alimentation par le Magasin

Pour nettoyer l'intérieur du canon retirez le Magasin. Insérez le squeegee par la culasse en passant par la cavité du magasin. Tirez le squeegee hors du canon pour enlever peinture et débris.

### Autre Méthode de Nettoyage du Canon:

Vous pouvez aussi retirer le canon pour faire passer le squeegee au travers.

## Rangement

Avant de ranger votre lanceur, déchargez-le (voir page 7) et enlevez le cylindre d'air (voir page 9). Assurez-vous que la Sécurité est activée (voir page 3) et que le dispositif de blocage du canon est installé (voir page 2). Rangez votre lanceur dans un endroit sec.

Lorsque vous reprenez votre lanceur, assurez-vous toujours que la Sécurité est activée (voir page 3) et que le dispositif de blocage du canon est correctement installé (voir page 2).



## Instructions de Démontage du Lanceur

Préparez un plan de travail avec suffisamment d'espace pour travailler sans que de petites pièces ne se perdent. Portez toujours des lunettes de sécurité lorsque vous démontez ou remontez un lanceur. **Référez-vous au schéma des pièces détachées pour ces instructions** (les références des pièces sont entre parenthèses). Quand vous démontez le lanceur faites très attention à comment les pièces vont ensemble, pour que le remontage soit plus facile et exact. Ces dessins montrent le lanceur avec alimentation au loader, mais s'appliquent aussi à l'alimentation au magasin.

1. Suivez les instructions Décharger Votre Lanceur à la page 7, et Enlever le Cylindre d'Air/CO2 à la page 9. Assurez-vous qu'il n'y ait pas de billes de paintball dans la chambre.
2. Mettez votre lanceur en position désarmé. Positionnez l'**Interrupteur de Sécurité** (39) en mode Tir. Appuyez sur la Détente et déclanchez le verrou.
3. Retirez le **Canon** (27), tournez le Canon dans le sens inverse des aiguilles d'une montre du receveur. Pour le réinstaller, tournez-le dans le sens des aiguilles d'une montre pour le visser dans le receveur. Assurez-vous que le **Joint** (26) soit bien lubrifié avec une Huile Tippmann Certifiée pour Lanceur, quand vous réassemblez le canon avec le lanceur.
4. Retirez le **Visueur Arrière** (92) du lanceur.
5. Retirez l'**Assemblage du Tube d'Alimentation** (66). Dévissez le **bouchon de verrouillage** (65) du tube d'alimentation et faites-le basculer pour le retirer du lanceur. Vous devez retirer le Tube d'Alimentation pour retirer le faux magasin du lanceur.
6. Retirez le **Magasin**, du côté droit du lanceur, appuyez sur le **Bouton de Déclanchement du Magasin** (45) et faites coulisser le magasin par le fond du lanceur. Le faux magasin contient le loquet pour les billes. Si vous convertissez à une alimentation par le magasin, le faux magasin doit être retiré.
7. Retirez la vis (41A) du côté gauche du lanceur. Tirez l'ensemble de l'Enveloppe du lanceur.

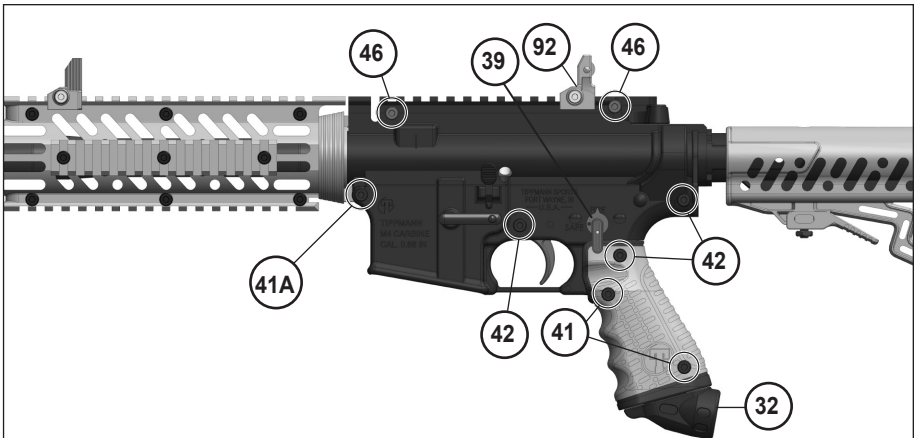

8. Retirez les **Vis du Receveur** qui restent (41, 42 et 46), montrées ci-dessus. Retirez la Vis (59) du côté droit de la poignée. Retirez les deux poignées du lanceur. Tirez vers le bas sur l'Adaptateur d'Alimentation d'Air **AAA** (32) pour le retirer de la **Ligne d'Air** (34).
9. Mettez l'Interrupteur de Sécurité en position Tir (comme montré ci-dessus) et appuyez sur la Détente. Pendant que vous tenez la Détente appuyée, mettez une main dans la cavité du magasin et soulevez doucement le côté gauche du receveur pour accéder aux pièces intérieures. L'Interrupteur de Sécurité et le mécanisme de Déclanchement du Magasin, restent avec la moitié gauche du Receveur.

- Retirez la **Poignée du Chargeur** (25) en la soulevant de la moitié du receveur.
- Déconnectez la **Tige d'Armement** (47) de la **Culasse arrière** (9) et de la **Culasse Avant** (23). Vous aurez peut-être besoin de soulever la Valve un petit peu.

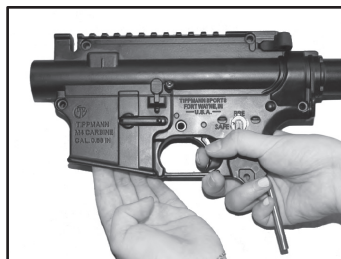

- Faites coulisser la Culasse Avant du **Power Tube** (22) et vérifiez le **Joint** (24). Nettoyez et graissez le joint, ou s'il est abîmé, remplacez-le avec un nouveau.

Faites de même avec le **Joint** (10) de la Culasse Arrière.

- Pour démonter la **Détente** (49), retirez en premier la **Tige d'Armement de la Détente** (48). La Détente peut être retirée du lanceur, mais assurez-vous de bien attraper le **Ressort de la Détente** (50) en retirant la Détente. **L'Adaptateur de la Détente** (55) peut être retiré des **Pins** (51) si vous le souhaitez.

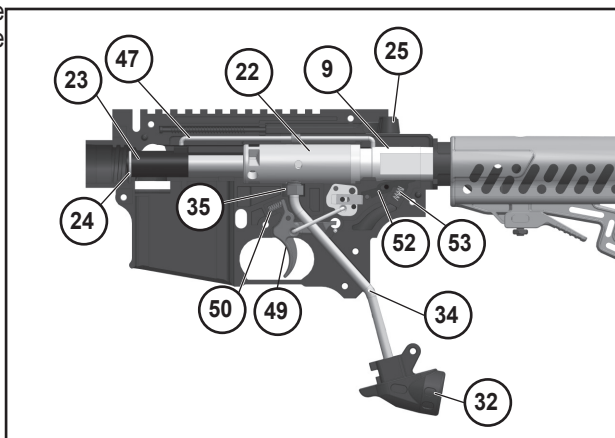

- Le **Sear** (52) se soulève du **Pin Sear** (54), assurez-vous de bien attraper le **Ressort du Sear** (53) pendant le démontage du Sear. Notez bien que le Ressort du Sear est de couleur dorée.

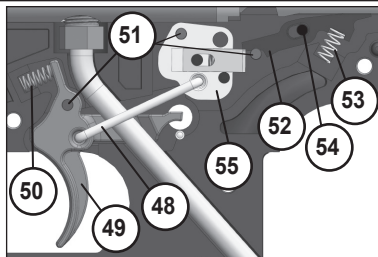

## Power Tube et Valve

Référez-vous au diagramme des pièces pour ces instructions.

**NOTE:** Ne retirez pas le **Joint de Ligne d'Air** (35) à moins que cela fuie et que vous ayez besoin de remplacer la valve. Si vous avez besoin de la remplacer, utilisez du ruban téflon ou de la pâte à joint sur le filetage du joint avant de le réinstaller. Commencez à visser les pièces à la main, en faisant attention de ne pas trop serrer, sinon le filetage pourrait être endommagé lors de l'assemblage.

- Pour retirer le **Joint de Soupape** (11) du **Power Tube** (22) utilisez une clé à molette pour dévisser doucement le **Joint d'Arrivée du Gaz** (35) de la Soupape. Quand le Joint d'Arrivée du Gaz est retiré du corps du Joint de Soupape, le Joint de Soupape glissera de l'arrière du Power Tube.
- NOTE:** Vérifiez le **Joint externe** (13) de la Soupape, et s'il est endommagé, remplacez-le avec un neuf. Si le joint est abîmé votre lanceur ne fonctionnera pas correctement. Nettoyez toutes les pièces et graissez légèrement les joints.
- Insérez les joints de soupape propres et légèrement graissés dans le Power Tube. Mettez du ruban Téflon ou de la pâte à joint dans le filetage du joint de la Ligne d'Air, et vissez-le doucement dans la Soupape. Serrez bien avec une clé à molette (sans trop serrer pour ne pas endommager le filetage). Essayez l'excès de pâte à joint si utilisée.
- Réinstallez le Power Tube/Joint de Soupape dans la moitié du Receveur.

5. Insérez le **Ressort** (8) et le **Pin du Guider** (7) dans la **Culasse Arrière** (9). Ensuite, installez l'**Amortisseur** de la Culasse Arrière (95). Assurez-vous que le ressort et le pin du guider soient installés correctement. Si ce n'est pas le cas la culasse arrière ne pourra pas revenir à la position initiale. Placez l'ensemble Culasse Arrière/Ressort/ Pin du Guider à l'intérieur de la moitié droite du receveur. Inspectez le **Joint** (10) de la Culasse Arrière pour voir s'il est abîmé et remplacez-le si nécessaire.

## Réassembler les Moitiés du récepteur

(\* indique de lubrifier cette pièce avec un peu d'huile Tippmann Certifiée pour Lanceur)

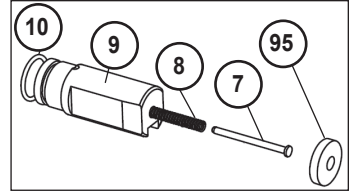

1. Référez-vous aux dessins, et disposez les pièces suivantes dans la moitié droite du Receveur: Les Pins de Détente (51), le Pin du Sear de couleur noire (54), le Sear (52), et le Ressort de Sear de couleur dorée (53).

2. Placez le Ressort (49) sur le Pin du Receveur (51) comme montré. Installez le Ressort de Détente de couleur argentée (50).

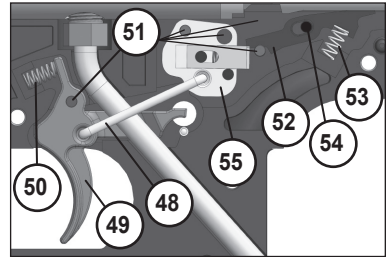

3. Installez l'Adaptateur de Ressort (55) sur les Pins restantes du Receveur (51).

4. Faites coulisser la Culasse Avant\* (23) sur le Power Tube (22).

5. Installez la Tige d'Armement\* (47) entre la Culasse Avant et la Culasse Arrière\* (9). Le plus long bout de la Tige d'Armement va vers la Culasse Avant. Assurez-vous que la languette sur la Tige d'Armement s'ajuste bien dans la fente de la poignée du chargeur (flèche ci-dessus). Quand tout est correctement assemblé, cela s'emboîte bien ensemble comme montré dans le cercle ci-dessous. Assurez-vous que le Ressort de la Poignée du Chargeur soit bien posé, comme cela est montré par la flèche en haut à droite.

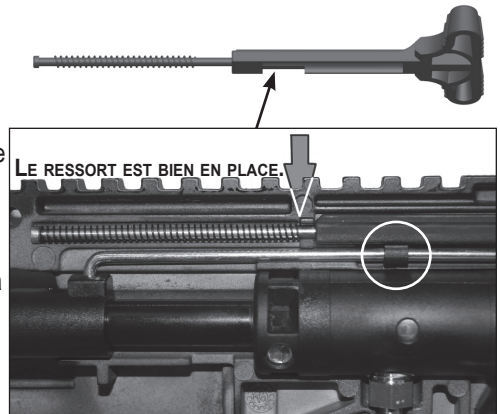

6. Assurez-vous que la Ligne d'Air (34) soit bien dirigée comme cela est montré, et s'adapte bien dans la moitié du receveur. Connectez l'Adaptateur de la Détente à l'Adaptateur avec la Bielle de la Détente (48), par-dessus la Ligne d'Air.
7. Alignez les éléments de Déclanchement du Magasin dans la moitié droite du receveur. Passez l'Interrupteur de Sécurité (en mode Tir) par la moitié gauche du Receveur. Alignez avec les ouvertures de Déclanchement du Magasin et de l'Interrupteur de Sécurité dans la moitié droite du Receveur. Installez la moitié gauche du receveur en faisant attention (assurez-vous que les deux moitiés s'encastrent bien).
8. Insérez sept des huit Vis du Receveur. Laissez sortie celle qui est identifiée #41A pour l'instant.

9. Réinstallez le Garde-Main et sécurisez-le avec la Vis du Receveur restante (41A) de l'étape 7.

10. Appliquez une petite quantité de graisse pour lanceur, sur le joint du canon, et vissez le Canon (27) dans le receveur en faisant attention.

11. Faites coulisser le Magasin vers le haut dans le Lanceur, jusqu'à ce que les languettes se bloquent.

12. Faites coulisser le Tube d'Alimentation dans le Receveur et attachez-le en utilisant la Vis à serrage à main (65).

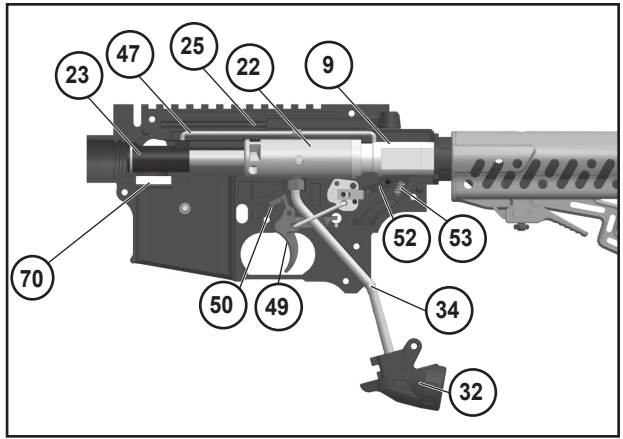

## Convertir de l'Alimentation par le Loader à l'Alimentation par le Magasin

1. Remplacez le Tube d'Alimentation avec la Plaque de Recouvrement (76) de l'alimentation par le magasin. Cette Plaque de Recouvrement contient le Loquet à Billes (75). Le Loquet à Billes peut être retiré pour être remplacé. Le loquet à billes pour l'alimentation par le magasin est différent du loquet à billes pour l'alimentation par le loader. Ils ne sont pas interchangeables. La Plaque de Retenue (74) du Loquet à Billes maintient le loquet à billes en place.

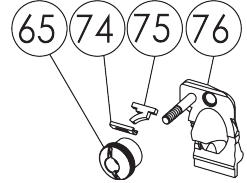

2. La Plaque de Recouvrement ne pivote pas comme le Tube d'Alimentation. Elle a un bout qui a le même angle que le Tube d'Alimentation, donc insérez-la au même angle que l'ouverture du Tube d'Alimentation dans la partie droite du Receveur. La Plaque de Recouvrement est maintenue par la même Vis à serrage à main (65).
3. Remplacez le faux Magasin par le vrai Magasin. Quand vous insérez l'un ou l'autre magasin vous sentirez un verrouillage du Magasin dans la cavité du magasin.
4. Le Magasin est relâché par le Bouton de déclenchement du Magasin pour être rechargé. Le déclencheur marche avec un ressort donc il fait sortir le Magasin rapidement de la cavité du magasin.

## Charger le Magasin avec l'Alimentation Magasin

Les instructions pour le chargement sont moulées sur le côté du magasin.

1. Il est important de remonter le ressort en tournant le bouton sur le magasin dans le sens des aiguilles d'une montre.
2. Les billes de paintball peuvent être insérées plus haut que le bouton qui arrête les billes, mais si les billes sont fragiles, nous recommandons de rétracter le bouton qui arrête les billes (flèche).
3. Le Magasin contient 20 billes, mais en charger 19 est préférable. Si les magasins vont être transportés dans un sac de bataille, cela permettra aux 19

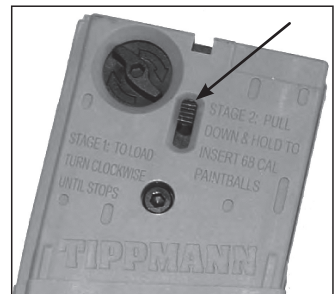

billes de ne pas être comprimées, puisque si elles se compriment, cela pourrait causer des endroits plats sur les billes.

### Nettoyage du Magasin

1. Nettoyez l'extérieur du magasin avec un linge doux et humidifié avec de l'eau propre. N'utilisez pas de produits chimiques sur le magasin.
2. Assurez-vous que le mécanisme de ressort n'est pas comprimé.
3. Le magasin a une moitié inférieure qui se retire. Pour la retirer, retirez la vis inférieure; cela permet à l'ensemble piston sphérique/ressort d'être retiré comme montré à droite.
4. L'ensemble de ce qui reste du magasin peut être démonté si vous le souhaitez. Référez-vous aux instructions ci-dessous.
5. Pour réassembler procédez de même, en sens inverse. Placez le ressort et le piston sphérique dans le magasin en premier, ensuite remettez le panneau inférieur en place. Sécurisez avec la vis retirée à l'étape 3.

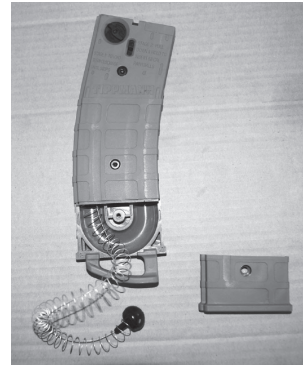

### Démontage du Magasin

Suivez ces instructions pour démonter et remonter le vrai magasin.

1. Retirez la vis inférieure et la plaque comme décrit à l'étape 3 ci-dessus.
2. Retirez la vis restante du Magasin.
3. Soulevez la plaque du Magasin.
4. Inspectez et nettoyez les pièces à l'intérieur du Magasin.
5. Remplacez les pièces qui sont endommagées ou abîmées.
6. Quand vous réassemblez, assurez-vous que le loquet des billes soit orienté correctement. Si ce n'est pas le cas, les billes de painball n'alimenteront pas le lanceur.
7. Replacez la moitié supérieure du Magasin, en la sécurisant avec la vis.
8. Placez le ressort et le piston sphérique en premier dans le magasin, ensuite remettez le panneau inférieur en place en sécurisant avec la vis.

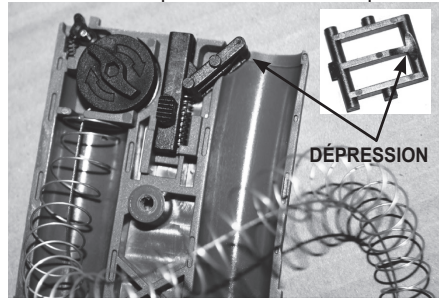

### Lubrification du Magasin

Il y a un petit trou à côté du loquet de la détente du magasin, situé sur le magasin. Une seule goutte d'huile garantira que le ressort ne se corrode pas. Ce ressort est plaqué, mais s'il reste mouillé il pourrait se corroder, donc nous recommandons que vous mettiez une seule goutte d'huile toutes les 25 utilisations.

La ficelle qui remonte le ressort, le piston sphérique et la roue à cliquet est un ensemble. Nous recommandons de ne pas démonter ces pièces. Notez que le ressort est à 3 étapes progressives pour assurer une pression constante et une tension contrôlée, quand l'empilage de billes est relâché, et que les billes se déplacent dans la rainure du magasin.



# AVERTISSEMENT

Ne pas désassembler ce lanceur pendant que c'est pressurisé avec l'air/CO2. Ne pas pressuriser un lanceur moitié assemblé.

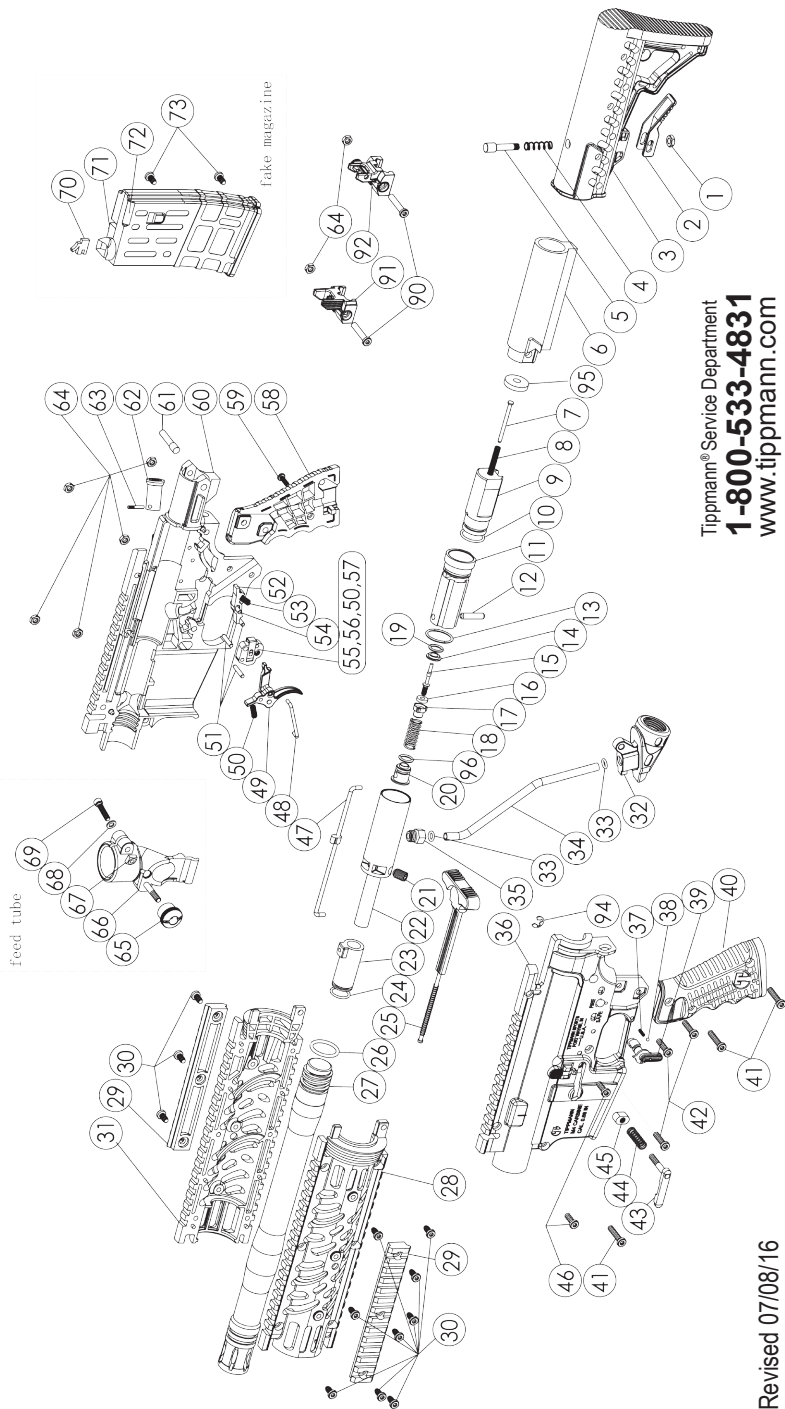

Tippmann® Service Department  
**1-800-533-4831**  
[www.tippmann.com](http://www.tippmann.com)

Revised 07/08/16

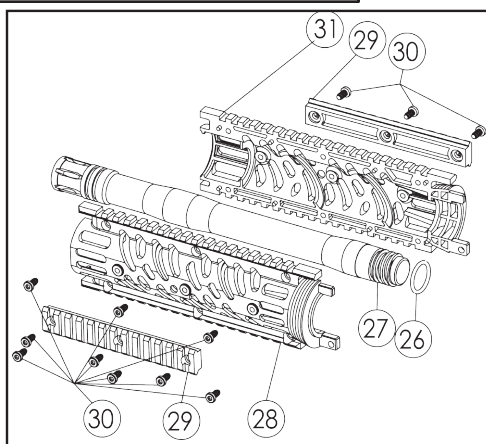
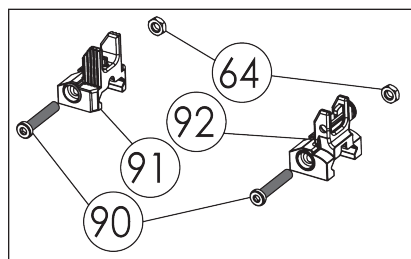
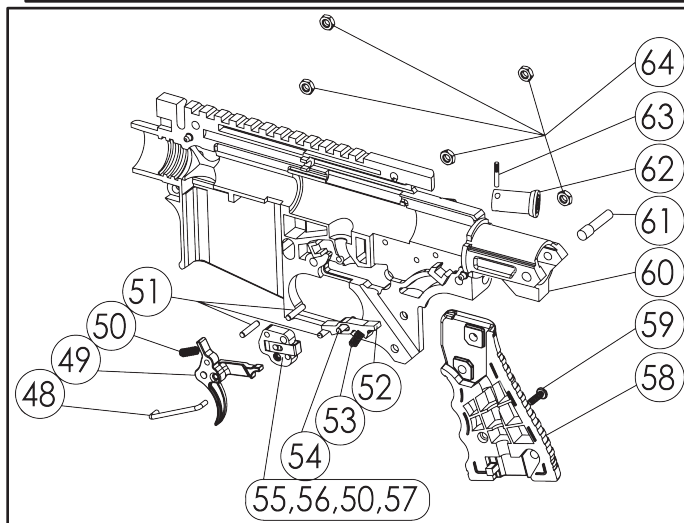
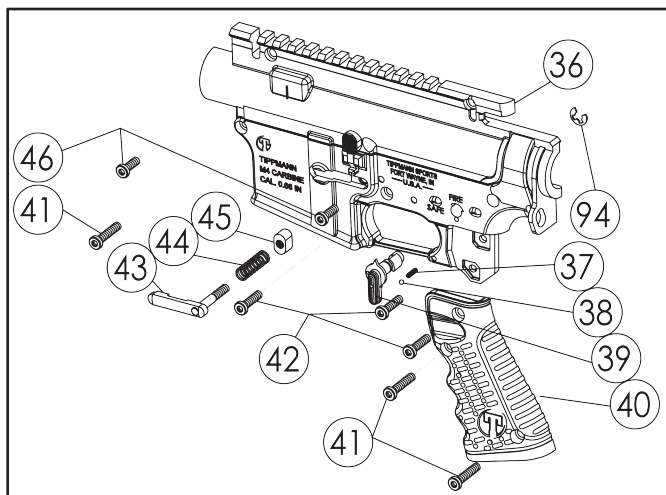

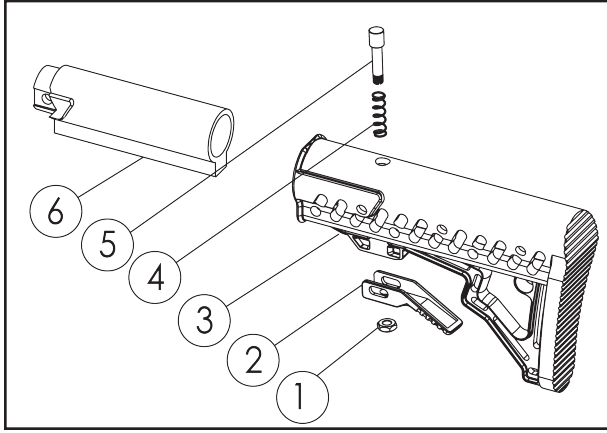
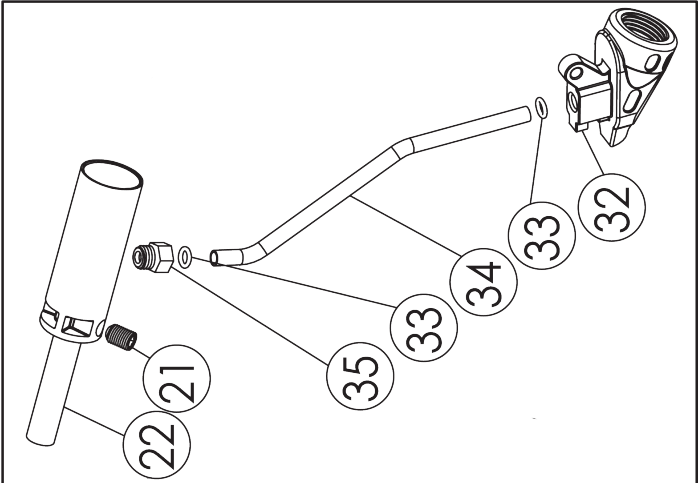
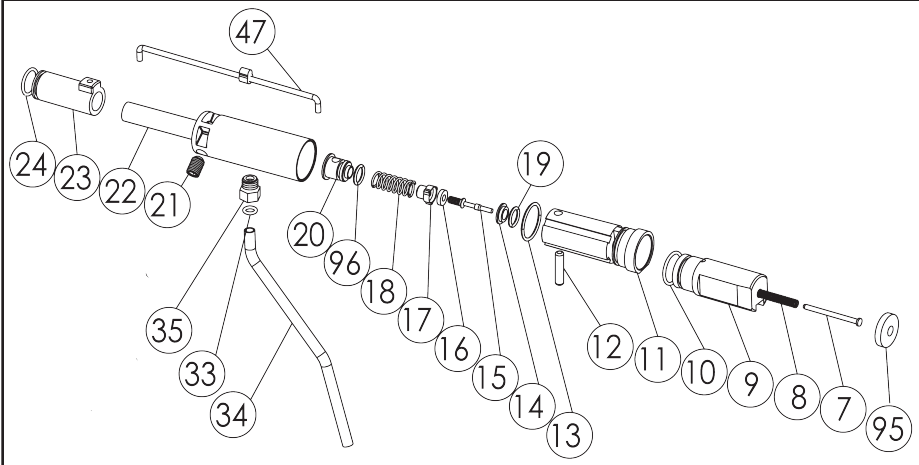

**25** THIS IS THE CHARGING HANDLE ASSEMBLY. IT IS A SINGLE PART AND CANNOT BE DISASSEMBLED.



## Hopper Fed Parts

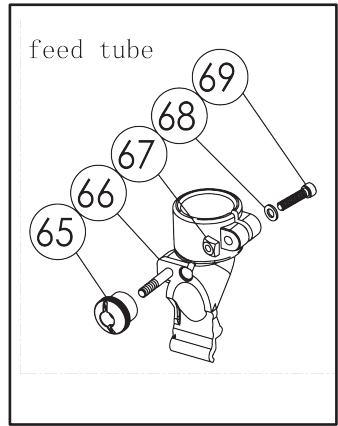
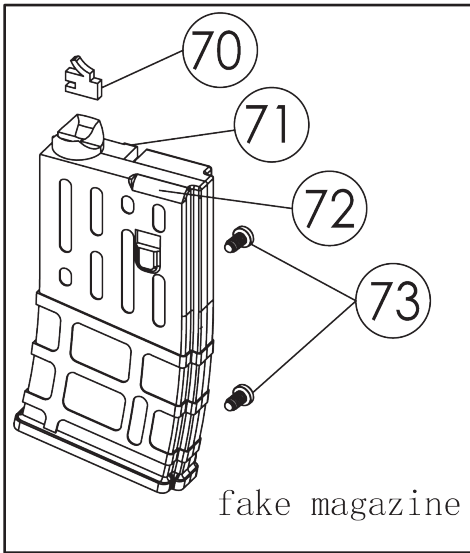

## Magasin Fed Parts

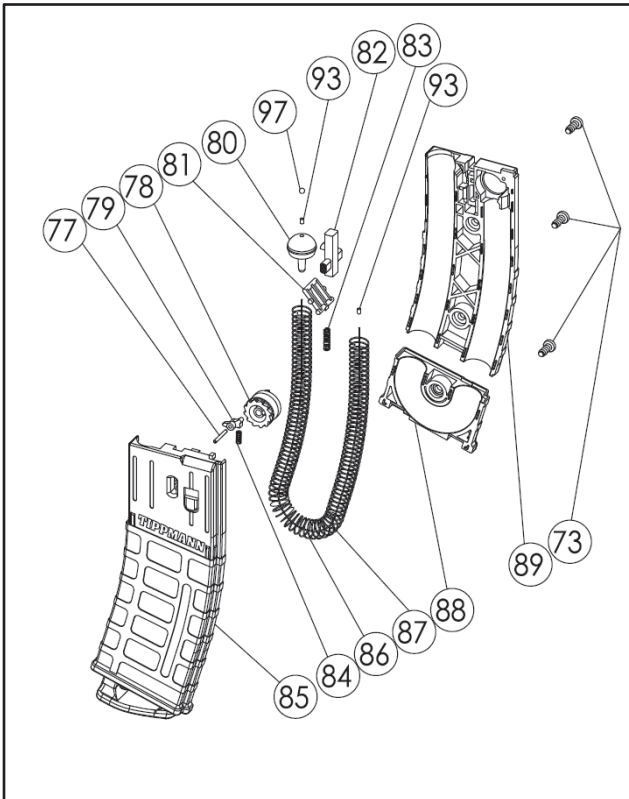
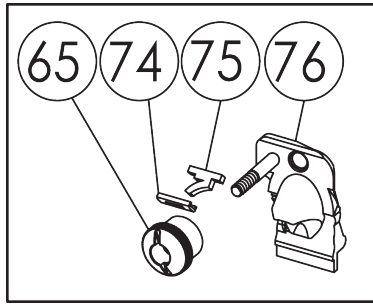

### Liste des pièces du Carabine M4

Item	Part Number	Description	QTY
1	9-PA	Écrou, 10-32 Hex	1
2	TA06333	Loquet de dégagement du Stock	1
3	TA06335	Coulisser du Stock	1
4	TA06365	Ressort du Stock	1
5	TA06364	Loquet du stock	1
6	TA06334	Tube du Stock	1
7	CA-15	Pin du Guider	1
8	CA-14	Ressort	1
9	TA06320	Culasse arrière	1
10	TA06354	Joint, Culasse arrière, petit	1
11	TA06353	Corps de valve	1
12	TA06319	Pin du Valve Immobiliser	1
13	TA06534	Joint, Valve/Culasse arrière	1
14	CA-27	Siège de la Valve, avant	1
15	CA-30N	Tige de soupape	1
16	PA-28	Joint du bouchon de la tige de la Valve	1
17	CA-29	Bouchon de la tige de la Valve	1
18	TA40022	Ressort	1
19	SL2-25	Joint, Tige de soupape	2
20	TA06318	Embout de la Valve	1
21	02-22	Vis de la Vitesse	1
22	TA06323	Power Tube	1
23	02-17	Culasse avant	1
24	SL2-4	Joint, Culasse avant	1
25	TA06311	Poignée de chargement	1
26	98-40	Joint, Canon	1
27	TA06331	Canon, 0.689 dia	1
28	TA06303	Garde main, LH	1
29	TA06337	Rail de Picatinny, Garde main	2
30	TA06362	Vis autotaraudeuse	12
31	TA06304	Garde main, RH	1
32	TA06332	Adaptateur d'Alimentation d'Air (AAA)	1
33	TA40017	Joint, Ligne d'air	2

### Liste des pièces du Carabine M4

Item	Part Number	Description	QTY
34	TA06325	Ligne d'air	1
35	TA40018	Adaptateur du Ligne d'air	1
36	TA06301	Moitié Gauche du Receveur	1
37	TA45101	Ressort	1
38	TA45102	Roulement à Billes	1
39	TA06312	Levier de sécurité	1
40	TA06305	Grip, côté gauche	1
41	TA06015	Vis, 10-32 x 0.840	3
42	98-01A	Vis, 10-32 x 0.675	3
43	TA06338	Loquet du Magasin	1
44	TA06339	Ressort du Loquet du Magasin	1
45	TA06346	bouton du Loquet du Magasin	1
46	TA09919	Vis, 10-32 x 1	2
47	TA06321	Tige d'armement	1
48	TA06317	Tige d'armement du Détente	1
49	TA06316	Détente	1
50	98-20	Ressort du Détente	2
51	98-33	Pin du Receveur	3
52	02-35	Sear	1
53	TA40013	Ressort du Sear	1
54	CA-36	Pin de Sear (noir)	1
55	TA06360	Adaptateur de la Détente	1
56	98-19	Pin du Diapositive Retour de Détente	2
57	98-18	Diapositive Retour de Détente	1
58	TA06306	Grip, côté droit	1
59	TA09920	Vis autotaraudeuse	1
60	TA06302	Moitié Droit du Receveur	1
61	TA06336	pin de Tube du Stock immobiliser	1
62	TA06351	L'avant Bouton Assist	1
63	TA06352	pin de L'avant Bouton Assist immobiliser	1
64	TA02060	Écrou,, 10-32 x 5/16	7
94	TA06313	E façonné fastener	1
95	TA06367	joint de l'amortisseur	1

### Liste des pièces du Carabine M4

Item	Part Number	Description	QTY
<b>Viseur avant et arrière</b>			
90	TA07065	Vis	2
91	TA41008	Viseur avant	1
92	TA41007	Viseur arrière	1
<b>Assy du Feeder</b>			
65	TA06074	Le capuchon de verrouillage	1
66	TA06326	Feeder	1
67	PL-42D	Écrou, carré , 1/4-20	1
68	98-45	Rondelle M6	1
69	PL-42C	Vis, 1/4-20x1"	1
<b>Magasin de réplique</b>			
70	TA06329	Ball détente du Magasin de réplique	1
71	TA06310	Boîtier extérieur, Droit	1
72	TA06309	Boîtier extérieur, Gauche	1
73	TA41018	Vis autotaraudeuse, 1/8	2
<b>Assemblage de bouchon du tube d'alimentation</b> (pour Magasin lanceur nourris)			
65	TA06074	Locking Cap	1
74	TA06330	Détendeur du Ball détente	1
75	TA06361	Ball détente, Magasin lanceur nourris	1
76	TA06327	Plaque d'obturation, Magasin lanceur nourris	1

**Liste des pièces du Carabine M4**

<b>Item</b>	<b>Part Number</b>	<b>Description</b>	<b>QTY</b>
<b>Mag Fed Magasin</b>			
73	TA41018	Vis autotaraudeuse , 1/8"	3
77	TA06350	Goupille de cliquet	1
78	TA06347	Roue à rochet	1
79	TA06345	Cliquet	1
80	TA06342	Plongeur à billes	1
81	TA06344	Loquet à billes	1
82	TA06343	Loquet à billes Release	1
83	TA06340	Ressort du Loquet à billes	1
84	TA06349	Ressort de cliquet	1
85	TA06307	Boîtier extérieur, 20 Rd, gauche	1
86	TA06348	Ressort à force de conduite, Magasin	1
87	TA06341	Câble de la Force d'entraînement, Magasin	1
88	TA06359	Coque inférieure, Magasin, 20 Rd	1
89	TA06308	Boîtier extérieur, 20 Rd, droite	1
93	TA06366	Rivet	2

## Spécificités

Modèle.....	<b>TIPPMANN® M4 Carbine</b>
Calibre .....	.68 inch
Action.....	Semi-Automatique (Open Bolt Blow Back)
Alimentation d'air .....	air comprimé, nitrogen, ou CO2
Alimentation de billes.....	Gravité (Réservoir) ou 20 ronde Magasin assisté par Ressort
Détente .....	Semi-Automatique (Mechanical)
Longueur de canon.....	12" / 30.5cm
Longueur (sans cylindre d'alimentation d'air, crosse repliée).....	27" / 68.5cm
Longueur (sans cylindre d'alimentation d'air, crosse dépliée).....	30" / 76.2cm
Portée effective.....	150+ pieds / 45,72+ mètres
Poids (Réservoir, sans cylindre d'alimentation d'air) .....	3 lbs 15 oz. / 1.785 Kg
Poids (Magasin, sans cylindre d'alimentation d'air) .....	4 lbs / 1.838 Kg
Finition .....	Recouvert de Poudre Noire Mate
Vitesse .....	Adjustable

Mesurez toujours la vitesse de votre lanceur avant de jouer au paintball et ne tirez jamais à des vitesses supérieures à 300 pieds (91m44) par seconde. Voir instructions *Réglage de la Vitesse* en page 10.

## Informations concernant la garantie et la réparation

TIPPMANN SPORTS, LLC (“Tippmann”) fournit des produits d’airsoft de grande qualité et un service exceptionnel. Dans le cas peu probable d’un problème avec cette réplique Tippmann et/ou un accessoire Tippmann (“accessoires”), le service clientèle de Tippmann est à votre disposition pour vous aider. Pour le service clientèle ou toute autre information, veuillez contacter:

### **Tippmann Sports, LLC**

2955 Adams Center Road  
Fort Wayne, IN 46803  
www.Tippmann.com  
1-800-533-4831

### **Tippmann Sports Europe, SPRL**

Rue du Mont D’Orcq 16  
Z.I. Tournai Ouest, 7503 Froyennes, Belgium  
www.Tippmann.com  
Telephone +32 (0) 69 549 578

## Enregistrement de la garantie

Pour activer la garantie limitée de la réplique, vous devez l’enregistrer dans les 30 jours après la date d’achat originale en procédant comme suit:

1. Enregistrez-vous en ligne sur [www.Tippmann.com](http://www.Tippmann.com) ou
2. Complétez le document d’enregistrement de garantie ci-joint et renvoyez-le à l’adresse Tippmann ci-dessus.

Vous ne devez pas activer ou enregistrer la garantie limitée des accessoires Tippmann. En enregistrant votre réplique, vous activerez la garantie des accessoires.

## Garantie limitée

Tippmann garantit à l’acheteur original qu’il procédera à toute réparation ou remplacement nécessaire pour corriger des défauts de pièces ou de fabrication sur la réplique sans aucun frais, et ce pendant une période de 1 an à partir de la date originale d’achat. De plus, Tippmann garantit à l’acheteur original qu’il procédera à toute réparation ou remplacement nécessaire pour corriger des défauts de pièces ou de fabrication sur les accessoires sans aucun frais, et ce pendant une période de 90 jours à partir de la date originale d’achat. Tout ce que Tippmann demande est que votre réplique ainsi que ses accessoires (collectivement le “produit”) soient soigneusement entretenus et réparés, et que vos réparations sous garantie soient effectuées par Tippmann ou un service technique certifié Tippmann.

Cette garantie limitée n’est pas transférable, et elle ne couvre pas les dégâts ou défauts du produit causés par (a) un entretien impropre; (b) une altération ou une modification; (c) une réparation non autorisée; (d) un accident; (e) un abus, ou un usage impropre; (f) un oubli ou une négligence; et/ou (g) une usure normale.

Tippmann n’autorise personne ni aucun revendeur à assumer ou accorder une autre obligation de garantie lors de la vente de ce produit.

CETTE GARANTIE EXPRESSE EST LA SEULE GARANTIE ACCORDEE A L’ACHAT DE CE PRODUIT; TOUTES AUTRES GARANTIES EXPRESSES SERONT REJETEES; LES GARANTIES TACITES DE QUALITE MARCHANDE ET DE COMPATIBILITE AYANT UN BUT PARTICULIER, SONT LIMITEES A LA PERIODE DE GARANTIE LIMITEE APPLICABLE CONTENUE DANS LA PRESENTE, ET AUCUNE GARANTIE, QU’ELLE SOIT EXPRESSE OU TACITE, NE SERA APPLIQUEE APRES EXPIRATION DE CETTE PERIODE.

Certains États ou Pays n’autorisent pas les limites de durée de garantie tacite. Les limites exprimées ci-dessus pourraient donc ne pas être d’application pour vous.

La seule et unique responsabilité de Tippmann et/ou de ses revendeurs autorisés sous cette garantie limitée, concerne le remplacement ou la réparation de toutes pièces ou assemblage sur lesquels un défaut de pièce ou de fabrication a été décelé.



TIPPMANN NE SERA PAS TENU RESPONSABLE, ET VOUS RENONCEZ EXPRESSEMENT A LE TENIR POUR RESPONSABLE EN CAS DE DEGATS DIRECTS, INDIRECTS, CONSEQUENTS OU SECONDAIRES ("DEGATS") PROVOQUES PAR LA VENTE, L'UTILISATION OU VOTRE INCAPACITE A UTILISER CE PRODUIT. AUCUN PAIEMENT NI AUTRE FORME DE COMPENSATION NE SERA FAIT POUR DES DEGATS COMPRENANT DES BLESSURES A DES PERSONNES OU DES BIENS, OU LA PERTE DE REVENUS QUI POURRAIENT ETRE PAYES, ENCOURRUS OU SOUTENUS PAR LA DEFECTUOSITE DE TOUTE PIECE OU ASSEMBLAGE DE CE PRODUIT.

Certains États ou Pays n'autorisent pas les exclusions ou limites de dégâts secondaires ou conséquents. Les limites exprimées ci-dessus pourraient donc ne pas être d'application pour vous. Cette garantie vous donne certains droits spécifiques légaux, auxquels pourraient s'ajouter d'autres droits pouvant varier d'après les États et les Nations.

## Réparations sous garantie et hors garantie

Lors de l'envoi du produit à Tippmann pour une réparation sous garantie ou hors garantie:

1. Si des pièces d'après-vente sont installées sur votre réplique, veuillez l'essayer avec les pièces d'origine avant de le renvoyer pour entretien ou réparation.
2. Déchargez (page 6) et enlevez toujours l'alimentation d'air/CO2 de votre réplique (page 15). N'envoyez pas votre bouteille d'alimentation en air/CO2 si elle n'est pas complètement vide.
3. Envoyez le produit à l'adresse Tippmann mentionnée ci-dessus.
4. Vous devez payer l'envoi et les frais de livraison.
5. Mentionnez la date d'achat du produit.
6. Décrivez brièvement la réparation requise.
7. Incluez votre nom, adresse de retour et un n° de téléphone auquel il est possible de vous joindre pendant les heures normales de travail, si possible.

Tippmann fera tout son possible pour terminer la réparation dans les 24 heures après réception. Tippmann vous renverra le produit par livraison UPS normale. Si vous désirez que le produit vous soit renvoyé par un service plus rapide, vous pouvez demander un NEXT DAY AIR UPS OU UN SECOND DAY AIR UPS, mais dans ce cas, les frais relatifs à ce service vous seront facturés et vous devrez inclure votre n° de carte de crédit ainsi que sa date d'expiration. Votre carte de crédit sera débitée du montant de la différence entre le service normal de livraison et la livraison express.

# NOTES

# M4 CARBINE .68 CAL.

Fabricado por **Tippmann Sports, LLC**  
2955 Adams Center Road, Fort Wayne, IN 46803 USA  
P) 260-749-6022 • F) 260-749-6619 • [www.Tippmann.com](http://www.Tippmann.com)

**Tippmann Sports Europe, SPRL**  
16 Rue du Mont D'Orcq, Froyenne 7503, Belgium  
Telephone (inside Belgium) 069/549 578 • [Serviceshop@Tippmann.com](mailto:Serviceshop@Tippmann.com)  
Telephone (International) 011 32 69 549 578 • [www.Tippmann.com](http://www.Tippmann.com)

FELICITACIONES por la compra de su Tippmann M4 Carbine. Este M4 Carbine le dará muchos años de uso satisfactorio si es mantenido adecuadamente.

Por favor tómese todo el tiempo necesario para leer completamente este manual y familiarícese con las partes del M4 Carbine, operación, y precauciones de seguridad antes de intentar cargar o hacer disparos con este M4 Carbine. Si hay alguna parte faltante o en malas condiciones, o requiere asistencia, por favor póngase en contacto con el Servicio al Cliente de Tippmann al teléfono 1-800-533-4831 para un servicio rápido y amigable.

## Lista de Contenidos

Instalacion e Instrucciones Para la Mecanismo de Bloqueo del Cañon.....	2
Advertencia / Declaracion de Seguridad .....	3
Inicio preparación .....	5
Instale el guardamanos y el Cañon .....	5
Stock ajustable .....	5
Instalación del Cilindro de Alta Presión de Aire (GAP) .....	6
Cargando la tolva .....	6
Disparando con su Marcador .....	6
Ajuste de la Velocidad .....	7
Descargando su marcador .....	7
Advertencia Cilindro de Suministro de Aire .....	7
Consejos de Seguridad con el Suministro de Aire/CO2 .....	8
Remoción del Cilindro Suministro de Aire/CO2 .....	9
Reparación de Fugas de Aire/CO2 en el Cilindro .....	9
Limpieza y Mantenimiento .....	10
Almacenaje .....	10
Instrucciones para desensamblar el marcador .....	11
Tubo de potencia y válvula .....	12
Re-ensamblar las mitades del recibidor .....	13
Conversión de alimentación por tolva a alimentación por cargador .....	14
Cargando la alimentadora Mag .....	14
Hopper Fed Parts .....	19
Magazine Fed Parts .....	20
Lista de Partes de Carabina M4 .....	21
Especificaciones .....	25
Informacion de Garantia y Reparacion .....	26

## **⚠ ADVERTENCIA**

**Esto no es un juguete. Un uso inapropiado puede causar serias heridas o la muerte. Ojos, cara y oídos deben ser protegidos todo el tiempo, con la protección diseñada para paintball tanto por jugadores como por cualquier persona que este en el radio de alcance. Recomendamos al menos 18 años para la compra y uso. Las personas menores de 18 años deben usar este producto bajo la supervisión de un adulto. Lea el manual del usuario antes de usar este producto.**

## **⚠ ADVERTENCIA**

**Mantenga el mecanismo de bloqueo del Cañón instalado cuando no este haciendo disparos. Mantenga siempre el seguro del gatillo activado (como se ve en las instrucciones de la página 1) y el mecanismo de bloque del Cañón debe ser instalado correctamente en su marcador de acuerdo con las instrucciones para prevenir daños a la propiedad de otros, lesiones serias, o la muerte.**

### **Instalacion e Instrucciones Para la Mecanismo de Bloqueo del Cañón**

Le recomendamos que el Mecanismo de Bloqueo del Cañón sea colocado sobre la boca de su LEAG. Calibre su M4 Carbine cuando está en posición de seguro (ver página 6) y descargue el magazine (ver página 9).

1. Coloque el mecanismo de bloqueo en el Cañón y dele una vuelta al cordón sobre la parte superior del M4 Carbine y posicione el cordón por debajo de la Palanca de Carga de tal manera que quede segura en su lugar.
2. Ajuste la longitud del cable hasta que el retenedor quede ajustado. Manteniendo el cordón lo más templado posible, deje solamente la porción que le de la suficiente elasticidad para jalar el cordón y el retenedor por encima de la parte superior del M4 Carbine para remover el mecanismo de bloqueo del Cañón antes de hacer disparos.
3. Una vez que la longitud del cordón ha sido ajustada adecuadamente, asegure la longitud haciendo un nudo que quede ajustado en la parte posterior del retenedor.
4. Antes y después de jugar, inspeccione el mecanismo de bloqueo del Cañón. Reemplace el mecanismo de bloqueo del Cañón o el cordón si presentan algún daño.
5. Limpie el mecanismo de bloqueo del Cañón usando agua tibia y manténgalo en un área seca y alejada de la luz solar mientras no se encuentra en uso.



## Advertencia / Declaración de Seguridad

Esta M4 Carbine ha sido clasificada como un arma peligrosa y es esta presentada por Tippmann Sports, LLC con el entendimiento de que el comprador asume toda la responsabilidad como resultado de el manejo inseguro o cualquier acción irresponsable que constituya una violación a las leyes o a cualquier regulación aplicable. Por lo tanto Tippmann Sports, LLC no será responsable por cualquier lesión personal, perdida en propiedad o la vida como resultado del cualquier uso que se haga de esta arma bajo cualquier circunstancia, incluyendo cualquier descarga que se haga por el uso intencional, descuidado, negligente o accidental.

Toda la información contenida en este manual puede estar sujeta a cambios sin previa notificación. Tippmann Sports, LLC se reserva el derecho de hacer cambios o mejoras en sus productos sin incurrir en la obligación de incorporar estas mejoras en los productos que ya han sido vendidos.

Si usted, como usuario, no acepta esta cláusula de responsabilidad, Tippmann Sports, LLC solicita que usted no use la M4 Carbine. Al usar este M4 usted está liberando a Tippmann Sports, LLC de cualquier responsabilidad asociada con su uso.

### ¡Seguridad es tu Responsabilidad!

## ⚠ ADVERTENCIA

**Excepto cuando usted tiene en uso el M4 Carbine, asegúrese que el Botón Selector se encuentra en posición de Seguro.**

**Para ponerlo en función de Seguro: Mueva el Botón hasta que el indicador este en “SEGURO” como se muestra.**

**Para ir a la función de Disparo: Mueva el Botón Selector de tal manera que el indicador indique la posición SEMI**



El propietario de esta arma asume la total responsabilidad por su seguridad y el uso legal. Usted debe observar y tener las mismas precauciones de seguridad que tendría con un arma de fuego, asegurándose no solo por su seguridad sino por cualquiera alrededor de usted. Aquí encontrara algunas de las precauciones que debe tener en cuenta. El usuario debe ser cauteloso en todo momento cuando este usando este marcador y tenga siempre presente que el deporte de Paintball solo puede sobrevivir y crecer si este se mantiene SEGURO !

- No cargue o dispare este marcador hasta que usted haya leído completamente este manual y este familiarizado con su manejo seguro, operación mecánica y características de manejo.
- Maneje este o cualquier otro marcador como si estuviera cargado todo el tiempo.
- Mantenga su dedo lejos del gatillo hasta que este listo para disparar.
- Nunca mire dentro del Cañón del marcador. Una descarga accidental en un ojo, le puede causar una lesión permanente o la muerte.
- Mantenga seguro del gatillo en posición de Seguro (Safe Mode), hasta cuando este listo para disparar (ver Advertencia arriba).
- Mantenga el Cañón conectado el mecanismo de bloqueo del Cañón cuando no esta en uso.(ver página 1)
- Nunca apunte el marcador, si no tiene intenciones de disparar.

- Nunca dispare su marcador a cualquier objeto que no tenga la intención de disparar; porque pueden haber bolas o residuos almacenados en la cámara, Cañón y o en la válvula de el marcador.
- No dispare a objetos frágiles como ventanas.
- Nunca dispare su marcador a propiedad privada de otros. Impactos con bolas de pintura pueden causar daños y la pintura puede manchar automóviles, casas, etc.
- Siempre tenga el protector apuntando hacia abajo, o en una dirección segura, aún cuando usted tropiece o caiga.
- La protección de ojos, cara y orejas diseñadas específicamente, para detener las bolas de pintura en la forma de gafas y máscara, deben cumplir con las especificaciones F1776 de la ASTM, la cual determina que debe ser utilizada por el usuario o cualquier otra persona que este dentro del radio de alcance.
- Nunca dispare a una persona que no tenga la protección de ojos, cara y orejas diseñadas para paintball.
- Presurice y cargue el marcador, solo cuando el marcador vaya a ser inmediatamente utilizado.
- Almacene el marcador descargado y desgasificado en un lugar seguro. NOTA: Antes de guardar o desensamblar, asegúrese de remover las bolas de pintura y el suministro de aire. Siga las instrucciones en la páginas 7 y 9 para desarmar y retirar la fuente de aire. Coloque el seguro del gatillo en posición de Seguro (Safe Mode)(ver página 3) y instale el mecanismo de bloqueo del Cañón (ver página 1).
- No desensamble el marcador mientras este presurizado.
- Vístase apropiadamente cuando juegue paintball. Evite exponer cualquier parte de la piel cuando juegue paintball. Aún algo delgado, absorberá parte del impacto y lo protegerá de las bolas de pintura.
- Mantenga las áreas de piel expuesta, alejadas en caso de algún escape de gas cuando instale o remueva el cilindro de suministro de aire. El aire comprimido y CO2 son gases muy frios y pueden causar quemaduras bajo ciertas condiciones.
- Solamente use paintballs de calibre .68. Nunca cargue o dispare a objetos extraños.
- Evite bebidas alcohólicas antes y durante el uso de este marcador. El manejo irresponsable del marcador bajo la influencia de drogas o alcohol, es una despreocupación criminal a la seguridad pública.
- Evite disparar a sus oponentes a punto vacio (6 pies o menos).
- Para el manejo y almacenamiento sobre el cilindro de suministro de aire o adaptador, siga las instrucciones. Si tiene alguna pregunta puede contactar al fabricante de los cilindros de aire.
- Siempre mida la velocidad de su marcador antes de jugar paintball y nunca dispare con velocidades que sobrepasen los (300 pies) 92 metros/seg. (ver instrucciones página 7).
- Siempre tenga en mente que el deporte de paintball esta siendo visto y juzgado por la seguridad y la conducta deportiva.
- No exhiba o presente este producto en lugares públicos en los cuales pueda causar confusión y pueda ser considerado como un crimen. La policía u otras personas pueden confundir este producto con un arma de fuego real. La alteración en los colores para hacer que este producto se vea como un arma de fuego es muy peligroso y puede ser considerado como un crimen de acuerdo a las leyes federales y la del estado.

## Inicio preparación

- Los protectores para ojos diseñados para paintball deben ser usados por jugador y cualquier persona que se encuentre en radio de alcance.
- No desensamble este marcador mientras se encuentre presurizado.
- No presurice un marcador parcialmente ensamblado.
- Lea completamente cada paso antes de realizarlo.

**NOTA:** Con mucho cuidado inicie la rosca de las partes con sus manos cuando este ensamblando y no apriete demasiado, ya que podría causar alteración en las roscas.

## Instale el guardamanos y el Cañón

1. Quite el tornillo identificado a la derecha.
2. Inserte el guardamanos y reinstale el tornillo. Ajuste para que se mantenga en su lugar.
3. Deslice el Cañón a través del guardamanos y gírelo en sentido de las manillas del reloj dentro del receptor.

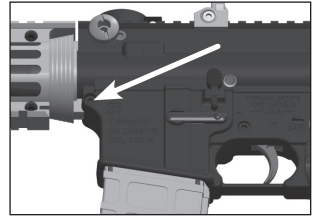

## Stock ajustable

1. Apriete la palanca de Ajuste.
2. Deslice todo el conjunto o parte, a la longitud deseada.
3. Libere la palanca de Ajuste.

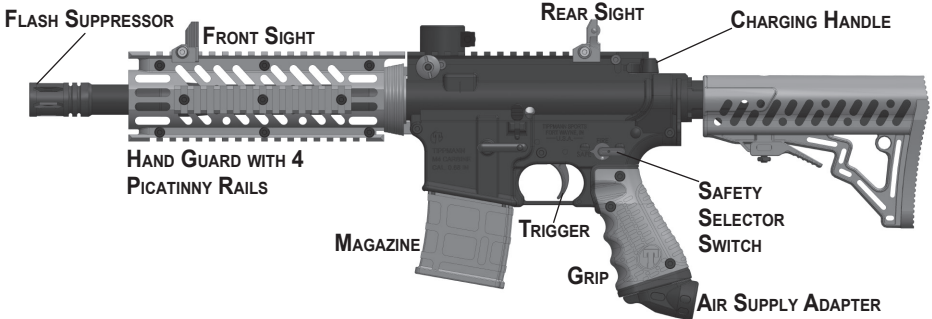
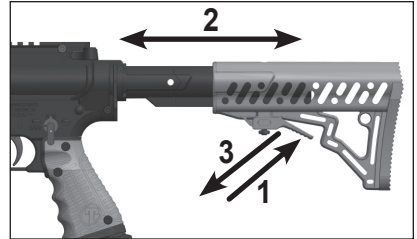



## ADVERTENCIA

Instale la fuente de aire y cargue el loader con bolas sólo cuando:

- El dispositivo de bloqueo del cañón es instalada (see página 1)
- La seguridad de la distensión en el modo de seguridad (see página 3).

El puerto de la protección de los ojos diseñada para el paintball es obligatoria para el usuario y toda persona al alcance de tiro.

### Instalación del Cilindro de Alta Presión de Aire (GAP)

Lea las Advertencias para los Cilindro de Aire, Concejos de Seguridad y Remoción en las páginas 7-8 antes de iniciar la instalación del cilindro de Aire de Alta presión. Nunca presurice un marcador que este parcialmente ensamblado. Nunca use otro tipo de gas que no sea gas de alta presión. (GAP).

- a. Coloque la función de Seguro (ver la página 3) e instale el mecanismo de bloqueo del cañón (ver la página 1).
- b. Lubrique el empaque de la válvula del cilindro de aire usando un poco de grasa Tippmann.
- c. Inserte la válvula del cilindro de aire dentro del Adaptador de Suministro de Aire (ASA) que se encuentra en el extremo posterior del mango.

De vuelta al cilindro de aire siguiendo el sentido a las agujas del reloj dentro del ASA hasta que este se detenga. Use mucha precaución ya que el marcador tiene ahora la capacidad de hacer disparos una vez que cambie el seguro a la posición de disparo. Si usted no escucha que el cilindro haya quedado enganchado completamente, el pasador de la válvula pudo haber quedado muy corto o el sello del pasador de la válvula está dañado, siga las instrucciones para la Remoción del Cilindro de Aire en la página 9 y lleve su cilindro de aire un "C5" Airsmith Certificado para que lo inspeccione o también usted puede contactar al fabricante del cilindro.

### Cargando la tolva

- a. El mecanismo de bloqueo del Cañón debe estar instalado (ver página 1) y el selector debe estar en posición Seguro (ver página 3). Si se desea la opción con cargador, véase la página 14.
- b. Asegúrese de que la tolva se encuentre limpia, sin bordes cortantes o residuos. Esto evita que las bolas de pintura se rompan prematuramente y permite una alimentación suave de las bola a la recámara del marcador.
- c. Instale el cuello de la tolva dentro del tubo de alimentación de su marcador y ajuste el cuello con la llave Hexagonal 3/16" incluida. NOTA: No ajuste demasiado porque puede dañar el tubo de alimentación.
- d. Con el mecanismo de bloqueo del Cañón instalado (página 1) y el botón selector en posición Seguro (página 3), usted está ahora listo para cargar la tolva con bolas de pintura calibre .68. Nunca debe forzar un número excesivo de bolas dentro de la tolva.

### Disparando con su Marcador

- a. La protección diseñada para paintball debe ser usada por el usuario y cualquier persona que se encuentre el radio de juego.
- b. Apunte el marcador en una dirección segura.
- c. Quite el mecanismo de bloqueo del Cañón del marcador.
- d. Compruebe que el marcador está armado, tirando hacia atrás la palanca de armado.
- e. Mueva el botón selector de seguridad de posición Seguro a posición Disparo.
- f. Tire del gatillo para disparar el marcador.



## Ajuste de la Velocidad

Cada vez que usted juega paintball, revise la velocidad de su marcador con un cronógrafo (instrumento para medir la velocidad). Verifique que la velocidad del marcador este ajustada en 300 pies por segundo (o menos si es requerida en el campo de juego).

Para ajustar la velocidad de marcador, use la llave hexagonal de 3/16" en el centro de Tornillo de Velocidad.

Reduzca la velocidad dando vuelta al tornillo en sentido a las agujas del reloj. Para aumentar la velocidad de vuelta al Tornillo de Velocidad en sentido contrario a las agujas del reloj. Nunca remueva el Tornillo de la Velocidad.

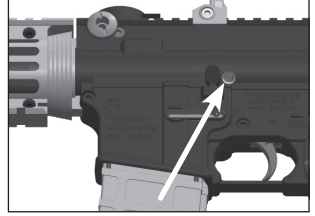

## Descargando su marcador

1. Los protectores de ojos diseñados para el paintball deben ser usados por el usuario y cualquier otra persona que se encuentre en su radio de alcance.
2. Saque todas las bolas de pintura de la tolva/cargador o remueva completamente la tolva/cargador.
3. En una zona designada para disparar, quite el mecanismo de bloqueo del Cañón y mueva el botón selector a la posición de Disparo.
4. Apunte su marcador en una dirección segura y dispare varias veces para asegurarse de que no hayan quedado bolas de pintura dentro de la recámara, en el cuello del alimentación o en el Cañón.
5. Gire el botón selector a la posición de Seguro (ver página 1).
6. Reinstale el mecanismo de bloqueo del Cañón (ver página 3).
7. Lea las Advertencias y consejos de seguridad del cilindro de aire/CO2 en las páginas 7-8 antes de sacar el cilindro de aire de su marcador (ver instrucciones de remoción en la página 9).

## Advertencia Cilindro de Suministro de Aire

### **ADVERTENCIA**

**La válvula de bronce o níquel (#1) ha sido fabricada para estar unida al cilindro de aire o de CO2 (2).**

**Un cilindro de aire o de CO2 puede dispararse con tal fuerza que puede causar lesiones permanentes o la muerte si se separa el cilindro (2) de la válvula (1).**

Consulte el gráfico superior de la derecha. Han habido reportes de incidentes causados por jugadores que sin conocimiento desatornillan el cilindro (2) de la válvula (1). Esto ocurre cuando el jugador piensa que el ensamblaje cilindro y la válvula han sido desatornillado de el adaptador de suministro de aire de el marcador de paintball, cuando en realidad están desatornillando el cilindro de la válvula del cilindro.

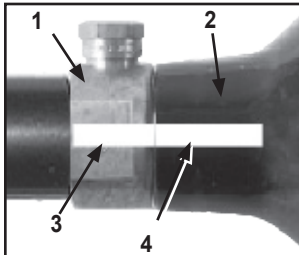

VÁLVULA Y CILINDRO MARCADO  
ADECUADAMENTE

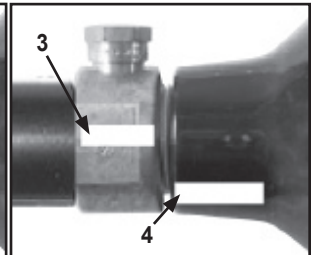

VÁLVULA Y CILINDRO NO ALINEADOS

Para evitar este peligro, recomendamos Para evitar este riesgo, recomendamos (si su cilindro no esta aun marcado) que use pintura o esmalte para uñas para poner una marca (3) sobre la valvula del cilindro, y otra sobre el cilindro (4), en la línea con el #3 como se muestra.

Cada vez que usted da vuelta al cilindro para removerlo, mire las marcas en el cilindro y en la válvula del cilindro para asegurarse de que giran juntas. Si una de estas marcas comienzan a separarse como se ve en la figura inferior, el cilindro se estará desatornillando de la válvula del cilindro y usted debe **PARAR** y llevar toda la unidad a un experto "C5" quien esta certificado en airsmith para que el remueva en forma segura el cilindro y lo repare

**NOTA:** La válvula del cilindro debe desatornillarse del marcador en unas 3 o 4 vueltas completas. Si usted termina el 4 giro y la válvula del cilindro no se desatornilla del marcador de paintball, **PARE**. Tome toda la unidad y llévela un centro certificado "C5" de airsmith para que el remueva/repare en forma segura.

Puede localizar un centro certificado "C5" airsmith en este lugar web [www.paintball-pti.com](http://www.paintball-pti.com).

Sea que usted tenga un cilindro de aire o CO2 nuevo o usado, usted esta en riesgo si observa alguno de los siguientes condiciones ocurren:

- La válvula de la unidad ha sido reemplazada o alterada después de la compra.
- Se ha instalado un sistema anti-sifón.
- La válvula de la unidad se ha sido removida del cilindro por alguna razón.
- Alguna modificación se ha hecho al cilindro de aire o CO.

Si alguna de estas condiciones ha ocurrido, tome el cilindro de aire o de CO2 a un centro certificado "C5" Airsmith para inspección o contacte al fabricante de los cilindros.

### **Consejos de Seguridad con el Suministro de Aire/CO2**

- Un uso inapropiado, llenado, almacenaje, o desecho del cilindro de aire o CO2 puede resultar en daño a la propiedad, lesiones graves o la muerte.
- Asegúrese de que cualquier mantenimiento o modificaciones a cualquier cilindro de aire o CO2 debe ser realizado por una persona profesional y certificada "C5" airsmith.
- Instalar el Sistema Anti-sifon es muy peligroso. Aun cuando, si tiene ya uno instalado en su cilindro de Aire o CO2, o desea tener uno, es requerido que este sea chequeado o instalado por un profesional calificado.
- Todo cilindro de aire o CO2 solo debe ser llenado por personal entrenado.
- Toda valvula solo debe ser instalada por personal entrenado.
- No se exceda llenando el cilindro de aire o de CO2 más allá de su capacidad.
- No exponga un cilindro presurizado de aire o CO2 a temperaturas que excedan los 130 grados Fahrenheit (55 grados centígrados).
- No use limpiadores cáusticos sobre el cilindro de aire o de CO2 o sobre la válvula del cilindro ni lo exponga a materiales corrosivos.
- No modifique el cilindro de aire o CO2 en ninguna forma. Nunca intente desensamblar la válvula del cilindro de aire o CO2.
- Todo cilindro de aire o CO2 que ha sido expuesto a a fuego o a temperaturas de 250 grados Fahrenheit (121 grados centígrados) o mas deben ser destruidos por personas entrenadas.
- Use el gas apropiado para su cilindro. Use solo CO2 para un cilindro para CO2 y use solo aire comprimido en cilindro para aire comprimido.
- Mantenga todos los cilindros alejados del alcance de los niños.
- Todo cilindro de aire o de CO2 debe ser inspeccionado y examinado hidrostáticamente por un experto licenciado DOT, cada 5 años.
- Mantenga toda piel expuesta alejada de escapes de gas especialmente cuando este

instalando o removiendo el suministro de aire o si el marcador tiene una fuga. El CO2 comprimido es muy frio y puede causar quemaduras bajo ciertas condiciones.

**NOTA:** Puede localizar un centro certificado "C5" airsmith en este lugar web [www.paintball-pti.com](http://www.paintball-pti.com)

## Remoción del Cilindro Suministro de Aire/CO2

1. Lea todas las Advertencias en el cilindro y la guía de seguridad antes de iniciar el proceso de remoción del cilindro.
2. Los protectores diseñados para paintball deben ser usados por el usuario y cualquier persona que se encuentre en radio de juego.
3. Siga las instrucciones de *Descargando Su Marcador* en la página 7.
4. Mire las marcas en el cilindro y en la válvula (como se observa en la figura en la página 7) cuando de vuelta al cilindro  $\frac{3}{4}$  de vuelta aproximadamente en sentido contrario a las agujas del reloj.
5. Retire la mecanismo de bloqueo del Cañón del Cañón y empuje el seguro de gatillo a posición de disparo. Apunte su marcador en una dirección segura, y descargue el gas remanente haciendo disparos hasta que se detenga (esto puede tomar 4-5 disparos). Si su marcador sigue disparando, el pasador de la válvula del cilindro no ha cerrado aun (el pasador de la válvula puede estar muy largo. Debido a las variantes en las partes del pasador de la válvula, cada el cilindro varia un poco en la forma como debe girar). De vuelta el cilindro en sentido contrario a la agujas del reloj un poco mas alla y repita este paso hasta que el marcador deje de disparar, luego remueva el cilindro.

**NOTA:** Si durante este paso, usted da vuelta el cilindro y hay un escape antes de que jale el gatillo, el empaque el cilindro puede estar dañado, reviselo antes de reensamblar (ver *Reparación de Fugas de Aire en el Cilindro*).

6. Después de que el suministro de aire se ha removido, apunte de Nuevo y dispare su marcador en dirección segura para verificar que este este completamente descargado.
7. Ponga el gatillo en posición de seguro (ver página 3) e instale la mecanismo de bloqueo del Cañón del Cañón (ver página 1).

## Reparación de Fugas de Aire/CO2 en el Cilindro

La gran mayoría de los escapes ocurren por un empaque de la válvula malo. Para reemplazar el empaque lo que debe hacer primero es remover el empaque malo e instalar uno Nuevo. Este empaque esta localizado en la punta de la válvula de suministro de aire. La mejor calidad de empaques son los de uretano. Los empaques de Uretano no se afectan con altas presiones. Estos se pueden adquirir con nosotros Tippmann o con un distribuidor local de paintball.

**NOTA:** Si un empaque nuevo en la válvula no resuelve el problema de el escape, no intente reparar el cilindro de suministro de aire. Contacte Tippmann Sports, LLC, a su distribuidor local o a un Airsmith certificado "C5".

## Limpieza y Mantenimiento

- Los protectores para ojos diseñados para paintball deben ser usados en todo momento por el usuario al igual que cualquier otra persona en el radio de alcance.
- Para reducir la posibilidad de una descarga accidental, siga las instrucciones para *Descargando Su Marcador* (ver página 7) y *Remoción del Cilindro Suministro de Aire/CO2* (ver página 9).
- No desensamble un marcador mientras este presurizado.
- No pressurize parcialmente el marcador.
- Siga las advertencias que vienen con el cilindro de aire para manipulación y almacenaje.
- Familiarícese con las instrucciones en el cilindro de aire.
- Contacte el fabricante de los cilindros GAP para cualquier pregunta.
- No use solventes ni limpiadores a base de petróleo.
- No use solventes o limpiadores que vienen en latas de aerosol.

**NOTA:** Los productos a base de petrolatos y aerosoles pueden producir daños en los empaques.

Para limpiar la parte exterior de su marcador, use una toalla húmeda y remueva residuos de pintura, grasa, y otros desechos.

### Tolva

Para limpiar el interior del Cañón, remueva el tubo de alimentación. Desatornille la tapa que cierra el tubo de alimentación. Gire el tubo de alimentación hacia afuera para sacarlo del marcador. Inserte la escobilla de goma en el Cañón y muévela de un lado a otro para eliminar pintura o desechos.

### Cargador

Para limpiar el interior del Cañón, saque el cargador. Inserte la escobilla de goma en la culata limpiando bien el cargador. Mueva la escobilla a través del Cañón para limpiar pintura o desechos.

### Método alternativo para limpiar el Cañón:

Usted también puede sacar el Cañón y pasar la escobilla de goma a través de él.

## Almacenaje

Antes de almacenar debe descargar el marcador (página 7) y remover al cilindro de aire (ver página 9). Luego coloque el botón en posición de Seguro (ver página 3) e instale el mecanismo de bloqueo del cañón (ver página 1). Almacene su marcador en un lugar seco.

Cuando va a reusar su marcador después de haber estado almacenado, asegúrese de que el botón está en posición de Seguro (ver página 3) y el mecanismo de bloqueo del cañón está instalada (ver página 1).

## Instrucciones para desensamblar el marcador

Prepare una mesa de trabajo amplia con suficiente espacio para que evitar que las piezas pequeñas se pierdan. Siempre use protección de ojos (p.ej. gafas de seguridad) para desensamblar o re-ensamblar su marcador. Consulte el diagrama de partes para estas instrucciones (el número del ítem está en paréntesis).

Al desensamblar el marcador, preste mucha atención a cómo encajan las piezas entre sí para que más tarde sea más fácil y preciso el montaje. Estos diagramas muestran un marcador con tolva, pero también aplican a un marcador con cargador. .

1. Siga las instrucciones indicadas en Descargando su marcador (página 7) y Remoción del cilindro de aire Air/CO2 (página 9). Asegúrese de que no hayan bolas de pintura en la recámara.
2. Ponga el marcador en posición de desarmado. Coloque el botón selector (39) en posición de Disparo. Tire el gatillo, libere el tornillo.
3. Remueva el Cañón (27) girándolo en sentido contrario de las agujas del reloj para desenroscarlo del receptor. Para volver a instalarlo, enrósquelo en sentido de las agujas del reloj dentro del receptor. Asegúrese de que el Empaque O (26) esté lubricado con grasa Tippmann certificada cuando vuelva a montar el Cañón en el marcador.
4. Remueva el alza (92) del marcador.
5. Remueva el ensamblaje del tubo de alimentación (66). Desenrosque el tapón de cierre (65) del tubo de alimentación y gírelo para sacarlo del marcador. Debe sacar el tubo de alimentación para remover del marcador el cargador falso.
6. Remueva el cargador, desde el lado derecho del marcador oprima el botón de retenida (45) y deslice el cargador hacia fuera por la parte inferior del marcador. El cargador falso contiene el acople de enganche. Si se desea alimentar con cargador, se debe sacar el cargador falso.
7. Remueva el tornillo (41A) del lado izquierdo del marcador. Retire el ensamblaje de la cubierta delantera.

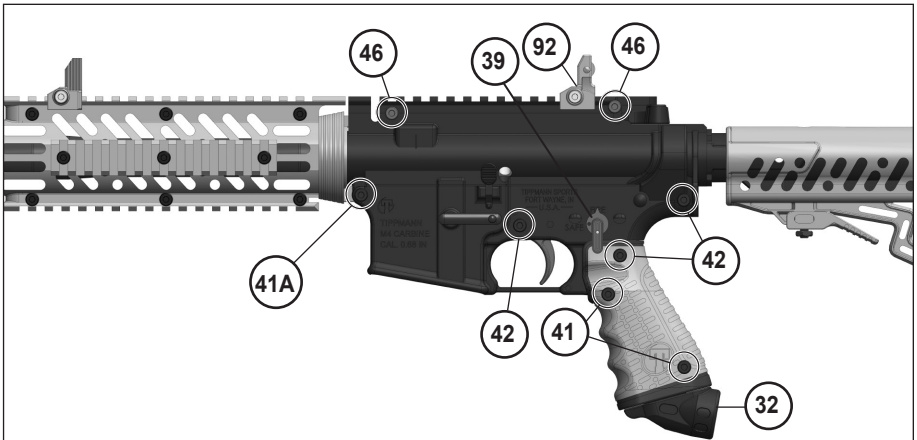

8. Saque todos los tornillos restantes del receptor (41, 42, y 46) como se muestra arriba. Remueva el tornillo (59) del lado derecho del mango. Remueva ambos mangos del marcador. Tire hacia abajo del ASA (32) para sacarlo de la línea de gas (34).
9. Ponga el botón selector en posición de Disparo (como se muestra arriba) y oprima gatillo. Con el gatillo oprimido, coloque una mano dentro del compartimiento del

cargador y con cuidado levante la parte izquierda del recibidor para acceder a las partes internas. El botón selector de seguridad y el mecanismo de retenida se quedan con ésta mitad izquierda del recibidor.

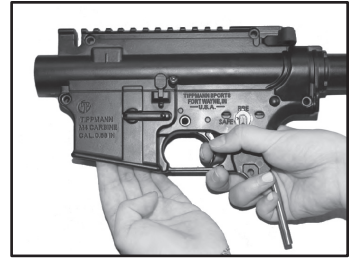

10. Saque la palanca de armado (25) levantándola de la mitad del recibidor.
11. Desconecte el brazo conector (47) del tornillo trasero (9) y del tornillo frontal (23). Es posible que necesite levantar el ensamble de la válvula ligeramente.

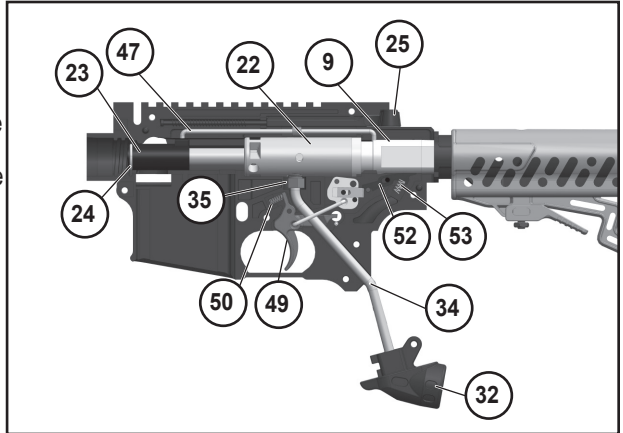

12. Deslice el tornillo frontal hacia afuera del tubo de potencia (22) y revise el empaque O (24). Limpie y engrase el empaque O; en caso de daño, replácelo por uno nuevo. Haga lo mismo con el empaque O (10) del tornillo trasero.
13. Para desmontar el gatillo (49), primero remueva el brazo de conector del gatillo (48). El gatillo se puede desmontar del marcador, pero asegúrese de atrapar el resorte del gatillo (50) al sacar el gatillo. El ensamble adaptador de gatillo (55) se puede retirar de los pasadores (51), si se desea.
14. El fiador (52) se despega del pasador del fiador (54), asegúrese de atrapar el resorte fiador (53) mientras desmonta el fiador. Tenga en cuenta de que el resorte fiador es de color dorado..

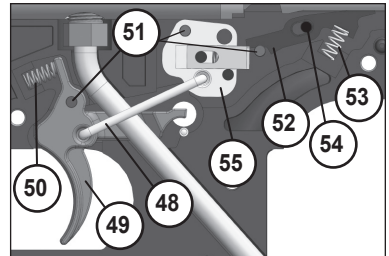

## Tubo de potencia y válvula

Consulte el diagrama de partes para las estas instrucciones.

**NOTA:** No remueva el conector de la línea de gas (35) a menos de que tenga una fuga o necesite reemplazar la válvula. Si lo hace, use cinta de teflón o sellador de roscas en la junta de las roscas antes de reinstalarlo. Enrosque a mano y con mucho cuidado todas las piezas roscadas sin apretar demasiado porque puede dañar las roscas durante el montaje.

1. Para remover la válvula de aire (11) del tubo de potencia (22), use una llave para desenroscar muy lentamente el conector de la línea de gas (35) de la válvula. Cuando el conector de línea de gas ha salido del cuerpo de la válvula de aire, la válvula se deslizará hacia fuera por la parte posterior del tubo de potencia.
2. **NOTA:** Revise el empaque O (13) externo de la válvula de aire y si está dañado, reemplácelo con uno nuevo. Si el empaque O está dañado, su marcador no funcionará correctamente. Limpie todas las piezas y engrase ligeramente los empaques O.
3. Inserte la válvula de aire, limpia y ligeramente engrasada, dentro del tubo de potencia. Aplique cinta de teflón o sellador de roscas en las roscas del conector de la línea de gas

y cuidadosamente enrósquela dentro de la válvula. Ajústela con una llave (no aprete demasiado para no dañar las roscas). Limpie cualquier exceso de sellador de roscas que haya sido utilizado.

4. Vuelva a instalar el tubo de potencia/válvula de aire en la mitad del recibidor.
5. Inserte el resorte (8) y el pasador guía (7) dentro del tornillo trasero (9). A continuación, instale el tornillo trasero (95). Asegúrese de que el resorte y el pasador guía están correctamente instalados. Si no se instalan correctamente, el tornillo trasero no retornará. Revise los empaques O (10) buscando daños y reemplácelos si es necesario.

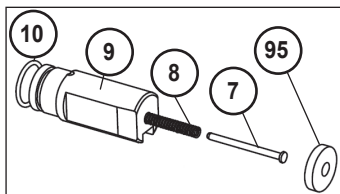

## Re-ensamblar las mitades del recibidor

(\* indica que la pieza debe estar lubricada con un pequeña cantidad de grasa Tippmann certificada)

1. Consulte los diagramas y coloque las siguientes partes en la mitad derecha del recibidor: pasadores del gatillo (51), pasador color negro del fiador (54), fiador (52), y pasador color dorado del fiador (53).

2. Ponga el gatillo (49) en el pasador del recibidor (51) como se muestra. Instale el resorte color plateado del gatillo (50).

3. Instale el ensamble del adaptador de gatillo (55) en los pasadores del recibidor (51) restantes.

4. Deslice el tornillo frontal\* (23) hacia el tubo de potencia (22).

5. Instale el brazo conector\* (47) entre el tornillo frontal y el tornillo trasero\* (9). El extremo más largo del brazo conector va hacia el tornillo frontal. Asegúrese de que la lengüeta del brazo conector encaje en la ranura de la palanca de armado (flecha arriba); cuando está correctamente ensamblado, encajan entre sí como lo muestra el círculo a continuación. Asegúrese que el resorte de la palanca de armado está asentado como lo muestra la flecha arriba a la derecha.

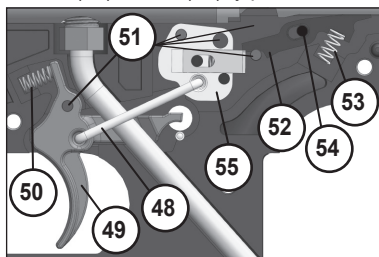

6. Cerciórese de que la línea de gas (34) está posicionada como está mostrado y entra en la mitad del recibidor. Conecte el adaptador del gatillo al gatillo con el brazo conector (48) pasando por encima de la línea de gas.

7. Organice los componentes de retenida del cargador en la mitad derecha del recibidor. Haga pasar el botón selector (en posición de disparo) por la mitad izquierda del recibidor. Alinéelos con las aberturas de manipulación Mag y el botón selector en la mitad derecha del recibidor. Instale cuidadosamente la mitad izquierda del recibidor (asegúrese de que las dos mitades empotren perfectamente).

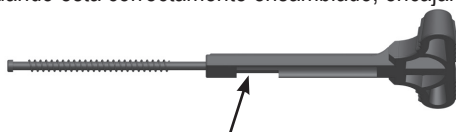

8. Inserte siete de los ocho tornillos del receptor. Por ahora, deje afuera el tornillo identificado como #41A (página 11).
9. Reinstale el guardamanos y asegúrelo con el tornillo del receptor (41A) que sobró del paso 7.
10. Aplique una pequeña cantidad de grasa en el empaque O del Cañón y atornille cuidadosamente el Cañón (27) al receptor.
11. Deslice el cargador dentro del marcador hasta que las lengüetas queden bien encajadas en su lugar.
12. Deslice el tubo de alimentación en el receptor y fíjelo en su lugar usando el tornillo de mariposa (65).

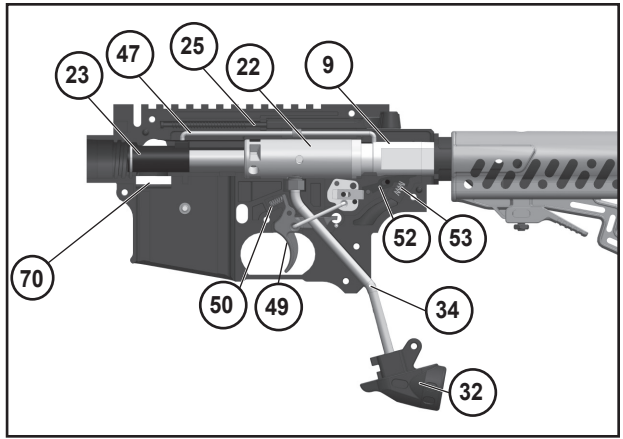

### Conversión de alimentación por tolva a alimentación por cargador

1. Reemplace el tubo de alimentación con la placa de cubierta Mag (76). Esta placa contiene el acople de enganche (75). El acople de enganche se puede sacar para reemplazarlo. El acople de enganche de la alimentadora Mag es diferente al de la tolva. Estos no son intercambiables. La placa de retención del acople (74) mantiene el acople de enganche en su lugar.
2. La placa de cubierta no engonza como lo hace el tubo de alimentación. Tiene un talón con el mismo ángulo que el tubo de alimentación. Insértelo en el mismo ángulo del tubo de alimentación dentro del receptor derecho. La placa está agarrada con el mismo tornillo de mariposa (65).
3. Reemplace el cargador falso por uno real. Al insertar cualquiera de los cargadores, sentirá el enganche del cargador dentro del compartimiento.
4. El cargador libera el botón de retenida para la recarga. La liberación es asistida por un resorte, y por tanto el cargador es rápidamente expulsado del compartimiento.

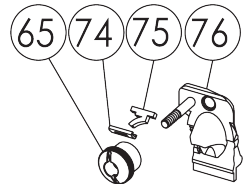

### Cargando la alimentadora Mag

Las instrucciones para cargar están moldeadas al costado del cargador.

5. Es importante enrollar el resorte girando la perilla del cargador en la dirección de las manecillas del reloj.
6. Las bolas de pintura se pueden insertar más allá del acople del cargador, pero si las bolas de pintura son frágiles recomendamos retraer el liberador del acople (flecha).
7. El cargador tiene capacidad para 20 bolas de pintura, pero es mejor cargar solo 19. Si los cargadores van a ser llevados en paquetes de vaina, esto garantiza que las 19 bolas no van a estar bajo ningún tipo de compresión ya que la compresión puede causar abolladuras y aplanamientos en las bolas de pintura.

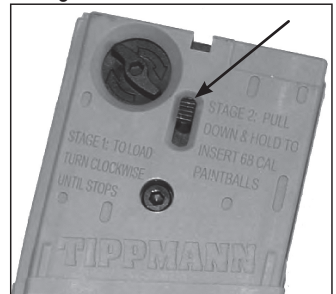



## Limpeza del Mag

1. Limpie el exterior de su cargador con un paño suave humedecido con agua limpia. No utilice productos químicos en el cargador.
2. Asegúrese de que el mecanismo del resorte NO está comprimido.
3. La mitad inferior del cargador es removible. Para remover esta mitad, saque el tornillo inferior; esto permite sacar el pistón del regulador y el ensamble de resortes tal como se muestra a la derecha.
4. El resto del ensamble del cargador puede ser desmontado, si se desea. Consulte las instrucciones abajo.
5. Para re-ensamblar, siga los mismos pasos en sentido inverso. Coloque primero el resorte y el pistón de bolas dentro del cargador y luego monte el panel inferior trasero en su lugar. Asegúrelo con el tornillo que quitó en el paso 3.

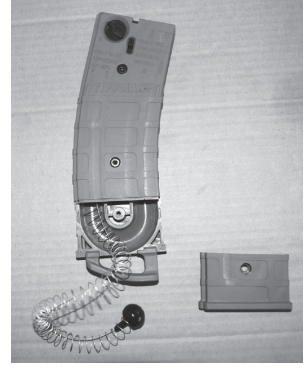

## Desensamble del cargador

Siga las siguientes instrucciones para ensamblar y desensamblar el cargador real.

1. Saque el tornillo inferior y la cubierta como se describe arriba en el paso 3
2. Saque los tornillos que quedan en el cargador.
3. Levante la tapa del cargador.
4. Inspeccione y limpie las partes internas del cargador.
5. Reemplace las partes que están dañadas o desgastadas.
6. Durante el montaje, asegúrese de que el acople de bolas este correctamente orientado. De lo contrario, las bolas de pinturas no entrarán en el marcador.
7. Vuelva a colocar la mitad superior del cargador, fijándolo con el tornillo.
8. Primero coloque el resorte y el pistón de bolas dentro del cargador y luego vuelva a montar el panel inferior trasero en su lugar. Fíjelo con el tornillo.

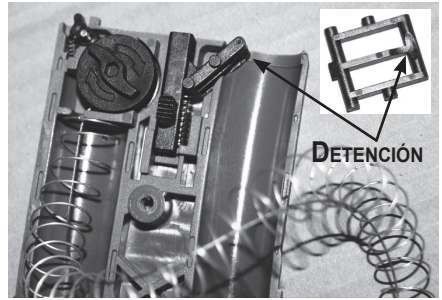

## Lubricación del cargador

El cargador tiene un pequeño orificio cerca del pestillo de retención. Una sola gota de aceite asegurará que el resorte no se corra. Este resorte ha sido chapado, pero si permanece húmedo puede corroerse; por eso le recomendamos aplicar una sola gota de aceite después de cada 25 usos.

El resorte de cuerda, el pistón de bolas y la rueda de trinquete son un conjunto. No se recomienda el desmontaje de estas partes. Tenga en cuenta que el resorte es un resorte progresivo de 3 etapas que asegura una presión uniforme y una tensión controlada durante la descarga de las bolas, mientras avanzan por el canal del cargador.



# Carabina M4 Marcador Diagrama de Partes

## ADVERTENCIA

No desarmar este marcador mientras está presurizado. No presurizar un marcador parcialmente montado.

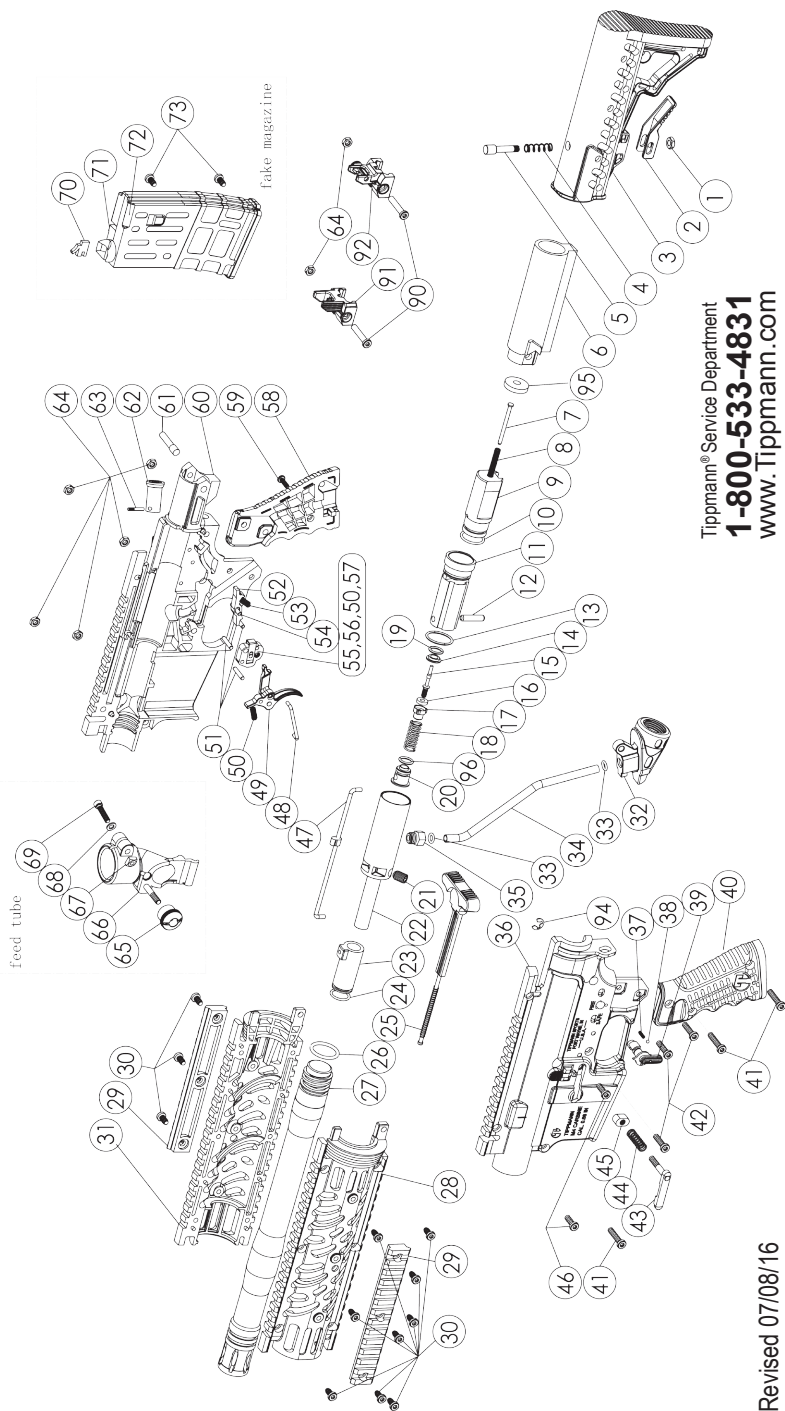

Tippmann® Service Department  
**1-800-533-4831**  
www.Tippmann.com

Revised 07/08/16

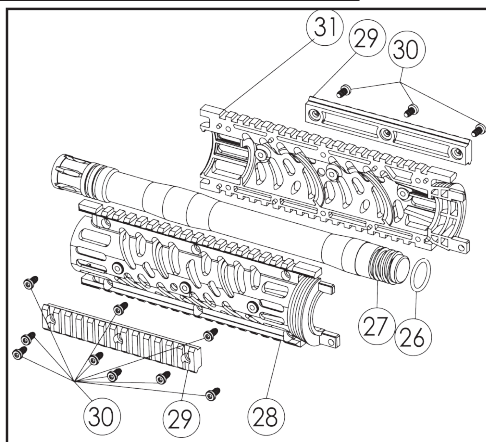
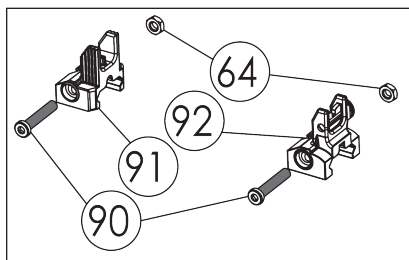
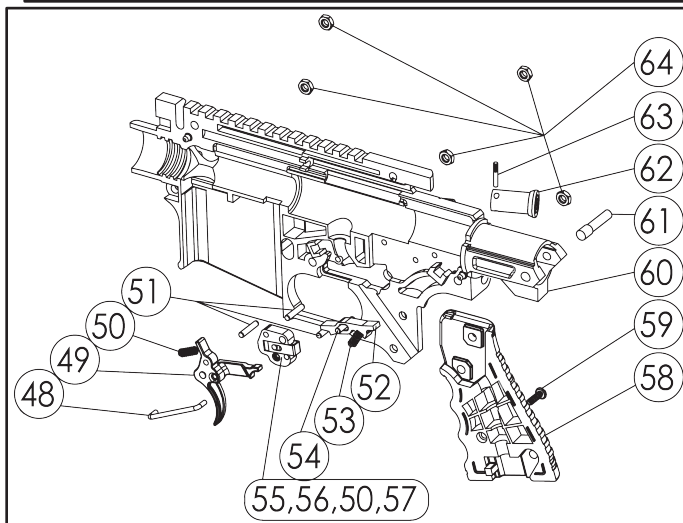
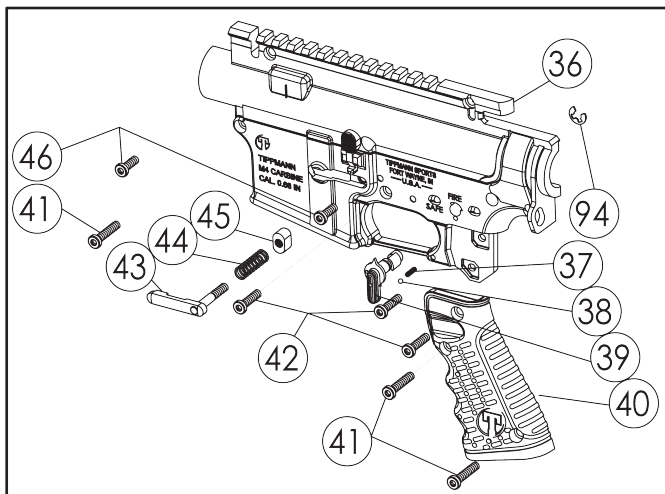

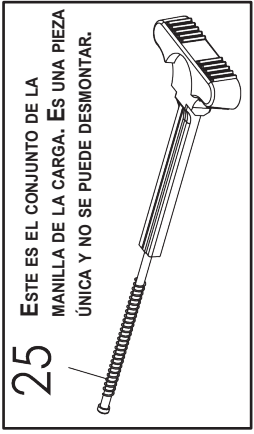
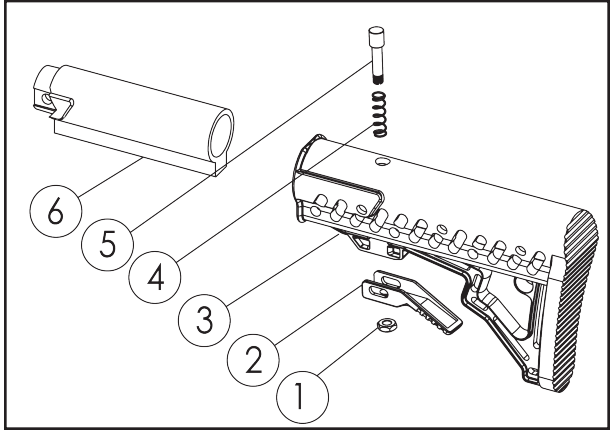
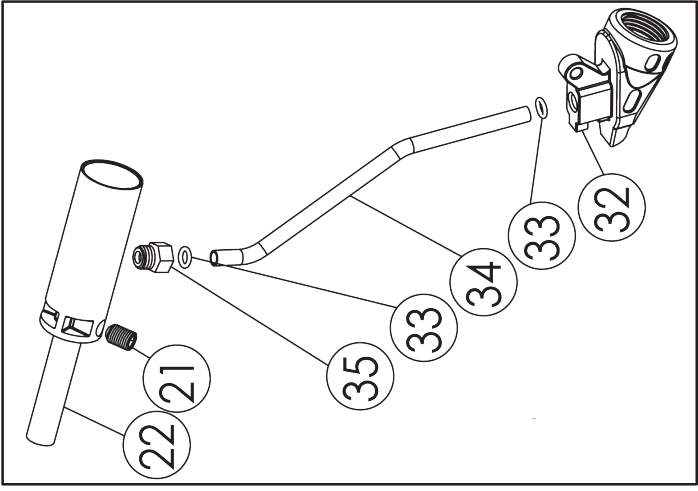
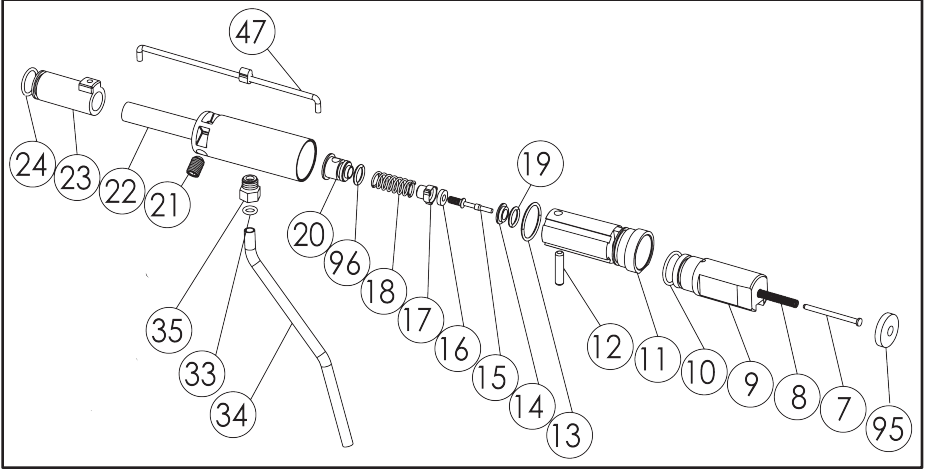

## Hopper Fed Parts

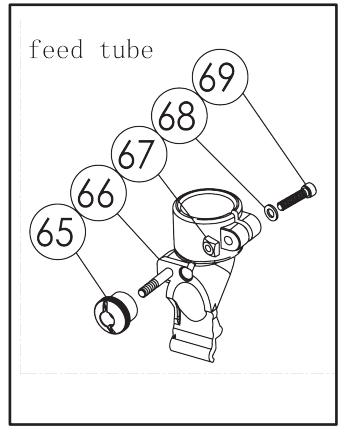
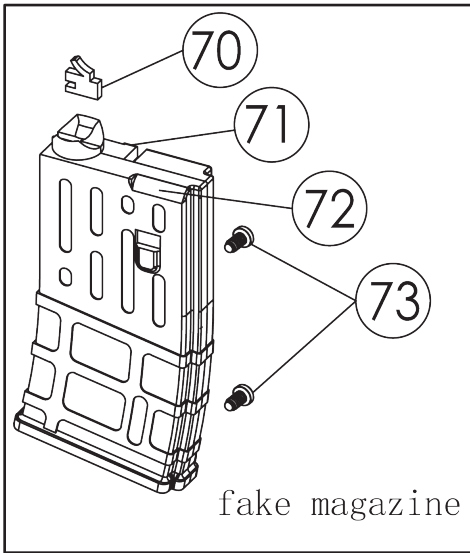

## Magazine Fed Parts

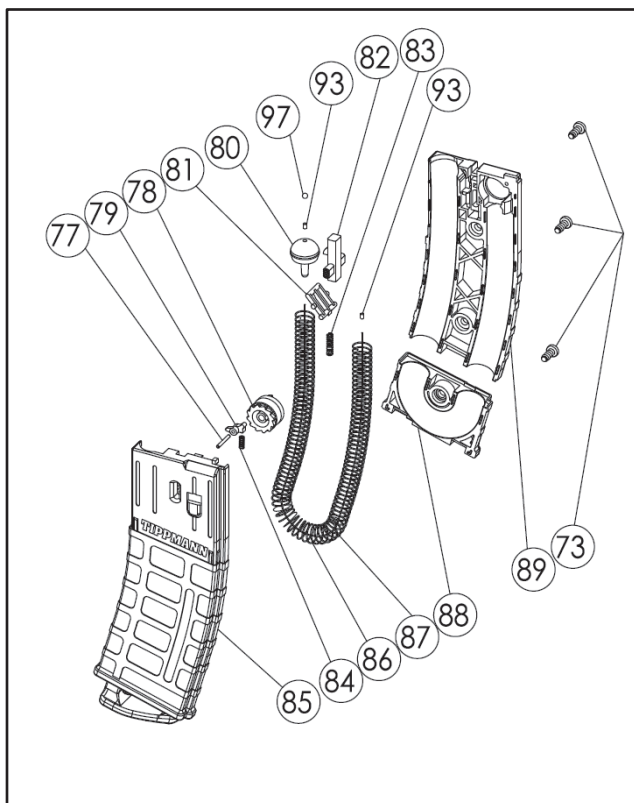
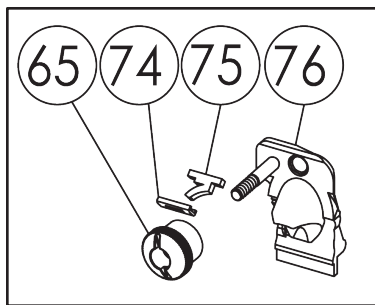

## Lista de Partes de Carabina M4

Item	Part Number	Description	QTY
1	9-PA	Tureca, Hex, 10-32	1
2	TA06333	Pestillo de liberación de stock	1
3	TA06335	Corredera Culata	1
4	TA06365	Resorte Culata	1
5	TA06364	Cerrar Culata	1
6	TA06334	Tubo de Culata	1
7	CA-15	Pasador guía	1
8	CA-14	Resorte	1
9	TA06320	Tornillo Trasero	1
10	TA06354	Empaque, Tornillo Trasero, pequeños	1
11	TA06353	Cuerpo de la válvula	1
12	TA06319	Pasador de bloqueo de la válvula	1
13	TA06534	Empaque, válvula/Tornillo Trasero	1
14	CA-27	Escaño del Válvula	1
15	CA-30N	Vástago de la válvula	1
16	PA-28	Válvula de sellado	1
17	CA-29	Copa del vástago de la válvula	1
18	TA40022	Resorte	1
19	SL2-25	Empaque, Vástago de la válvula	2
20	TA06318	Tapón del Válvula	1
21	02-22	Tornillo, Calibrador de Velocidad	1
22	TA06323	Tubo de potencia	1
23	02-17	Tornillo Frontal	1
24	SL2-4	Empaque, Tornillo Frontal	1
25	TA06311	Palanca de Armado	1
26	98-40	Empaque, Cañón	1
27	TA06331	Cañón, 0.689 dia	1
28	TA06303	Guardamanos, izquierda	1
29	TA06337	Riel Picatinny	2
30	TA06362	Tornillo autorroscante	12
31	TA06304	Tornillo autorroscante, derecha	1
32	TA06332	Adaptador de Suministro de Aire	1
33	TA40017	Empaque, Línea de Gas	2

## Lista de Partes de Carabina M4

Item	Part Number	Description	QTY
34	TA06325	Línea de Gas	1
35	TA40018	Adaptador de Línea de Gas	1
36	TA06301	Recibidor, Izquierdo	1
37	TA45101	Resorte	1
38	TA45102	Cojinete a Bolas	1
39	TA06312	Seguro	1
40	TA06305	Mango Izquierdo	1
41	TA06015	Tornillo, 10-32 x 0.840	3
42	98-01A	Tornillo, 10-32 x 0.675	3
43	TA06338	Pestillo de Cargador	1
44	TA06339	Resorte de Pestillo de Cargador	1
45	TA06346	Botón de Pestillo de Cargador	1
46	TA09919	Tornillo, 10-32 x 1	2
47	TA06321	Brazo Conector	1
48	TA06317	Conector del Gatillo	1
49	TA06316	Gatillo	1
50	98-20	Resorte de Gatillo	2
51	98-33	Receiver Pin	3
52	02-35	Cierre	1
53	TA40013	Resorte de Cierre	1
54	CA-36	Pasador de Cierre (negro)	1
55	TA06360	Adaptador Gatillo	1
56	98-19	Deslice el pasador de retorno	2
57	98-18	Deslice de retorno	1
58	TA06306	Mango Derecho	1
59	TA09920	Tornillo autorroscante	1
60	TA06302	Recibidor Derecho	1
61	TA06336	Pasador de Tubo de Culata	1
62	TA06351	Botón Assist avance	1
63	TA06352	Pasador de Botón Assist avance	1
64	TA02060	Tuerca, Hex 10-32 x 5/16	7
94	TA06313	E Clip	1
95	TA06367	Cojín de paragolpes	1



## Lista de Partes de Carabina M4

Item	Part Number	Description	QTY
<b>Vista Frontal y Trasera</b>			
90	TA07065	Tornillo	2
91	TA41008	Vista Frontal	1
92	TA41007	Vista Trasera	1
<b>Assy du Feeder</b>			
65	TA06074	Tapa de cierre	1
66	TA06326	Codo de Alimentación	1
67	PL-42D	1/4-20 Tuerca cuadrada	1
68	98-45	M6 Arandela,	1
69	PL-42C	1/4-20x1" Tornillo	1
<b>Magazine de réplique</b>			
70	TA06329	Acople de Enganche	1
71	TA06310	El revestimiento exterior del cargador Derecho	1
72	TA06309	El revestimiento exterior del cargador Izquierdo	1
73	TA41018	1/8 Tornillo autorroscante	2
<b>Assemblage de bouchon du tube d'alimentation</b> (pour Magazine lanceur nourris)			
65	TA06074	Tapa de cierre	1
74	TA06330	Bola de retención del pestillo	1
75	TA06361	Acople de Enganche	1
76	TA06327	Placa de obturación	1

## Lista de Partes de Carabina M4

Item	Part Number	Description	QTY
<b>Mag Fed Magazine</b>			
73	TA41018	1/8" Tornillo autorroscante	3
77	TA06350	Pasador de trinquete	1
78	TA06347	La rueda de trinquete	1
79	TA06345	Trinquete	1
80	TA06342	Émbolo de bola	1
81	TA06344	Captura de bolas	1
82	TA06343	Liberación de Captura de bolas	1
83	TA06340	Resorte de Captura de bolas	1
84	TA06349	Resorte de trinquete	1
85	TA06307	Lado del cargador, 20 Rd, Izquierdo	1
86	TA06348	Resorte de accionamiento, Cargador	1
87	TA06341	Cable de accionamiento, Cargador	1
88	TA06359	Descenso del cargador , 20 Rd	1
89	TA06308	Lado del cargador, 20 Rd, Derecho	1
93	TA06366	Remache roscado	2

# Especificaciones

Modelo..... **TIPPMANN® Carabina M4**  
Calibre ..... .68 inch  
Accion.....Semi-Automatique (Open Bolt Blow Back)  
Suministro de Aire .....aire comprimido, nitrógeno, o CO2  
Alimentador de Bolas .....Gravedad (depósito) o 20 ronda asistida por resorte de Cargador  
Gatillo .....Semi-automático (mecánico)  
Cañón de Longitud ..... 12" / 30.5cm  
Longitud total (no cilindro de suministro de aire, mango complete comprimida)... 27" / 68.5cm  
Longitud total (no cilindro de suministro de aire, mango extendido completamente) . 30" / 76.2cm  
Alcance Efectivo.....150+ pies / 45,72+ metros  
Peso (depósito, sin el cilindro suministro de aire) .....3 lbs 15 oz. / 1.785 Kg  
Peso (Cargador, sin el cilindro suministro de aire) ..... 4 lbs / 1.838 Kg  
Final..... Recubierto con polvo negro liso  
Velocidad.....Ajustable  
Siempre mida la velocidad de su marcador antes de jugar paintball y nunca dispare usando velocidades que excedan los 300 pies / 91.44 metros por Segundo (ver instrucciones en la página 7).

## Información de Garantía y Reparación

TIPPMANN SPORTS, LLC (“Tippmann”) esta comprometida con productos de calidad para paintball y destacado servicio. En una improbable eventualidad que se presente algún problema con este marcador (“Marcador”) para paintball Tippmann y / o accesorios (“Accesorios”) el personal de servicio al cliente de Tippmann están disponibles para asistirle. Para servicio al cliente y/o otra información, por favor contacte:

### **Tippmann Sports, LLC**

2955 Adams Center Road  
Fort Wayne, IN 46803  
www.Tippmann.com  
1-800-533-4831

### **Tippmann Sports Europe, SPRL**

Rue du Mont D’Orcq 16  
Z.I. Tournai Ouest, 7503 Froyennes, Belgium  
www.Tippmann.com  
Telephone +32 (0) 69 549 578

## Registro de Garantía

Para activar la Garantía Limitada de su Marcador, usted debe registrar su Marcador durante los treinta (30) días apartir de la fecha de su compra, mediante:

1. Registro en línea en [www.tippmann.com](http://www.tippmann.com); o
2. Diligenciando la tarjeta de garantía adjunta y enviandola a la dirección de Tippmann que se dio arriba.

La Garantía Limitada para Accesorios Tippmann no requiere de registro o activación; cuando usted realiza la el registro de su Marcador, ya ha activado la garantía de los Accesorios.

## Garantía Limitada

Tippmann le garantiza al comprador original que hará todo tipo de reparaciones o reemplazos necesarios para corregir algún defecto en los materiales o mano de obra sin costo, en su Marcador por un periodo de uno (1) año desde la fecha de su compra. Es mas Tippmann le garantiza al comprador original que hará toda reparación necesaria o reemplazos necesarios para corregir defectos en partes o mano de obra, sin costo para usted, Para Accesorios Tippmann por un periodo de noventa (90) días desde el día de la compra. Todo lo que Tippmann le pide es que haga el mantenimiento apropiado y cuide su Marcador y sus Accesorios (colectivo, el “Producto”) y que usted tiene garantía de reparación realizada por Tippmann o por centros de servicio técnico certificados por Tippmann.

Esta Garantía Limitada no puede ser transferida y no cubre daños o defectos a los Productos causados por (a) mantenimiento inadecuado, (b) alteraciones o modificaciones; (c) reparaciones no autorizadas; (d) accidentes; (e) abuso o uso inadecuado; (f) descuido o negligencia; y / o (g) desgaste normal o ruptura.

Tippmann no autoriza a ninguna persona o representantes para asumir o garantizar algún tipo de garantía u obligación con la venta de este Producto.

ESTA ES LA UNICA GARANTIA EXPLICITA DADA CON LA COMPRA DE ESTE PRODUCTO; CUALQUIER OTRA U OTRAS GARANTIAS EXPRESADAS SON RECHASADAS. LAS GARANTIAS IMPLICITAS PARA COMERCIALIZACION Y APTITUD PARA UN PROPOSITO PARTICULAR SON LIMITADAS A LA APLICABILIDAD DEL PERIODO DE LA GARANTIA LIMITADA POR EL PERIODO ESTABLECIDO Y NINGUNA GARANTIA EXPRESADA O IMPLICITA, DEBE APLICARSE DESPUES DE LA EXPIRACION DE DICHO PERIODO.

Algunos estados o naciones no permiten limitaciones en la duración de garantías implícitas, de tal manera la limitación de arriba puede que no se aplique en su caso.

La única y exclusiva responsabilidad de Tippmann y/o sus distribuidores autorizados bajo esta Garantía Limitada debe ser para reparaciones o reemplazo de cualquier parte o ensamble que este defectuoso en sus materiales o en mano de obra. TIPPMANN NO SERA RESPONSABLE POR, Y CON SU RENUNCIA EXPLICITA, POR ALGUNA CONSECUENCIA DIRECTA O INDIRECTA O DAÑOS SECUNDARIOS (" DAÑOS" COLECTIVOS) COMO COSECUENCIA DE LA VENTA O USO DE, O SU INHABILIDAD DE USAR ESTE PRODUCTO. NINGUN PAGO O COMPENSACION SE OTORGARA EN CASO DE DAÑOS REALIZADOS, INCLUYENDO LESIONES PERSONALES O PROPIEDAD O PERDIDAS ECONOMICAS QUE SE PUEDA INCURRIR O SOSTENIDO POR RAZONES DE LA FALLA DE ALGUNA PARTE O ENSAMBLE DE ESTE PRODUCTO.

Algunos estados y naciones no permiten la exclusión o la limitación de daños ocasionales o como consecuencia, entonces la limitación de arriba o la exclusión no se pueda aplicar en su caso. Esta garantía le da unos derechos legales específicos, y usted podría también tener otros derechos que pueden variar de un estado a otro o de una nación a otra.

## **Reparaciones con Garantía y sin Garantía**

Cuando enviar este Producto a Tippmann por garantía o reparación sin garantía:

1. Si usted tiene partes en su Marcador que se adquirieron después de compra, por favor pruebe su Marcador con partes originales antes de enviar el Marcador para servicio o reparación.
2. Siempre descargue y remueva el suministro de aire de su Marcador. No envíe el cilindro suministro de aire si no está completamente vacío.
3. Envíe el Producto a la dirección de Tippmann identificada arriba.
4. Usted debe prepagar el costo de envío y sellos postales.
5. Suministre la fecha de compra de su Producto.
6. Brevemente describa que tipo de reparación requiere.
7. Incluya su nombre, dirección y teléfono en el cual podemos hablarle durante horas de oficina, si es posible.

Tippmann hace todo lo posible para poder completar la reparación necesaria en 24 horas desde su recibo. Tippmann le enviara el Producto via UPS regular por tierra. Si usted desea Regular por tierra. Si usted desea recibirla más rápidamente que el servicio regular por tierra, usted puede solicitar envío de ENTREGA AEREA AL DIA SIGUIENTE UPS O SEGUNDO DIA UPS, pero usted deberá pagar el costo adicional por este servicio, por tal razón debe incluir el número de su tarjeta de crédito con fecha de expiración. Haremos el cargo de la diferencia a su tarjeta de crédito.

# NOTES/NOTAS



# TIPPMANN®

2955 ADAMS CENTER ROAD  
FT. WAYNE, IN 46803 USA

L'inscription de Garantie sur l'internet à [www.tippmann.com](http://www.tippmann.com) ou complétez la carte de d'inscription et l'envoyez à Tippmann®.  
Registro de Garantía via. On line a [www.Tippmann.com](http://www.Tippmann.com) o complete esta tarjeta de garantía y envíela por correo regular a Tippmann®.

Numéro Sérial  
Número de Serie

Acheté du  
Nombre comprador

Date  
Fecha

Ville  
Ciudad

État  
Estado

Code Postale  
Código Postal

Pays  
País

Votre nom  
Nombre (letra de molde)

Âge  
Edad

Male  
Hombre

Female  
Mujer

Adresse  
Dirección

Ville  
Ciudad

État  
Estado

Code Postale  
Código Postal

Pays  
País

No. de téléphone  
Teléfono

E-mail



**TIPPMANN®**  
2955 ADAMS CENTER ROAD  
FT. WAYNE, IN 46803 USA

Warranty Registration online at [www.Tippmann.com](http://www.Tippmann.com)  
or complete this warranty card and mail to Tippmann®.

Serial Number: \_\_\_\_\_

Purchased from \_\_\_\_\_ Date \_\_\_\_\_

City \_\_\_\_\_ State \_\_\_\_\_ Zip \_\_\_\_\_

Country \_\_\_\_\_

Your Name (print) \_\_\_\_\_ Age  Male  Female

Address \_\_\_\_\_

City \_\_\_\_\_ State \_\_\_\_\_ Zip \_\_\_\_\_

Country \_\_\_\_\_ Phone # \_\_\_\_\_

E-mail \_\_\_\_\_





